

# ГОДИШНА ПРОГРАМА

ООУ „СТИВ НАУМОВ“  
СКОПЈЕ



*Учебна*

*2023/2024*

*година*

## Содржина

Вовед.....	4
1. Општи податоци за основното училиште .....	5
1.1 Лична карта на ООУ „Стив Наумов“ .....	5
1.2 Органи на управување, стручни органи и ученичко организирање .....	7
2. Податоци за условите за работа на основното училиште.....	8
2.1 Мапа на училиштето.....	8
2.2 Податоци за училишниот простор .....	9
2.3 Простор .....	9
2.4 Опрема и наставни средства согласно “Нормативот и стандардите за простор, опрема и наставни средства “ .....	11
2.5 Податоци за училишната библиотека .....	14
2.6 План за обновување и адаптација во основното училиште.....	14
3. Податоци за вработените и за учениците во основното училиште .....	14
3.1 Податоци за вработените кои ја остваруваат воспитно-образовната работа .....	14
Наставник по одделенска настава .....	14
3.2 Податоци за раководните лица .....	18
3.3. Податоци за воспитувачите .....	19
3.4 Податоци за вработените административни службеници.....	19
3.5 Податоци за вработени помошно – технички лица .....	19
3.6 Податоци за ангажираните образовни медијатори .....	19
3.7 Вкупни податоци за наставен и ненаставен кадар .....	20
3.8 Вкупни податоци за степенот на образование на вработените .....	20
3.9 Вкупни податоци за старосната структура на вработени.....	20
3.10 Податоци за учениците во основното училиште .....	22
4. Материјално-финансиско работење на основното училиште .....	23
5. Мисија и визија.....	25
6. “LESSONS LEARNED” Веќе научено/стекнати искуства.....	26
7. Подрачја на промени, приоритети и цели .....	27
7.1 План за евалуација на акциските планови.....	28
8. Програми и организација на работата во основното училиште .....	33
8.1 Календар за учебната 2023 – 2024 год.....	33
8.2. Поделба на класно раководство, поделба на часовите на наставниот кадар, .....	35
распоред на часовите .....	35
8.3. Работа во смени .....	40
8.4 Јазик/јазичи на кој/и се изведува наставата .....	40
8.5 Проширена програма .....	40
8.6 Комбинирани паралелки .....	41
8.7 Странски јазици што се изучуваат во основното училиште .....	41
8.8. Реализација на физичко и здравствено образование со учениците од прво до петто одделение.....	41
8.9 Изборна настава.....	42
8.10 Дополнителна настава.....	44
8.11 Додатна настава.....	44
8.12 Годишна програма за работа со надарени деца .....	44
8.13 Работа со ученици со посебни образовни потреби .....	46
8.14 Туторска поддршка на учениците .....	47
8.15 План на образовниот медијатор.....	48
9. Воннаставни активности.....	48
9.1 Училишни спортски клубови .....	49

9.2 Секции/Клубови .....	51
9.3 Акции .....	61
10.Ученичко организирање и учество .....	66
11.Вонучилишни активности .....	76
11.1Програма за екскурзии, излети и други вонучилишни активности .....	76
11.2 Податоци за учениците вклучени во воннаставни активности .....	86
12.Натпревари на учениците .....	89
13.Унапредување на мултикултурализмот/интеркултурализмот и меѓуетничка интеграција .....	90
14. Проекти кои се реализираат во училиштето .....	94
15.Поддршка на учениците .....	94
15.1 Постигнување на учениците .....	94
15.2. Професионална ориентација на учениците .....	101
15.3. Промоција на добросостојба на учениците, заштита од насилство, од злоупотреба и запустање, спречување дискриминација .....	102
16. Оценување .....	107
16.1 Видови оценување и календар на оценувањето .....	107
16.2 Тим за следење, анализа и поддршка .....	108
16.3 Стручни посети за следење и вреднување на квалитетот на работата на воспитно-образовниот кадар .....	109
16.4 Самоевалуација .....	116
17.Безбедност .....	116
18. Грижа за здравјето .....	119
18. 1 Хигиена во училиштето .....	119
18.2. Систематски прегледи .....	119
18.3. Вакцинирање .....	120
18.4. Едукација за здрава исхрана – оброк во училиштата .....	120
19.Училишна клима .....	122
19.1 Дисциплина .....	122
19.2 Естетско и функционално уредување на просторот во училиштето .....	125
19.3 Етички кодекси .....	125
19.4 Односи меѓу сите структури .....	126
20.Професионален развој на образовниот кадар .....	126
20.1 Детектирање на потребите и приоритетите .....	126
20.2 Активности за професионален развој .....	127
20.3 Личен професионален развој .....	127
20.4 Хоризонтално учење .....	127
20.5 Кариерен развој на воспитно-образовниот кадар .....	129
21.Соработка на основното училиште со родителите/старателите .....	129
21.1 Вклученост на родителите /старателите во животот и работата на училиштето .....	129
21.2 Вклученост на родителите /старателите .....	130
21.3 Едукација на родителите/старателите .....	131
22. Комуникација со јавноста и промоција на училиштето .....	135
23. Следење на имплементацијата на годишната програма за работа на основното училиште .....	137
24.Евалуација на годишната програма за работа на основното училиште .....	139
25. Заклучок .....	140
26. Годишната програма за работа на училиштето е изработена од страна на тимот: .....	140
ПРИЛОЗИ .....	142

## Преамбула

Годишната програма за работа на ООУ „Стив Наумов“ - Скопје се изготвува согласно член 49 од Законот за основно образование (Службен весник на Република Северна Македонија бр.161/19) и член 1 и 3 и глава III и IV од Правилникот за формата и содржината на развојната и годишната програма за работа на основното училиште бр. 18-6579/1 од 06.07.2020г. донесен од Министерот за образование и наука.

Училишниот одбор при ООУ „Стив Наумов“ согласно член 108 од Законот за основно образование на седницата одржана на 13.07.2023 год. донесе одлука бр.02-267/1 за усвојување на Предлог програмата за работа на училиштето за учебната 2023/2024 година.

## Вовед

Годишната програма се подготвува во форма на едногодишен развоен документ чија цел е реализација на целите и задачите на воспитанието и образованието на Република Северна Македонија зацртани во Законот за основно образование и истата содржи конкретизирани активности на ниво на цело училиште, начинот и времето на реализација, како и носителите на истите за учебната 2023/2024 година.

Годишна програма за работа на Општинското основно училиште „Стив Наумов” - Скопје се изготвува врз основа на:

- Законот за основно образование;
- Законот за наставници и стручни соработници во основните и средните училишта;
- Законот за јавни набавки;
- Законот за работни односи
- Законот за организација и работа на органите на државната управа;
- Закон за управна постапка;
- Закон за безбедност при работа;
- Наставните планови и програми;
- Наставните програми по предмети (одделенска и предметна) настава;
- Измените во наставните планови за поедини наставни предмети од оваа учебна година;
- Концепција за деветгодишно образование;
- Концепција за воннаставни активности во основното образование;
- Стратегија за образование 2018-2025год;
- Статутот на училиштето;
- Програма за развој на училиштето;
- Програмата за работа на училиштето од претходната учебна година;
- Деловници за работа на органите на училиштето;
- Анализа на степенот на реализација на минатогодишната програма за работа на училиштето;
- Етички кодекс;
- Правилник за дежурства на наставници;
- Годишен извештај на училиштето од претходната учебна година;
- Извештаи од интегрална евалуација на квалитетот на работата на училиштето;
- Извештај од самоевалуација на работата на училиштето;
- Извештаи за финасиското работење на училиштето;
- Кадровските и материјалните услови на училиштето;
- Правилник за основните професионални компетенции на наставниците во основните и средните училишта по подрачја;
- Правилник за основните професионални компетенции по подрачја на стручниот соработник во основните и средните училишта;
- Најновите сознанија од посетени семинари, работилници, конференции и следење на стручна литература

# 1. Општи податоци за основното училиште

## 1.1 Лична карта на ООУ „Стив Наумов“

Општинското основно училиште „Стив Наумов“ е сместено во источниот дел на град Скопје, во населбата Автокоманда, на ул. „Лазар Поп Трајков“ бр. 28, општина Гази Баба. Училиштето ги опфаќа учениците од урбаните заедници „Автокоманда“, „Керамидница“ и „Триангла“ и работи во еден објект.

Училиштето е со статус на јавна установа чија основна дејност е воспитание и образование на деца, ученици од I – IX одделение. За учениците од I до III одделение во училиштето се организира продолжен престој (од иста паралелка, односно исто исто одделение) и продолжен престој за ученици од I до V одделение (од различни одделенија и паралелки).

Училиштето ги следи современите тенденции и практики во областа на образованието со цел унапредување на целокупниот воспитно-образовен процес. Креатори на успешните образовни политики се наставници кои постојано ги стимулираат неисцрпните можности на децата, кои ги мотивираат и ги учат децата да учат, да мислат и размислуваат, да делуваат и решаваат проблеми и предизвици што ги наметнува времето и цивилизацијата во која живееме. Преку планирање на активности се придонесува за развивање мултикултурен и родов сензибилитет кај учениците, истовремено активно градејќи го инклузивното образование кое пак претставува темел на инклузивното општество

Училиштето, како центар за учење во заедницата остварува партнерски односи во заедницата и преку имплементација на современиот концепт на настава се фокусираме на вклучување на семејствата и локалната заедница во воспитно-образовниот процес, како и во сите воннаставни активности.

Во својата работа училиштето постојано ги користи поуките и искуствата од работата во изминатите учебни години и анализата на работењето на сите органи и тела кои функционираат во него.

Политиката на јавност и транспарентност е трајна определба на училиштето, а изворите на информации се познати и достапни на сите заинтересирани целни групи.

**Табела со општи податоци за училиштето**

<b>Адреса, општина, место</b>	ул. „Лазар Поп Трајков“ бр.28 о.Гази Баба, Скопје
<b>Телефон</b>	3174006 и 3173635
<b>Факс</b>	3173635
<b>е-mail</b>	ou_stiv_naumov@yahoo.com
<b>Основано од</b>	Општина Гази Баба
<b>Верификација- број на актот</b>	14-1205/1
<b>Година на верификација</b>	26.02.1986 г.
<b>Јазик на кој се изведува наставата</b>	македонски јазик
<b>Година на изградба</b>	1948;1958 и 1968 година
<b>Тип на градба</b>	цврста градба
<b>Површина на објектот</b>	5000 м2
<b>Површина на училшниот двор</b>	8 500м2
<b>Површина на спортски терени и игралишта</b>	500м2
<b>Училиштето работи во смена</b>	две смени
<b>Начин на загревање на училиштето</b>	централно греење
<b>Број на одделенија</b>	9
<b>Број на паралелки</b>	34+2 дневен престој = 36 паралелки
<b>Број на смени</b>	смена и половина

## 1.2 Органи на управување, стручни органи и ученичко организирање

<p align="center"><b>Училишен Одбор</b></p>	<ol style="list-style-type: none"> <li>1. Шенај Исмаил Кутај – родител–претседател на УО</li> <li>2. Слободанка Басотова – наставник</li> <li>3. Мери Тодорова-Младеновска – наставник</li> <li>4. Тоше Трајковски – наставник</li> <li>5. Марија Вуксан Маринковиќ – родител</li> <li>6. Јелена Обочки Апостолова – родител</li> <li>7. Убавка Наумовска – локална самоуправа</li> </ol>
<p align="center"><b>Совет на родители</b></p>	<p>Благица Манчевска IIа          Вероника Стојановска Ангеловски IIб          Верица Илиевска IIв          Даниела Гапковска IIг          Виолета Мицановска IIIа          Елена Мисајловска IIIб          Зоран Трајков IIIв          Александар Крстевски IIIг          Ана Кузева IVа          Јелена Богоева IVб          Костадинка Генадик IVв          Ана Георгиевска Va          Предраг Христовски Vб          Елена Коцева Шурлиновска Vв          Марија Андровска Vг          Олга Губериниќ VIа          Ирена Жбајнова VIб          Шенај Исмаил Кутај VIв          Мирослав Блажевски VIг          Шенај Исмаил Кутај VIIа          Марија Вуксан Маринковиќ VIIб          Маја Трајаноска VIIв          Ѓорѓи Поп – Кочев VIIг          Душанка Ѓорѓиевска VIIIа          Јелена Обочки Апостолова VIIIб          Ели Бојаровска VIIIв          Марија Караѓозова VIIIг          Даринка Петковска IXа          Тодор Бузалковски IXб          Тони Лековски IXв</p>
<p align="center"><b>Стручни активи</b></p>	<ol style="list-style-type: none"> <li>1. Стручен актив на одделенска настава</li> <li>2. Стручен актив на природно математичка група на предмети</li> <li>3. Стручен актив на општествено хуманитарна група на предмети</li> </ol>
<p align="center"><b>Одделенски совети</b></p>	<p>Одделенските совети ги сочинуваат 31 одделенски и 32 предметни наставници</p>
<p align="center"><b>Заедница на паралелката</b></p>	<p>837 ученици</p>
<p align="center"><b>Членови на училишниот инклузивен тим</b></p>	<p>Билјана Теовска –дефектолог, Биљана Василевска-педагог, Розета Фиљкова, одделенски наставник, Софија Петроска-предметен наставник, Драгица Симјановска и Александар Спасевски-родители</p>
<p align="center"><b>Членови на ученичкиот парламент</b></p>	<p>31 ученик</p>
<p align="center"><b>Ученички правобранител</b></p>	<p>/</p>



## 2.Податоци за условите за работа на основното училиште

### 2.1 Мапа на училиштето

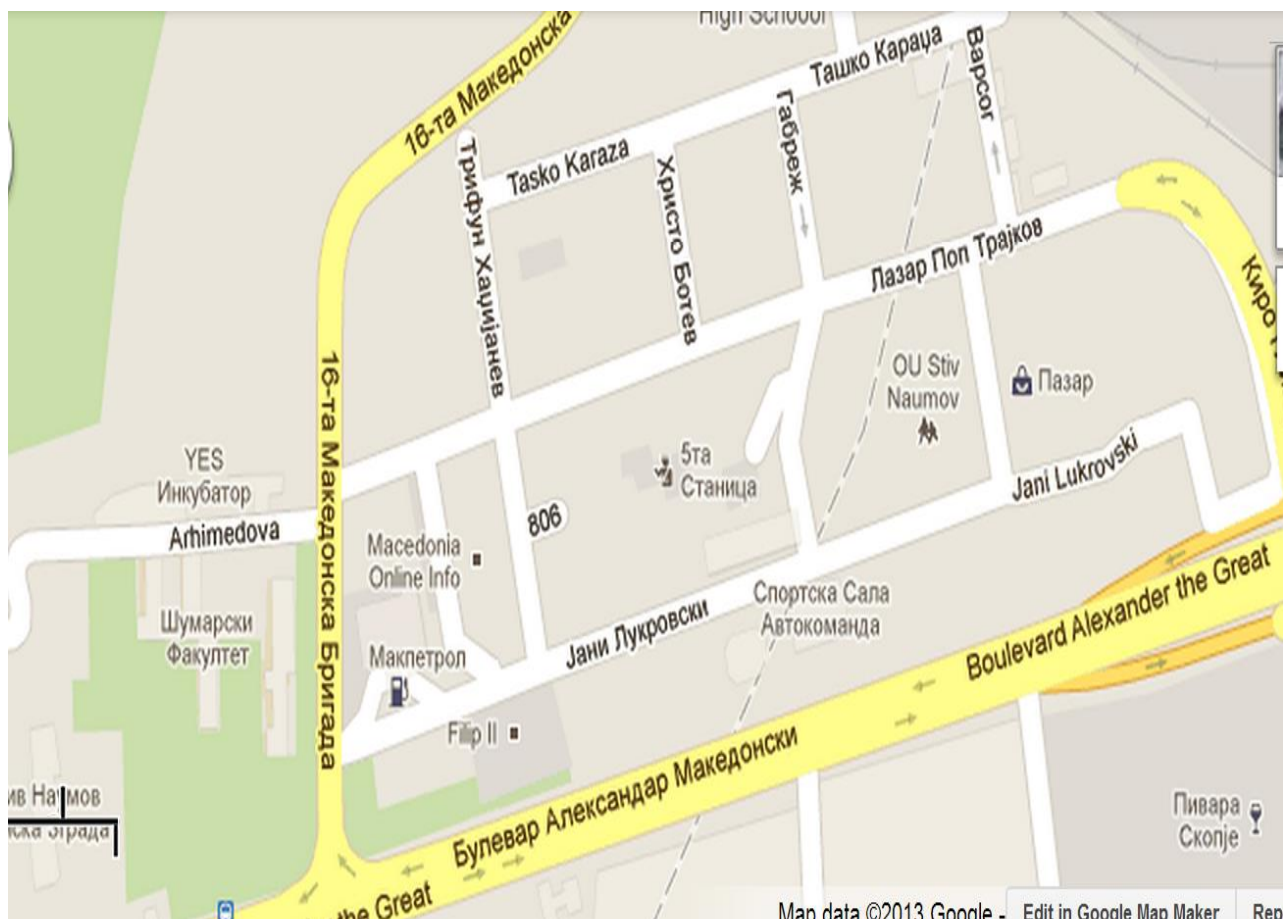

## 2.2 Податоци за училишниот простор

Училишната зграда располага со функционални и други просторни услови за изведување на воспитно функционална дејност во училиштето

Вкупен број на училишни згради	1
Училишен двор	1
Број на подрачни училишта	/
Бруто површина	8500м <sup>2</sup>
Нето површина	5000м <sup>2</sup>
Број на спортски терени	3
Број на катови	3
Број на училници	38
Број на помошни простории	5
Училишна библиотека	1
Начин на загревање на училиштето	централно греење

## 2.3 Простор

Просторија	Вкупен број	Површина	Состојба	Забелешка
Училници	38	1 140м <sup>2</sup>	4	Има потреба за уште 2 училници
Кабинети	6	96м <sup>2</sup>	4	/
Библиотека	1	40м <sup>2</sup>	3	Има потреба за соодветна просторија
Медијатека	/	/	/	Има потреба за просторија
Читална	/	/	/	
Спортска сала	1	270м <sup>2</sup>	4	Има потреба за уште една сала
Канцеларии	7	112м <sup>2</sup>	5	/
Училишен двор	1	10 000м <sup>2</sup>	3	Треба да се преуреди
Заеднички простор за прослави	/	/	/	Има потреба за соодветна просторија
Кујна	1	50м <sup>2</sup>	4	/
Трpezарија	1	50м <sup>2</sup>	4	/

# План на просториите

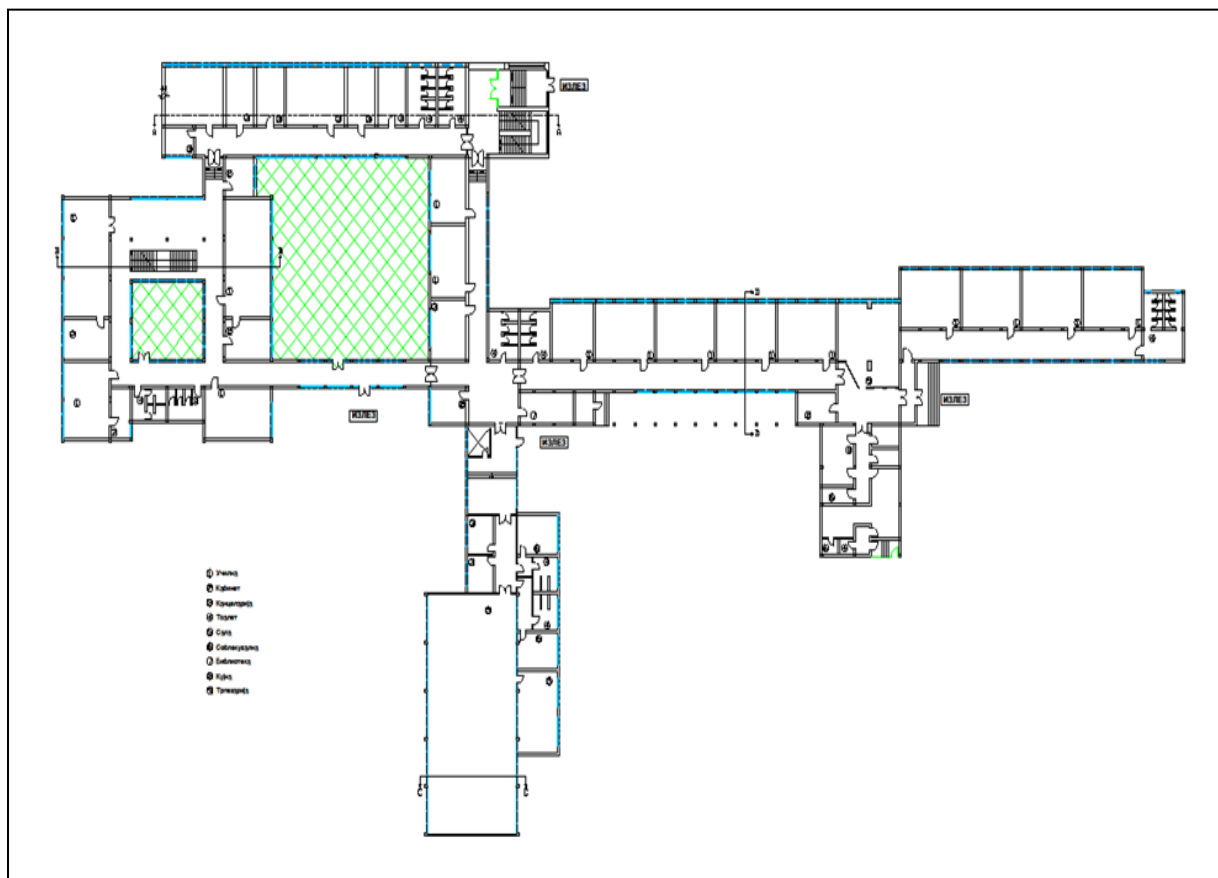

## Основа на приземје

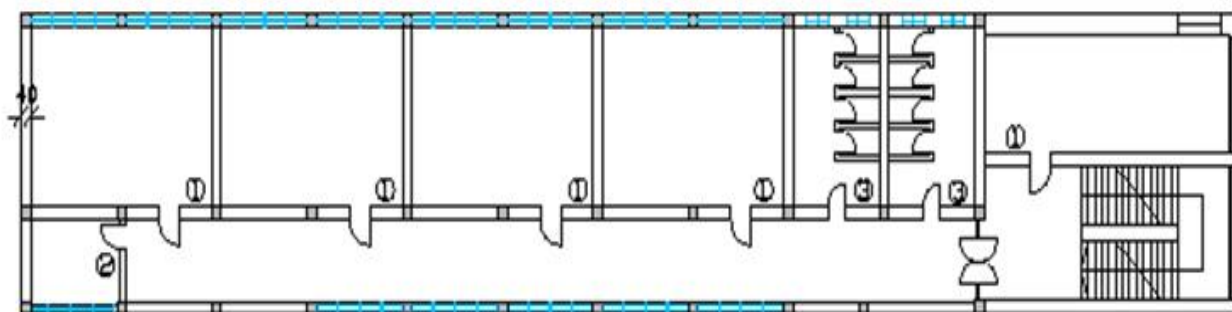

- ① Учили
- ② Кабинет
- ③ Тоалет

## Основа на 2кат

## 2.4 Опрема и наставни средства согласно “Нормативот и стандардите за простор, опрема и наставни средства “

Постоечка опрема и наставни средства	Потребна опрема и наставни средства
<b>Одделенска настава</b>	
<b>Актив на прво одд.</b>	
Куќишта – 2	Звучници 2
Монитори – 3	Линијар, триаголник за цртање на таблата
Тастатури – 3	Сметалки (3 за секоја паралелка)
Мауси – 2	метро за мерење должина (3 за секоја паралелка)
Звучници – 2	Постери -Табела 100
Интерактивна табла DELL 4G – 1	
LCD проектори - 3	
Лаптопи мали МОН – 76	
Полначи МОН – 80	
картички со броеви (за секоја паралелка 4)	
ДМИ ( 3 дајриња, 2 дрвени тропалки, 2 чинели, 3 тропалки, 2 триангли, 2 кастењети, рачно свонче, мелодика	
Интерактивни игри(нелути се човече)	
Домино карти (за секоја паралелка 4)	
Гео табла пластична и плочки со 2Д-форми	
<b>ПОСТЕРИ</b> со , броеви, животни, овошје, зеленчук, годишни времиња, човечкото тело	
Геметриски форми и тела, бројна низа (за секоја паралелка 4)	
Лупи (за секоја паралелка 4)	
Принтери- Phaser 3020- ( во целодневна-3)	
<b>Актив на второ одд.</b>	
метро за должина (едно)	Линијари
	Ваги, метра, садови за зафатнина, магнети,
вага за мерење телесна тежина	Часовници, модел на сончев систем, модел на струјно коло,
	Примероци од видови карпи, почва и материјали
Хамер со печатни и ракописни букви (големи и мали)	
Проектор 1	
Лаптопи за наставниците	
<b>Актив на трето одд.</b>	
вага за мерење тежина со тегови	Динамометар
карти на Македонија	Магнети
линијари дрвени прави од 1 м	модел на заби (вилици)
комплети мрежи на 2Д и 3Д форми	збирка на карпи
латиница букварки пластифицирани	шестар со маркер
сончев систем макета	Вага

сунѓери, крпи за табла, кофи за вода (за ликовно час)	Мензура
	метар за должина
	Агломер
	постер со кирилични и ракописни латинични букви
	Металофони
	листови во боја
	Динамометар
<b>Актив на четврто одд.</b>	
Телевизор – 1	струјни кола
Телевизор – 1-????	усб за наставници
LCD проектор – 3	Магнети
Паметни табли-3	абакуси-броеви-големи рачуналки
карти на Македонија	постери математика за пресметување проценти,децимални броеви и друпки
компаси, глобуси	
линијари	
постери-дропки и геом.фигури	
топки –заедно со физичко	
<b>Актив на петто одд.</b>	
карти на Македонија	Глобус, триаголници и аголмери
прави дрвени линијари	
топки за секоја паралелка (фудбалска, одбојкарска, ракометна)	шестари со маркер за бела табла(ова беше во постоечки ,но немаме информации дали има набавено)
постери математика за пресметување проценти,децимални броеви и друпки	
<b>Дневен престој</b>	
Сложувалки до 7 годишна возраст	рутер за безжичен интернет
Друштвени игри –Монопол, Не луги се човече, Меморија	звучници за компјутер
Фудбали, баскети	Сложувалки до десетгодишна возраст,пикадо
смарт телевизор кој има опција за интернет	друштвени игри – Монопол, Не луги се човече, Меморија, шах, домино
	фудбали,баскети и топки за одбојка
<b>Предметна настава – Општествено – јазична група предмети</b>	
<b>Македонски јазик</b>	
Телевизор – 1	Речник на македонскиот литератураен јазик (толковен)
LCD проектор – 1	2-3 примерока од зборникот на Миладиновци
Монитор – 1	
Телевизор (заеднички за мак. јаз. и музичко обр.)	
<b>Англиски јазик</b>	
Флеш Карти	Прожектор-1
CD плеер	Таблет-1Звучници Телевизор – 2
<b>Граѓанско образование</b>	
- Устав;	

- Декларација за човекови права;, Конвенција за правата на децата	
<b>Историја</b>	
Карта – Европа во Среден век – 1	не треба нови
Карта – Карпошово востание – 1	
Карта – Македонската држава пр.н.е. – 1	
Карта – Држави Среден Исток – 1	
Карта – Македонската средновековна држава – 2	
Карта – Балкан – 1830-1914 – 1	
Карта – Востанија во Македонија 19 и 20 век – 1	
Карта – Прва Светска војна – 1	
Карта – Административна поделба – 1	
Карта – Европа 20 век – 1	
Карта – Големи географски откритија – 1	
Карта – Грција – Стар век – 1	
Карта – Нашите земји во Римско царство – 1	
Карта – Втора Светска војна – 1	
Карта – Југославија – 1	
Карта – Античка Македонија – 1	
Карта – Појава на човекот и новата цивилизација – 1	
Карта – Балкански војни – 1	
Карта – Македонија во Првата Светска војна	
Карта – Македонија во Втората Светска војна	
Карта – Самоилово царство – 1	
Телевизор – 1	
Карта – Прва светска војна - Европа	
<b>Француски јазик</b>	
Статичен проектор за во училница	
<b>Германски јазик</b>	
CD плеер	не треба нови
<b>Етика на религиите</b>	
Нов завет	не треба нови
<b>Ликовно образование</b>	
Како да препознаете уметност (книга) – 1	да се оспособи смарт таблата
Мајсторски дела во голем формат (книга) – 1	
Музеј на Светот – Виена – 1	
Музеј на Светот – Мадрид – 1	
Каналето (книга) – 1	
Дирер (книга) – 1	
Ван Ајк (книга) – 1	
Бош (книга) – 1	
Методика на ликовно образование – 1	
Откривање – светот на уметноста – 1	
Светска уметност – Фраско (книга) – 1	
Постаменти – 2	
Монитор – 1	
Тастатура – 1	
Маус – 1	
Интерактивни табли DELL 4G – 1	
LCD проектор – 1	
стручна литература	
<b>Музичко образование</b>	
Систем, Bluetooth звучник	

## 2.5 Податоци за училишната библиотека

Библиотечен фонд	Количество
Стручна литература за наставници и стручни соработници	865
Лектирни изданија	14 939
Енциклопедии	78
Публикации	650
Сликовници	518
Речници	14

## 2.6 План за обновување и адаптација во основното училиште

Што се преуредува или обновува	Површина во м <sup>2</sup>	Намена
Уредување Ресурсна соба	20м <sup>2</sup>	Поддршка на учениците со посебни образовни потреби
Замена на плафони во училници	180м <sup>2</sup>	Санирање на оштетени плафони
Поставување спортски реквизити, урбана опрема и клупи во училишниот двор	3000м <sup>2</sup>	Користење на опремата од страна на учениците
Реновирање на подрумските простории	35м <sup>2</sup>	Оспособување на дополнителен простор за работа

## 3.Податоци за вработените и за учениците во основното училиште

### 3.1 Податоци за вработените кои ја остваруваат воспитно-образовната работа

Ред. бр	Име и презиме	Година на раѓање	Звање	Степен на образование	Работно место	Ментор/со-ветник	Години на стаж
1.	Петроска Софија	10.10.1963	Дипломиран наставник по француски јазик	ВШС	Наставник по француски јазик		39г1м
2.	Славица Трипуноска	22.10.1961	Дипломиран проф по одделенска настава	ВСС	Наставник по одделенска настава		40г5м
3.	Емилија Божиновска	26.03.1967	Дипломиран проф по ликовно образование	ВСС	Наставник по ликовно образование		30г11м

4.	Јосиф Шапкалиев	17.12.1987	Дипломиран проф по англиски јазик	ВСС	Наставник по англиски јазик	6г
5.	Сузана Апостолова	26.10.1960	Дипломиран проф по одделенска настава	ВШС	Наставник по одделенска настава	42г6м
6.	Ирена Тричковска	23.07.1979	Дипломиран проф по одделенска настава	ВСС	Наставник по одделенска настава	7г
7.	Татјана Арсова	03.01.1971	Дипломиран проф по англиски јазик-магистер	М-р	Наставник по англиски јазик	29г2м
8.	Марлена Најдовска/нов одделенски наставник	28.08.1959	Наставник по одделенска настава	ВШС	Наставник по одделенска настава	39г8м
9.	Радица Стоилковска	21.03.1965	Дипломиран проф по одделенска настава	ВСС	Наставник по одделенска настава	34г8м
10.	Јулијана Печевска	26.06.1967	Дипломиран проф по одделенска настава	ВСС	Наставник по одделенска настава	32г6м
11.	Соња Рулевска		Дипломиран проф по биологија	ВСС	Наставник по биологија хемија	18г
12.	Розета Фиљкова	05.01.1965	Дипломиран проф по одделенска настава	ВСС	Наставник по одделенска настава	34г7м
13.	Слободанка Басотова	13.10.1964	Дипломиран проф по одделенска настава	ВСС	Наставник по одделенска настава	32г10м
14.	Олга Добревска	31.03.1972	Дипломиран проф по македонски јазик	ВСС	Наставник по македонски јазик	27г7м
15.	Владанка Михајловска	30.05.1969	Дипломиран проф по информатика	ВСС	Наставник по информатика	22г3м
16.	Валентина Соколова	01.10.1981	Наставник по македонски јазик	ВШС	Наставник по македонски јазик	10г8м
17.	Бобан Величковски	19.05.1990	Дипломиран професор по физичко образование	ВСС	Наставник по физичко образование	6г 4м
18.	Елица Милошевска	03.12.1960	Дипломиран проф по одделенска настава	ВШС	Наставник по одделенска настава	43г7м
19.	Даниела Монеvsка	01.04.1974	Дипломиран проф по	ВСС	Наставник по математика	17г8м



			математика			
20.	Анита Костадиновска	04.07.1976	Дипломиран проф по англиски јазик	BCC	Наставник по англиски јазик	20г11м
21.	Љубинка Стоилковска Петрушева	06.07.1979	Дипломиран проф по одделенска настава	BCC	Наставник по одделенска настава	17г10м
22.	Билјана Личкова	18.05.1980	Дипломиран проф по одделенска настава	BCC	Наставник по одделенска настава	14г6м
23.	Ангелина Трајковска	27.04.1981	Дипломиран проф по одделенска настава	BCC	Наставник по одделенска настава	16г8м
24.	Гордана Мацкова	17.01.1982	Дипломиран проф по одделенска настава	BCC	Наставник по одделенска настава	17г9м
25.	Елена Боневска	27.04.1983	Дипломиран проф по одделенска настава	BCC	Наставник по одделенска настава	15г4м
26.	Тања Гигова	12.10.1980	Дипломиран проф по одделенска настава	BCC	Наставник по одделенска настава	15г3м
27.	Благица Блажеска	22.05.1976	Наставник по англиски јазик	BCC	Наставник по англиски јазик	20г5м
28.	Благица Илијевска	17.01.1980	Дипломиран проф по одделенска настава	BCC	Наставник по одделенска настава	17г9м
29.	Елизабета Каранфилова	23.12.1981	Дипломиран проф по одделенска настава	BCC	Наставник по одделенска настава	13г2м
30.	Анетка Трајкова	30.09.1975	Дипломиран проф по одд.настава- магистер	м-р	Наставник по одделенска настава	16г7м
31.	Маја Питроповска	12.05.1979	Дипломиран проф по одделенска настава	BCC	Наставник по одделенска настава	15г8м
32.	Марија Лефковска	25.08.1978	Дипломиран проф по одделенска настава	BCC	Наставник по одделенска настава	13г5м
33.	Ана Ристовска	07.02.1983	Дипломиран проф по одделенска настава	BCC	Наставник по одделенска настава	12г8м
34.	Даниела Ристеска	07.06.1973	Професор - специјалист по методика на	BCC	Наставик по етика на религии	11г9м

			наставата по религиско образование			
35.	Александар Каровски	13.04.1975	Дипломиран професор по историја-магистер	м-р	Наставник по историја	28г3м
36.	Ивана Саздова Спасиќ	22.01.1985	Дипломиран проф по одделенска настава	ВСС	Наставник по одделенска настава	12г2м
37.	Билјана Ристоска	22.08.1978	Дипломиран професор по физика	ВСС	Наставник по физика	11г9м
38.	Бојана Митевска	24.11.1985	Дипломиран професор по англиски јазик	ВСС	Наставник по англиски јазик	13г9м
39.	Тоше Трајковски	29.03.1980	Дипломиран професор по историја	ВСС	Наставник по историја	12г4м
40.	Виолета Радулова	20.11.1973	Дипломиран професор по физичко образование	ВСС	Наставник по физичко образование	14г9м
41.	Славица Стојаноска	14.08.1985	Дипломиран проф по одделенска настава	ВСС	Наставник по одделенска настава	13г6м
42.	Руменка Дејанова	07.06.1977	Дипломиран проф по одделенска настава	ВСС	Наставник по одделенска настава	11г8м
43.	Магдалена Јанковска	30.08.1979	Дипломиран професор по македонски јазик	ВСС	Наставник по македонски јазик	14г9м
44.	Андријана Стефановска	12.11.1985	Дипломиран проф по одд.настава	ВСС	Наставник по одделенска настава	10г3м
45.	Валентина Николовска	25.11.1967	Дипломиран класичар	ВСС	Наставник по клас. култура на европски ивлизации	11г8м
46.	Олгица Ристовска	07.11.1974	Дипломиран професор по математика	ВСС	Наставник по математика	16г11м
47.	Анета Младеновска	02.06.1980	Дипломиран проф по одделенска настава	ВСС	Наставник по одделенска настава	9г7м
48.	Марина Грамова	05.10.1969	Дипломиран професор по географија-магистер	м-р	Наставник по географија	11г2м
49.	Моника Митреска Трајкоска	06.05.1976	Дипломиран професор по германски јазик	ВСС	Наставник по германски јазик	16г11м
	Дарко	24.01.1975	Дипломиран	ВСС	Наставник по	14г2м

50.	Димитриевиќ		професор по физичко образование		физичко образование	
51.	Марина Јаковиќ	21.10.1983	Дипломиран проф по одделенска настава	ВСС	Наставник по одделенска настава	16г2м
52.	Благица Јованова	22.05.1961	Дипломиран професор по музичко образование	ВСС	Наставник по музичко образование	39г4м
53.	Марјан Трајковски	01.01.1969	Дипломиран професор по физичко образование	ВСС	Наставник по физичко образование	22г7м
54.	Тања Горгиева	26.06.1970	Дипломиран проф по одделенска настава	ВСС	Наставник по одделенска настава	27г6м
55.	Даниела Денковска	26.09.1975	Дипломиран професор по биологија	ВСС	Наставник по биологија	4г4м
56.	Јордан Петрушевски	08.08.1984	Дипломиран проф по одд. настава		Наставник по одделенска настава	7г
57.	Биљана Василевска	12.04.1983	Дипломиран педагог-магистер	м-р	Педагог	15г9м
58.	Билјана Теовска	07.12.1973	Дипломиран дефектолог	ВСС	Дефектолог	30г3м
59.	Мери Тодорова-Младеновска	08.10.1980	Дипл. професор по макед.јазик-магистер по македон.	м-р	библиотекар	4г8м
60.	Александра Атанасовска Крстевска	18.07.1985	Дипломиран психолог	ВСС	Психолог	10г5м
61.	Лилјана Трајкова	28.01.1977	Дипломиран проф. по хемија	ВСС	Наставник по хемија	21г
62.	Даниела Димишковска	11.01.1971	Дипломиран проф. по математика	ВСС	Наставник по математика	20г10м
63.	Анета С. Николовска	14.02.1976	Дипломиран проф по географија	ВСС	Наставник по географија	13г
64.	Нов одделенски наставник					

### 3.2 Податоци за раководните лица

Ред . Бр	Име и презиме	Година на раѓање	Звање	Степен на образ.	Работно место	Ментор/ советник	Години на стаж
1.	Лилјана Стефановска	20.01.1969	Дип. проф. по филозофија-мр.по	м-р	директор	/	20г6м

### 3.3. Податоци за воспитувачите

- Во училиштето нема вработени воспитувачи

### 3.4 Податоци за вработените административни службеници

Ред. Бр	Име и презиме	Година на раѓање	Звање	Степен на образование	Работно место	Години на стаж
1.	Даниела Ристовска	15.09.1969	Правен техничар	ССС	Секретар	17г9м
2.	Весна Богојева	03.02.1961	Економски техничар	ССС	Сметководител	26г10м

### 3.5 Податоци за вработени помошно – технички лица

Ред. Бр	Име и презиме	Година на раѓање	Звање	Степен на образование	Раб. место	Години на стаж
1.	Весна Тодоровска	14.01.1979	Економски техничар	ССС	Хигиеничар	6г7м
2.	Спасовска Ленче	06.02.1974	Основно образование	Основно образов.	Хигиеничар	13г6м
3.	Дуртанова Слаѓана	07.03.1975	Економски техничар	ССС	Хигиеничар	16г2м
4.	Наташа Антевска	22.03.1971	Хидроградежен техничар	ССС	Хигиеничар	12г11м
5.	Ана Тасевска	26.05.1980	Економски техничар	ССС	Хигиеничар	10г6м
6.	Лазиме Јахии	23.02.1974	Основно образование	Основно образов.	Хигиеничар	4г1м
7.	Гордана Илиевска	05.12.1968	Дипломиран библиотекар	ВСС	Хигиеничар	20г8м
8.	Сузана Савевска	05.09.1967	Дипломиран професор по одделенска настава	ВСС	Хигиеничар	25г4м
9.	Љупчо Андовски	28.03.1970	Машински техничар	ССС	Хаус-мајстор	27г6м

### 3.6 Податоци за ангажираните образовни медијатори

Од страна на училиштето испратено е барање до координаторот на програмата за

ромски образовни медијатори при Министерство за образование и наука на РСМ за ангажирање на образовен медијатор за учебната 2023/24 година.

### 3.7 Вкупни податоци за наставен и ненаставен кадар

Кадар	Вкупно	Етничка и родова структура на вработените											
		Македонци		Албанци		Турци		Срби		Роми		Други	
		м	ж	м	ж	м	ж	м	ж	м	ж	м	ж
Број на вработени	76	8	68		1								
Број на наставен кадар	63	7	56										
Број на испитувачи													
Број на стручни сораб. административни работници	4		4										
Помошно технички кадар	10	1	8		1								
Директор	1		1										
Образовни медијатори													

### 3.8 Вкупни податоци за степенот на образование на вработените

Образование	Број на вработени
Последипломски студии (втор циклус)	6
Високо образование	57
Виша стручна спрема	4
Средно образование	7
Основно образование	2

### 3.9 Вкупни податоци за старосната структура на вработени

Години	Број на вработени
20-30	
31-40	14
41-50	36
51-60	21



### 3.10 Податоци за учениците во основното училиште

Одд.	Бр. на паралелки	Бр. на ученици	Етничка и родова структура на учениците													
			Македонци		Срби		Турци		Бошњаци		Роми		Албанци		Друго	
			М	Ж	М	Ж	М	Ж	М	Ж	М	Ж	М	Ж	М	Ж
I	4	88	40	45	1		2									
II	4	106	50	51						2			1	1	1	
III	4	89	37	44	1			1		4	2					
IV	3	88	34	50	1	2					1					
V	4	98	54	42						2						
<b>I - V</b>	<b>19</b>	<b>469</b>	<b>215</b>	<b>232</b>	<b>3</b>	<b>2</b>		<b>2</b>	<b>1</b>	<b>8</b>	<b>3</b>		<b>1</b>	<b>1</b>	<b>1</b>	
VI	4	82	40	37	1		1	1					2			
VII	4	91	41	44	2		1			3						
VIII	4	102	50	50		1									1	
IX	3	80	38	38	1						3					
<b>VI - IX</b>	<b>15</b>	<b>355</b>	<b>169</b>	<b>169</b>	<b>4</b>	<b>1</b>	<b>2</b>	<b>1</b>		<b>3</b>	<b>3</b>		<b>2</b>	<b>1</b>		
<b>I - IX</b>	<b>34</b>	<b>824</b>	<b>384</b>	<b>401</b>	<b>7</b>	<b>3</b>	<b>2</b>	<b>3</b>		<b>1</b>	<b>11</b>	<b>6</b>	<b>3</b>	<b>1</b>		

#### 4. Материјално-финансиско работење на основното училиште

Материјално финансиското работење во училиштето се спроведува согласно законот за Буџетите и буџетските корисници (Сл.Весник на РМ бр.61/02 до 170/17). Согласно Правилникот за сметководство за буџетите и буџетските корисници (Сл.весник на РМ БР.28/03 до 101/13) и точка 13 од Упатството за начинот на трезорското работење (Сл.весник на РМ БР.219/18 ) училиштето води посебно сметководство за буџетските и посебно за сопствените приходи, според видот на приходите кои се остваруваат во текот на годината и соодветни сметки преку кои се вршат жиралните плаќања( уплат и исплати на тие средства).

Училиштето ги има следите жиро сметки- трезорски:

-903 - Наменска - Сметка на основниот буџет

-787-Самофинансирачки дејности- сопствена сметка (основен извор на приходи е закупнината од издавање училишен простор, а средствата се користат за подобрување на целокупните услови за работа и учење во училиштето).

785-27-Донаторска сметка

Училиштето формира Комисија за утврдување на материјално-техничките услови и приоритети за набавка и редовно и навремено ги идентификува и планира потребите од материјално- технички средства преку СЕУ (анкети и прашалници), преку индивидуални разговори, увид во постоечката состојба во училиштето, Годишната програма за работа на училиштето и истите ги усогласува со развојниот план на училиштето.

#### План за материјално-финансиско работење

Содржина/активност	Носители	Време на реализација
Изготвување План за јавни набавки	Директор Одговорни за јавни набавки	Јануари
Доставување на планот за јавни набавки до Училишниот одбор	Директор	Јануари
Разгледување и донесување одлука за усвојување на Планот за јавни набавки од страна на Училишниот одбор	Училишен одбор	
Поставување на планот за јавни набавки на јавниот систем за јавни набавки на Бирото за јавни набавки	Директор Одговорни за јавни набавки	Јануари
Спроведување на постапки за јавни набавки	Директор Одговорни за јавни набавки	Во тек на годината
Разгледување и донесување одлука за усвојување на предложени измени во планот за јавни набавки	Училишен одбор	Во тек на годината



<b>Изготвување Извештај за завршна сметка за предходната година</b>	Сметководител	Јануари
<b>Доставување на извештајот за завршната сметка до директор и Училишен одбор</b>	Сметководител	Февруари
<b>Разгледување и донесување одлука за усвојување на завршната сметка од страна на Училишниот одбор</b>	Училишен одбор	Февруари
<b>Изготвување предлог Финансиски план за следната година</b>	Директор Сметководител Стручни соработници	Јули
<b>Доставување на предлог Финансискиот план до Училишен одбор</b>	Директор Сметководител	Јули
<b>Разгледување и донесување одлука од страна на УО за усвојување на Предлог финансискиот план</b>	Училишен одбор	Јули
<b>Доставување на предлог финансискиот план до општина Гази Баба</b>	Директор Сметководител Секретар	Јули
<b>Изгласување на членови за Пописна комисија Донесување одлука за отпочнување на попис на целокупниот инвентар и сите жиро сметки на училиштето</b>	Училишен одбор	Ноември
<b>Спроведување на пописот за тековната година</b>	Пописна комисија	Декември
<b>Изготвување Извештај за спроведениот попис</b>	Пописна комисија	Јануари следната година
<b>Доставување на извештајот од спроведениот попис до Училишен одбор</b>	Пописна комисија	Февруари наредната година
<b>Разгледување и донесување одлука за усвојување на Извештајот од спроведениот попис од страна на Училишниот одбор</b>	Училишен одбор	Февруари наредната година
<b>Донесување на одлука за касов лимит за следната календарска година</b>	Училишен одбор	Декември
<b>Изготвување благајнички извештај</b>	Секретар	Во тек на годината
<b>Доставување на благајнички извештај до Директор</b>	Секретар	Во тек на годината

## 5. Мисија и визија



### Мисија

Поттикнување на критичкото мислење кај учениците и градење интеркултурализам преку ненасилна, демократска и инклузивна култура

### Визија

Ќе ги подобруваме постигнувањата на учениците преку примена на иновативни образовни приоди и ќе поттикнуваме култура на хоризонтален дијалог, демократска клима и интеркултурализам.

### Мото

УЧИЛИШТЕТО-ДОМ во кој градиме почит, доверба и соработка

## 6. “LESSONS LEARNED” Веќе научено/стекнати искуства

Во својата работа училиштето постојано ги користи поуците и искуствата од работата во изминатите учебни години и анализите на работењето на сите органи и тела кои функционираат во него. Овие искуства придонесуваат за надминување на одредени пропусти во работењето, а воедно се користат за изготвување на годишните програми, како на училиштето, така на сите стручни органи и тела и програмите за работа на наставниците.

За успешно постигање на поставените цели училиштето најмногу ги користи искуствата добиени од :

- анализи и заклучоци од спроведени самоевалуации за работата на училиштето; одлуки и препораки од Училишниот одбор и Советот на родители;
- анализи и искуства од работењето на Наставничкиот совет, Одделенските совети и Стручните активи;
- искуства стекнати при реализација на наставните планови и програми;
- стекнати знаења од посетени обуки, семинари и работилници;
- знаења и вештини од проекти кои се имплементираат во наставата;
- придобивки од користење и почитување на правилници за работа и
- придобивки од примената на ИКТ во планирање и реализација на наставата и воннаставните активности итн...

Образованието од далечина (или наставата и учењето од далечина), иако има релативно долга традиција, стана исклучително актуелна за време на пандемијата, па така интензивната употреба на ИКТ-опремата и онлајн платформите за учење им овозможија на наставниците да ги надградат своите компетенции за дигитално работење и користење на современите електронски алатки. Искуствата со иновативни приоди во користењето на ИКТ во образованието претставува чекор понапред кон излегување во пресрет и прилагодување на потребите на сите ученици.

Претстојните реформи во образованието налагаат подготовки кои се однесуваат на обуки за наставниците за реализација на новите наставни програми, како и обезбедување на дидактички материјали и задоволување на материјално-технички услови потребни за успешна имплементација на реформите.

## 7. Подрачја на промени, приоритети и цели

Во утврдувањето на подрачјата на промени и приоритети во предвид се земаат резултатите и сознанијата од самоевалуацијата на работата на училиштето, препораките и насоките од интегралната евалуација од страна на Државниот просветен инспекторат, насоките дадени од БРО, како и потребите на наставниците констатирани при реализација на воспитно-образовниот процес и истакнати на состаноците на стручните активи.

За оваа учебна година одредени се следните приоритети кои беа потврдени на Наставнички совет и прифатени од страна на сите наставници:

Подрачје на промени	Приоритети	Цели
Училишна клима и односи во училиштето	Креирање ненасилна училишна култура	<ul style="list-style-type: none"> <li>➤ Развивање компетенции кај наставниците и стручните соработници за промовирање ненасилна училишна култура преку позитивна дисциплина</li> <li>➤ Развивање вредности за почитување на различностите и надминување на стереотипите и предрасудите</li> <li>➤ Водење конструктивна комуникација, разрешување конфликти и следење на правила на однесување во училиштето</li> <li>➤ Непречено одвивање на воспитно-образовниот процес во позитивна и топла клима каде сите се чувствуваат сигурни и слободни, со развиена самоочит, одговорност и општествени вештини</li> </ul>
Училишна клима и односи во училиштето	Јакнење на соработката со локалната заедница и демократско дизајнирање на училиштето	<ul style="list-style-type: none"> <li>➤ Подобрување на соработката со родителите, бизнис заедницата, невладини организации, здруженија на граѓани....</li> <li>➤ Градење на соработка со локалната заедница врз демократски принципи</li> <li>➤ Активно учество на младите во животот на заедницата</li> <li>➤ Јакнење на демократскиот стил на раководење на училиштето</li> </ul>

## 7.1 План за евалуација на акциските планови

### 1. АКЦИОНЕН ПЛАН ЗА ПРИОРИТЕТ: *Креирање ненасилна училишна култура*

Задача	Активност	Временска рамка (месец)												Носител	Начин на спроведување (ресурси)	инструменти	Очекувани резултати	Следење Одговорно лице	
		9	10	11	12	1	2	3	4	5	6	7	8						
Креирање политика во училиштето за превенција на насилното однесување, злоупотреба и запустање, спречување дискриминација	Формирање тим	x													Директор Тим за заштита на учениците од насилство и дискриминација	Упатство за постапка за пријавување ученик-жртва Стручна литература		Вештини за решавање проблеми, критичко размислување, дигитална писменост и креативност	Директор Тим за заштита на учениците од насилство и дискриминација
Развивање компетенции кај наставниците и стручните соработници за промовирање ненасилна училишна култура преку позитивна дисциплина	Интерна обука на тема: “Позитивна дисциплина, стратегии и интервенции за подобрување на училишната клима”			x											Директор Наставници	Работилници Презентации	Скала за самопроценка за наставниците	Училиште во кое владее позитивна и топла клима во која сите се чувствуваат сигурни и слободни, со развиена самоочит, одговорност и општествени вештини	Билјана Василевска Билјана Теовска
Создавање демократска клима и поттикнување ненасилна комуникација во рамки на наставните и воннаставните активности	Реализација на планирани активности со учениците, родители, локална заедница	x	x	x	x	x	x	x	x	x	x				Директор Наставници Стручни соработници Родители	Стручна литература Упатства Кампањи Работилници Предавања Презентации Постери Флаери	Инструмент за евалуација на дневните планирања на наставниците Инструмент за посета на час	Емпатични, толерантни, одговорни ученици, компетентни за градење инклузивна и ненасилна култура	Директор Тим за заштита на учениците од насилство и дискриминација

Спроведување активности со ученици за поттикнување на ненасилна комуникација, разрешување конфликти, врсничка поддршка	Реализација на предавања, работилници, кампањи	x	x	x	x	x	x	x	x	x	x			Стручни соработници Наставници	Презентации Постери Флаери	Инструмент за евалуација на дневните планирања на наставниците Инструмент за посета на час	Промоција на добросостојба, заштита од насилство, дискриминација, злоупотреба, занемарување и инклузивни практики	Билјана Василевска Билјана Теовска
Евалуација на активностите	Утврдување на јаките и слаби страни										x			Директор Стручни соработници Тим од наставници	Педагошка евиденција и документација (дневник на паралелка, евидентни листи, извештаи од посетени часови)	Евидентни листи	Согледување на ефектите од реализирани активности	Директор Тим од наставници Стручни соработници

#### - План за евалуација на акциониот план

**Критериум за успех:** Непречено одвивање на воспитно-образовниот процес во училиштето каде сите се чувствуваат безбедно, сигурно и прифатено.

**Инструменти:** прашалници, чек листи за евалуација, евидентни листи за следење

#### **Индикатор за успешност**

- Навремена превенција и интервенција при насилство, дискриминација, злоупотреба и занемарување
- Успешно реализирани предавања и работилници со учениците
- Намалување на појавите на насилно однесување

**Одговорен за следење:** директор, тим за заштита на учениците од насилство и дискриминација

#### **Повратна информација**

- Зголемена свесност кај учениците за препознавање и пријавување на појавите на насилство
- Развиени компетенции кај наставниците за преознавање, превенција и интервенција при насилство, злоупотреба и занемарување
- Успешна соработка со владини и невладини организации и институции во превенција од насилно однесување

## 2. АКЦИОНЕН ПЛАН ЗА ПРИОРИТЕТ: *Подобрување на соработката со локалната заедница и демократско дизајнирање на училиштето*

Задача	Активност	Временска рамка (месец)												Носител	Начин на спроведување (ресурси)	Инструменти	Очекувани резултати	Тим за следење	
		9	10	11	12	1	2	3	4	5	6	7	8						
Креирање политика за соработка со локалната заедница	Формирање тим за соработка со локалната заедница	x													Директор Стручни соработници Наставници одговорни на стручни активности	Годишна програма Извештај од СЕУ Концепција за деветгодишно образование Концепција за воннаставни активности во основното училиште		Формиран тим за поддршка и следење	Директор Стручни соработници Одговорни наставници
Соработка со семејството/родителите/старателите	Организац ија на родителски и средби и приемни денови Учество на родителите во предавања, работилници, проекти, еколошки и хуманитарни акции	x	x	x	x	x	x	x	x	x				Директор Стручни соработници Наставници Родители	Годишна програма Стручна литература Прирачници	Евидентни листи од соработка со семејството/родителите/старателите	Подобрена соработка со родителите Информирани ученици со одредени струки и занимања Родители вклучени во животот и работата на училиштето	Стручни соработници Одговорни наставници на стручни активности Претставници од Советот на родители	

Вклучување на училиштето во културни и образовни воннаставни активности што се организираат во локалната заедница	Учество во одбележување на Денот на општината манифестации, конкурси, театарски претстави	x	x	x	x	x	x	x	x	x	x			Директор Стручни соработници Наставници Претставници и од локалната заедница	План за соработка со локалната средина Годишна програма за работа на училиштето Програма за општествено образовни активности	Чек листи за евалуација од соработката со локалната средина	Зголемена соработка со локалната и пошироката заедница	Директор Стручни соработници Наставници Ученици
Учество на конкурси и натпревари во соработка со институции и организации од локалната и пошироката заедница	Учество на општ. и регион. натпревари и организирани од ПМФ, Против пожарен Сојуз Гази Баба, ЦКГБ, ДКЦ						x	x	x	x	x			Директор Наставници	Годишна програма Програма за учество на натпревари Организиран и натпревари на општинско и регионално ниво	Листа за следење на постигањата на учениците од учество на натпревари	Мотивирани ученици за учество на натпревари Повисоки постигања на учениците	Директор Стручни соработници Наставници Ученици
Дизајнирање на училишно демократско секојдневие	Организирање на предавања и работилници Спроведување на акции со учениците, родителите и локалната заедница	x	x	x	x	x	x	x	x	x	x			Директор Стручни соработници Наставници и Родители	Годишна програма за работа на училиштето План за училишни акции и иницијативи	Стручна литература Флаери Постери	Развиени демократски вредности и ставови	Директор Стручни соработници Наставници
Промовирање на резултатите што ги постигнува училиштето	Изготвување информ. брошура Ажурирање на Веб стр.		x	x	x	x	x	x	x	x	x			Директор Стручни соработници Наставници	Годишна програма Брошура за училиштето Веб и фб страна на училиштето	Флаери Постери Фотографии	Информирана локалната и пошироката заедница со животот, работата на училиштето и	Директор Стручни соработници Наставници



	на училиштето учество во ТВ емисии, електронски медии Организирање приредби, претстави, базари, еколошки, хуманитарни акции																														резултатите што ги постигнува
--	--	--	--	--	--	--	--	--	--	--	--	--	--	--	--	--	--	--	--	--	--	--	--	--	--	--	--	--	--	--	-------------------------------------

**- План за евалуација на акциониот план**

**Критериум за успех**

- Подобрување на соработката со локалната заедница

**Инструменти**

- Прашалници
- Чек листи за евалуација
- Евидентни листи за следење

**Индикатор за успешност**

- Вклученост на родителите во животот и работата на училиштето
- Учество на манифестации организирани од локалната заедница
- Учество на учениците на конкурси и натпревари

**Одговорен за следење**

- Директор
- Стручни соработници
- Одговорни наставници

**Повратна информација**

- Зголемена соработка со локалната и пошироката заедница
- Подобрена соработка со родителите
- Мотивирани ученици за учество во воннаставни активности
- Информирани локалната и пошироката заедница со животот, работата на училиштето и резултатите што ги постигнува

## 8. Програми и организација на работата во основното училиште

### 8.1 Календар за учебната 2023 – 2024 год.

СЕДМИЦА	1	2	3	4	5	6	7	8	9	10	10	11	12	13	14	14	15	16	17	18	
<b>I полугодие</b> (учебна 2023/2024)																					
МЕСЕЦ	септември					октомври					ноември					декеври					Вк.
понеделник		4	11	18	25	2	9	16	23	30		6	13	20	27		4	11	18	25	16
вторник		5	12	19	26	3	10	17	24	31		7	14	21	28		5	12	19	26	17
среда		6	13	20	27	4	11	18	25		1	8	15	22	29		6	13	20	27	16
четврток		7	14	21	28	5	12	19	26		2	9	16	23	30		7	14	21	28	17
петок	1	8	15	22	29	6	13	20	27		3	10	17	24		1	8	15	22	29	16
Вкупно денови	20					20					22					20					82

СЕДМИЦА	19	20	21	21	22	23	24	25	25	26	27	28	29	30	31	32	33			34	35	36	37	38	39	40	
<b>II полугодие</b> (учебна 2023/2024)																											
МЕСЕЦ	јануари			февруари				март				април				мај				јуни			Вк.				
понеделник		22	29		5	12	19	26		4	11	18	25	1	8	15	22	29		6	13	20	27	3	10	17	20
вторник		23	30		6	13	20	27		5	12	19	26	2	9	16	23	30		7	14	21	28	4	11		20
среда		24	31		7	14	21	28		6	13	20	27	3	10	17	24		1	8	15	22	29	5	12		19
четврток		25		1	8	15	22	29		7	14	21	28	4	11	18	25		2	9	16	23	30	6	13		20
петок	19	26		2	9	16	23		1	8	15	22	29	5	12	19	26		3	10	17	24	31	7	14		19
Вкупно денови	8			21				21				19				18				11			98				

## За сите граѓани на РМ

8 Септември - Ден на независноста на РМ

11 Октомври - Ден на народното востание

23 Октомври - Ден на македонската Револуционерна Борба

8 Декември - Св. Климент Охридски

10 Април - Рамазан Бајрам

1 Мај - Ден на трудот

6 Мај - Втор ден Велигден

24 Мај - Св кирил и Методиј

## За граѓаните од православна воисповест

3 Мај - Велики Петок, петок пред Велигден

21 Јуни - Духовден, петок пред Духовден

19 Јануари - Богојавление (Водици)

**Пролетен распуст** (од 29 април до 5 мај)

29, 30 Април и 2 Мај

Работни денови	Вк.
понеделник	36
вторник	37
среда	35
четврток	37
петок	35
<b>ВКУПНО</b>	<b>180</b>

## 8.2. Поделба на класно раководство, поделба на часовите на наставниот кадар, распоред на часовите

Одделенска настава		
Реден број	Име и презиме на наставникот	Одделение
1.	Марија Лефковска/ Маја Питроповска	Ia
2.	Славица Стојаноска/нов одд.наставник	Iб
3.	Билјана Личкова/ Розета Фиљкова	Iв
4.	Слободанка Басотова	Iг
5.	Љубинка С.Петрушева/ Ангелина Трајковска	IIa
6.	Руменка Дејанова/Јордан Петрушевски	IIб
7.	Радица Стоилковска/ Анетка Трајкова	IIв
8.	Ана Ристовска	IIг
9.	Тања Гилова/Ивана Саздова Спасиќ	IIIa
10.	Сузана Апостолова/Бети Каранфиловска	IIIб
11.	Елена Боневска/нов одд. наставник	IIIв
12.	Марина Јаковиќ	IIIг
13.	Андријана Стефановска	IVa
14.	Анета Младеновска	IVб
15.	Тања Горгиева	IVв
16.	Гордана Мацкова	Va
17.	Славица Трипуноска	Vб
18.	Јулијана Печевска	Vв
19.	Благица Илијевска	Vг
20.	Елица Милошевска	дневен престој
21.	Ирена Тричковска	дневен престој

Предметна настава		
Реден број	Име и презиме на наставникот	Одделенско раководство
1.	Благица Блажевска	VI a
2.	Благица Јованова	VI б
3.	Александар Каровски	VIв
4.	Виолета Радулова	VIг
5.	Даниела Моневска	VIIa
6.	Лилјана Трајкова	VIIб
7.	Владанка Михајловска	VIIв
8.	Тоше Трајковски	VIIг
9.	Емилија Божиновска	VIIIa
10.	Магдалена Јанковска	VIIIб
11.	Марина Грамова	VIIIв
12.	Татјана Арсова	VIIIг
13.	Олга Добревска	IXa
14.	Олгица Ристовска	IXб
15.	Билјана Ристоска	IXв

НАСТАВНИК	Предмет	ОДДЕЛЕНИЈА ВО КОИ ПРЕДАВА															изборни одделенска настава вкупно		
		о.ч	6 одделение				7 одделение				8 одделение				9 одделение				
			а	б	в	г	а	б	в	г	а	б	в	г	а	б		в	
Магдалена Јанковска	македонски јазик	8б		6								8	8	8	8				20+1=21
Олга Добревска	македонски јазик	9а	6			6										9	9	9	20+1=21
Валентина Соколова	македонски јазик				6		7	7	7	7									20
Татјана Арсова	англиски јазик	8г										8	8	8	8	9	9	9	21+1=22
Благица Блажевска	англиски јазик	6а	6	6	6	6	7		7	7									21+1=22
Бојана Митевска	англиски јазик							7											2+3+12+3 = 20 3г/2 4а/3 5а,б,в,г/12 7б/3
Анита Костадиновска	англиски јазик																		8+8+6= 22 1а,б,в,г/8 2а,б,в,г/8 3а,б,в/6
Јосиф Шапкалиевски	англиски јазик																		6 4 б,в/6
Моника Трајкоска	германски јазик		6аб		6вг		7а	7бв		7г	8аб		8	8	9аб		9в	20	
Софија Петроска	француски јазик вештини на жив.		6ав		6бг		7				8аг		8бв		9ав		9б	16+4= 20 (2 групи изборен)	
Даниела Моневска	математика	7а	6				7	7	7	7									21+1=22
Олгица Ристовска	математика	9б		6	6										9	9	9		22+1=23
Даниела Димишковска	математика					6						8	8	8	8				21
Соња Рулевска	биологија						7	7	7	7		8	8	8	8	9	9	9	20
Билјана Ристовска	физика емис	9в										8	8	8	8	9	9	9	14+6+1= 21
Лилјана Трајкова	Хемија природни науки	7б	6	6								8	8	8	8	9	9	9	14+6+1= 21

НАСТАВНИК	Предмет	ОДДЕЛЕНИЈА ВО КОИ ПРЕДАВА															изборни/одделенска		
		о.ч	6 одделение				7 одделение				8 одделение				9 одделение				
			а	б	в	г	а	б	в	г	а	б	в	г	а	б		в	
Александар Каровски	историја граѓанско обр.	6в	6	6	6	6					8	8	8	8				<b>16+4+1= 21</b>	
Тоше Трајковски	историја истражување на рододниот крај	7г					7	7	7	7					9	9	9	<b>14+6+1= 21</b> (3 групи изборен)	
Марина Грамова	Географија	8в					7	7	7	7	8	8	8	8	9	9		<b>20+1=21</b>	
Владанка Михајловска	ТО и информатика програмирање	7в	6	6	6	6	7	7	7	7					9			<b>8+4+8+1=21</b> 6 а,б,в,г/8 7 а,б,в,г/4ч 9 а,б,в/8 (4 групи изборен)	
Благица Јованова	музичко образ. хор/оркестар	6б	6	6	6	6	7	7	7	7	8	8	8	8	9	9	9	<b>15+3+3+1= 22</b> (3+3 хор,оркестар)	
Емилија Божиновска	ликовно образ. иновации проекти од лик. уметност	8а	6	6	6	6	7	7	7	7	8	8	8	8	9	9	9	<b>15+3+2+1 = 21</b> (1 група изборен)	
Виолета Радулова	физичко и здравст. образ.	6г	6	6	6	6									9	9	9	<b>21+1=22</b>	
Дарко Димитријевиќ	физичко и здравст. образ.						7	7	7	7		8	8	8				<b>21</b>	
Марјан Трајковски	физичко и здравст. образ.										8							<b>2+9+12 = 23</b> 4а,б,в/9 5а,б,в,г/12	
Бобан Величковски	физичко и здравст. образ.																	<b>12+12 = 24</b> 2а,б,в,г/12 3а,б,в,г/12	
Нов наставник	физичко и здравствено обр.																	<b>1а,б,в,г/12</b>	
Даниела Денковска	природни науки. биологија				6	6					8							<b>6+8+2=16</b> 6в,6г/6 + 5а,б,в,г/8+8а/2	
Лилјана Стефановска/ нов наставник	граѓанско обр. етика														9	9	9	<b>4+3=7</b>	
Анета С. Николовска	Географија		6	6	6	6											9	<b>4+2=6</b> 6 а,б,в,г/4 9 в/2	
Славица Анчевска	техничко обр. и информатика		5	5	5	5												<b>5а,б,в,г/8</b>	
Валентина Николовска	класична кул. на европ. цивилиз. вештини на жив.		6	6	6	6	7											<b>5+2=7</b> 6 а, б, в, г /5 (изборен) 7/2 (изборен)	
Даниела Ристеска	етика на религи. вештини на жив.		6	6	6	6	7												<b>5+6=11</b> 6 а, б, в, г /5 (изборен)



**РАСПОРЕД**

**на наставниците по предмети, денови и часови за одделенијата од 6 - 9 одделение во ООУ СТИВ НАУМОВ - Скопје**

	НАСТАВНИК	ПРЕДМЕТ	ОДД.		ПОНЕДЕЛНИК								ВТОРНИК								СРЕДА								ЧЕТВРТОК								ПЕТОК																																																																
					1	2	3	4	5	6	7	8	1	2	3	4	5	6	7	8	1	2	3	4	5	6	7	8	1	2	3	4	5	6	7	8	1	2	3	4	5	6	7	8																																																									
1	Магдалена Јанковска	македонски јазик	8б	6б,8абвг	8б	8б	8а	6б	8в			8г	8в	8б				8а	8г	8в	6б	8б			8а	6б	8в	8г				8а	8б	8г	6б																																																																		
2	Олга Добревска	македонски јазик	9а	6аг,9абв	9а	9а	9б	9в	6г			9б	6а	9в	9а			6а	6г	9б					6а	9б	9в	6г	9а			6г	6а	9в	9а																																																																		
3	Валентина Соколова	македонски јазик	/	6в,7абг	7в	7б	7а	7г	6в			7г	7б	7а	7в			6в	7а						7а	7б	7в	7г	6в			7б	6в	7г	7в																																																																		
4	Татјана Арсова	англиски јазик	8г	8абвг,9абв	8г	8г	8в	9а				8в	8а	9б	9в			8г	9б	8а	8б	9а			9в	8а	9а	8б			9б	8г	8б	8в	9в																																																																		
5	Благица Блажеска	англиски јазик	6а	6абвг,7авг	6а	6а	6в	7г				6б	6г	7в				6г	6б	7в	7	7а	6а		6в	7а	6б	7в			6в	7г	6а	7а	6г																																																																		
6	Софија Петроска	француски јаз./животи н. в.	/	6абвг,7абг,8абг,9абв					9б	9б				7бг	8аг			9ав	6аб	6вг	7б	7б			8бв	6вг	6аб	7г	7г	7ав																																																																							
7	Даниела Монеvsка	математика	7а	6а, 7абг	7а	7а	6а	7в	7б			6а	7г	7б	7а			7б	6а	7а	7в	7г			7в	7г	6а			7г	7б	7а	6а	7в																																																																			
8	Олига Ристовска	математика	9б	6бв, 9абв	9б	9б	9в	6в	9а	6б			9а	6б	6в			6б	6в	9а	9в	9б			6б	6в	9б	9в			6б	9а	6в	9в	9б																																																																		
9	Даниела Димишковска	математика	/	6г, 8абг			6г	8а	8б			6г	8б	8г	8в	8а			8в	8б	6г	8г			8г	6г	8а	8в			8б	6г	8а	8г	8в																																																																		
10	Билјана Ристовска	физика/природни науки	9в	8абвг, 9абв	9в	9в	9а					8б	8г	8в							8а	8г			9б	9а				8а	9в	9б	8б	8а																																																																			
11	Лиљана Трајкова	хемија/природни науки	7б	6аб,8абвг,9абв	7б	8а	8б	8г	9б			9в	9б	9а	6а	8в			8б	8а	8г	8в	6а		9а	9в	6б			6а	6б	6б																																																																					
12		биологија	/	7абвг,8бвг,9абв						8г					9а	9б			7в	7г	8б	9в	7а		7б	7в	7г	7а	8в	9в	8г	8в	7б	9б	9а	8б																																																																	
13	Александар Каровски	историја/граѓанско образ.	6в	6абвг, 8абвг	6в	6б	8г	8в	8г				6а	8а	8б	8в				8а	8г	6в	6б		6г	6а	8б				8в	6г	8б	6б	8а																																																																		
14	Тоше Трајковски	историја/истражување на РК	7г	7абвг, 9абв	7г	7г	7а							9в	8б	8б			7а	7б	7г	9а	7а	8в	8в			7б	7в	9б	8г	8г	9а	9б	9а																																																																		
15	Марина Грамова	географија	8в	7абвг,8абвг,9абб	8в	8в	7г	8б	7а			7б	9а	8а	8г			7г	7в	7б	9б					8г	9б	7а	8б	8в	9а	8а	7в																																																																				
16	Емилија Божиновска	Ликовно образ./Иновации	8а	6абвг,7абг,8абг,9абв	8а	7а						8а	9в	7г	9б	7а			9б	8а	9в	7б	6в	6б				8а	9а	6а			6г	8а	8г	9а	8б																																																																
18	Виолета Радулова	физ. и здрав. образ.	6г	6абвг,9абв	6г	6г	6б	9б	9в	6а	6в			6г	6в	9б	6б	9а			6б	9в	9б				9а	9в	6а			6в	6а	6г	9а																																																																		
19	Дарко Димитриевиќ	физ. и здрав. образ.	/	7абвг,8бвг			7в	7б	8в	8г	8б			8б	8г	7г	8в				8в	7в	7а		7г	8г	7а	7б	8б			7г	7б	7а	7в																																																																		
20	Благица Јовановска	музичко образ/ хор/ оркестар	6б	6абвг,7абг,8абг,9абв	6б	6в	7б	8б	8а	6а				6г	7г						9б	9в					8г	8б	9а			6б	7в	7а																																																																			
21	Моника М. Трајковска	германски јазик		6абвг,7абг,8абг,9абв					9аб				7г	7г	8г	8г			9в	9а	6аб	6вг			8аб	8в	8в	6вг	6аб	7бв	7а	7а																																																																					
22	Владанка Микајловска	информатика/програмирање	7в	6абвг,7абвг,9абв			6г	6б	7в	9в	9в			6б	7в	6а				6в	6а	6г	9а	9а			6в	7г	9б	9б			7б	7а	9б	9б																																																																	
23		етика/граѓанска култура	/	7абвг,9абв										9а	9б	9в					7а	7б	7г	7в																																																																													
24	Даниела Ристеска	етика на религии/нив. веш.	/	6абвг,7ав			6а	6а	7ав			7ав	6г	6г	7ав																																																																																						
25	Валентина Николовска	класична култура на евр.цив.	/	6абвг								6в	6в	6б	6б	6в	6в																																																																																				
27	Даниела Денковска	биологија/природни н.	/	6вг, 8а			8а	6в	6г	6г																	8а	6г	6в	6в																																																																							
29	Анита Серафимова	географија	/	6абвг,9в										6в	9в	6б											6а	6г	9в																																																																								
31	Бојана Митевска	англиски јазик	/	7б					7б																			7б									7б																																																																
35	Марјан Трајковски	физичко и здрав. образ.	/	8а					8а																				8а								8а																																																																
<b>ДЕЖУРСТВА</b>			1	приземје - коцка	Александар Каровски								одделенска								Лиљана Трајкова								одделенска								одделенска																																																																
			2	I спрат - коцка	Магдалена Јанковска								Емилија Божиновска								Татјана Арсова								Олга Добревска								Билјана Ристовска																																																																
			3	I спрат - ходник	Валентина С./Владанка М.								Валентина С./Владанка М.								биологија								Софија П./Граѓанско								Благица Блажеска																																																																
			4	II спрат - ходник	Марина Грамова								Даниела Димишковска								Тоше Трајковски								Олига Ристовска								Даниела Монеvsка																																																																
			5	слој	Благица Јованова								Даниела Р./Валентина Н.								Моника Трајковска																																																																																
			2023/2024 год.																																	м.п.																																	Директор: _____																																



### 8.3. Работа во смени

Одделенската настава ги опфаќа децата од прво до петто одделение. Во учебната 2023/2024 година во училиштето има вкупно 19 паралелки во одделенска настава. Учениците од I до V одд. наставата ја следат во две смени, а менувањето на смените се врши на секоја недела.

Предметна настава ги опфаќа учениците од шесто до деветто одделение. Во учебната 2023/2024 година во училиштето има вкупно 15 паралелки во предметна настава. Учениците од VI до IX одделение настава ја следат во прва смена.

Часовите во првата смена започнуваат во 8:00 часот, а часовите во втората смена започнуваат во 12:45 часот. Наставниот час трае 40 минути.

### 8.4 Јазик/јазичи на кој/и се изведува наставата

	Наставен јазик -македонски-	Наставен јазик -албански-	Наставен јазик -турски-	Наставен јазик -српски-
Број на паралелки	34	/	/	/
Број на ученици	824	/	/	/
Број на наставници	63	/	/	/

### 8.5 Проширена програма

Согласно Концепцијата за основно образование училиштето организира проширена програма за прифаќање и згрижување на учениците од прво до петто одделение еден час пред започнување на наставата и еден час по завршување на редованата настава во согласност со родителите. За потребата од проширена програма спроведена е анкета за родителите. Врз основа на спроведената анкета родителите се изјаснија дека немаат потреба од организација и реализација на проширена програма, што најверојатно се должи на тоа што во училиштето учениците посетуваат целодневна настава, како и дневен престој кој е организиран за учениците од класична настава.

Во нашето училиште повеќе години постои продолжен/дневен престој во кој се опфатени ученици од I до V одд. Дневениот престој го посетуваат ученици по претходно добиена согласност од страна на родителите.

Задачи за работа кои ги реализира дневниот престој се: згрижување на учениците, создавање работни навики, самостојност, проширување на знаењата и помош за успешно совладување на наставниот материјал. Во дневниот престој учениците пишуваат домашна работа, вежбаат, решаваат наставни ливчиња.

Учениците имаат можност за слободно творење по катчиња, играње со дидактички материјал, играње колективни игри, читање и пишување. Се реализираат и слободни активности: читање енциклопедии, гледање и анализа на едукативни филмови, играње колективни-едукативни игри.

## 8.6 Комбинирани паралелки

-Во училиштето не се изведува настава во комбинирани паралелки

## 8.7 Странски јазици што се изучуваат во основното училиште

Во училиштето се изучува англискиот јазик, како прв странски јазик, од прво до деветто одделение, а како втор странски јазик од шесто до деветто одделение се изучуваат францускиот и германскиот јазик.

Странски јазик	Број на паралелки	Број на ученици
Англиски јазик	34	824
Француски јазик	8	146
Германски јазик	9	218

## 8.8. Реализација на физичко и здравствено образование со учениците од прво до петто одделение

Со цел подобрување на квалитетот на наставата, укажување на важноста и значењето на здравјето, унапредување на физичките способности, моторните вештини и знаења кај учениците се спроведува тандем настава по физичко и здравствено образование (тандем часови), за учениците од прво до петто одделение, каде покрај одделенскиот наставник во наставата се вклучува и наставник по физичко и здравствено образование.

Тандем наставници по физичко и здравствено образование		
Одделенски наставници	Наставник по физичко и здравствено образование	Паралелка
Маја Питроповска/Марија Лефковска	Нов наставник	I-а
Славица Стојаноска/	Нов наставник	I-б
Розета Фиљкова/Билјана Личкова	Нов наставник	I-в
Слободанка Басотова	Нов наставник	I-г
Љубинка Стилковска Петрушева/ Ангелина Трајковска	Бобан Величковски	II-а
Руменка Дејанова / Јордан Петрушевски	Бобан Величковски	II-б
Анетка Трајкова / Радица Стоилкова	Бобан Величковски	II-в
Ана Ристовска	Бобан Величковски	II-г
Ивана Саздовска Спасиќ / Тања Гилова	Бобан Величковски	III-а
Сузана Апостолова / Елизабета	Бобан Величковски	III-б

Каранфилова	Бобан Величковски	III-в
Елена Боневска /		
Марина Јаковиќ	Бобан Величковски	III-г
Андријана Стефановска	Марјан Трајковски	IV -а
Анета Младеновска	Марјан Трајковски	IV -б
Тања Горгиева	Марјан Трајковски	IV -в
Гордана Мацкова	Марјан Трајковски	V а
Славица Трипуноска	Марјан Трајковски	V б
Јулијана Печевска	Марјан Трајковски	V в
Благица Илијевска	Марјан Трајковски	V г

## 8.9 Изборна настава

Преку изборната настава на учениците им се дава можност да ги прошируват и продлабочуваат знаењата и да ги развиваат своите индивидуални способности по одделни наставни предмети. Оваа настава е задолжителна, а ќе ја следат ученици кои се изјаснија по претходно направена анкета. Постапката за изборот на изборните предмети во училиштето се изведува согласно Процедурата за изборни предмети. Во училиштето се организира изборна настава по следните предмети во следните одделенија:

Одделение	Изборен предмет
VI	Етика во религиите Класична култура во европската цивилизација Мултикултурни работилници Религиите во светот Имам права Справување со природни катастрофи Основи на културно однесување Разрешување конфликти
VII	Вештини на живеење
VIII	Нашата татковина
VIII	Проекти на ликовната уметност
IX	Програмирање

## **Постапката за избор на слободни изборни предмети**

Согласно водичот за слободни изборни предмети при крајот на секоја учебна година, училиштето, наставниците и стручните соработници спроведуваат анкета за заинтересираноста на учениците за подрачјата/ темите од секоја категорија на слободните изборни предмети. Анкетата се спроведува во вид на прашалник кој се задава на сите ученици од двата образовни циклуси и се пополнува анонимно. Прашалникот нуди список на поголем број области од кои може да се изведат слободни изборни предмети во рамки на секоја од четирите категории. Резултатите од спроведената анкета се објавуваат на веб страницата или на огласната табла на училиштето за да бидат видливи за учениците и за родителите/старателите. Врз основа на добиените резултати се формираат листите на слободни изборни предмети за двата образовни периоди, при што посебно се внимава: да се вклучат сите предмети што ги покриваат подрачјата/темите за кои искажале интерес најмалку 15 ученици од конкретниот образовен период и во рамки на секоја категорија предмети да има понудено по најмалку три предмети. Листите се објавуваат на веб страницата на училиштето најдоцна до 15 април од претходната учебна година.

Во првата недела од септември, секој ученик (со поддршка на родителот/старателот), од листата на слободни изборни предмети објавена на веб страницата на училиштето, треба да ги избере предметите што ќе ги изучува/следи во тековната учебна година. Изборот го прави на тој начин што наведува два предмета од различни категории што му се прв избор и други два предмета од истите или други категории што му се втор избор. Тоа овозможува училиштето да ги распореди слободните изборни предмети по полугодие и да ги распореди учениците по групи врз основа на првиот избор, а да го земе предвид вториот избор доколку нема доволен број заинтересирани ученици за формирање група за конкретен изборен предмет во тековната учебна година или доколку училиштето не може да обезбеди соодветни просторни услови за реализација на конкретен изборен предмет.

## **Постапката за избор на изборните предмети се изведува согласно следната процедура:**

При определување за изборни предмети во училиштето се спроведуваат следните постапки:

- изготвување анкетни листови за учениците и родителите со понудени најмалку три изборни предмети, соодветни на одделението;
- анкетните листови содржат информации за наставните цели на изборниот предмет и темите кои ќе се обработуваат;
- презентирање на програмите за понудените изборни предмети пред родителите на родителска средба;
- спроведување на анкета за родителите за определување на изборен предмет;
- обработка на податоците од спроведената анкета од страна на одделнските наставници и одделенските раководители на ниво на паралелка;
- изготвување извештај за изборните предмети на ниво на училиште од страна на стручните соработници и негово презентирање на наставнички совет;
- информирање на родителите и учениците за застапените изборни предмети;
- формирање групи од најмалку 15 ученици од една или повеќе паралелки за следење на наставата;
- изборот на наставниците кои изведуваат настава по изборните предмети се прави согласно нормативите за наставен кадар даден во наставните програми од МОН и БРО

### 8.10 Дополнителна настава

Дополнителната настава ќе се организира за учениците кои имаат потешкотии во учењето и заостануваат по одделни наставни предмети или од оправдани причини подолго време отсутствувале од редовната настава. Оваа настава ќе се изведува во текот на наставната година со еден час неделно за учениците од VII до IX одделение, а кај учениците од I до VI одделение по потреба.

За успешно организирање на дополнителната настава неопходно е континуирано следење и вреднување на успехот и напредокот на секој ученик, како и постојана контрола на неговите развојни особености и потреби. За дополнителна настава, образовните групи ќе се формираат во различни периоди, во зависност од времето кога се појавуваат одредени потешкотии кај поедини ученици.

Содржините за оваа настава се специфични за секој ученик и затоа ќе се применуваат пред се индивидуална форма на работа, работа во групи, а ќе се користи и фронтална работа со учениците од секоја од групите.

Реализацијата на додатната настава се евидентира во електронски дневник и е дел од годишниот глобален план на секој наставник и во годишниот распоред на училиштето.

### 8.11 Додатна настава

Основна цел на додатната настава е да обезбеди систематска работа со надарени и талентирани ученици во текот на целата година, нивно креативно ангажирање, унапредување на способностите, потесна професионална ориентација, учество на натпревари итн. Оваа настава ќе се изведува во текот на наставната година со еден час неделно за учениците од VII до IX одделение, а кај учениците од I до VI одделение по потреба.

За учениците кои во текот на задолжителната настава и низ другите воспитно-образовни активности покажуваат зголемен интерес и значителни резултати ќе се организира додатна настава по одделни предмети. Наставникот е должен да им ја понуди програмата за додатна настава на учениците, а учениците одлучуваат дали ќе ја посетуваат истата.

Реализацијата на додатната настава се евидентира во електронски дневник и е дел од годишниот глобален план на секој наставник и во годишниот распоред на училиштето.

### 8.12 Годишна програма за работа со надарени деца

Согласно Законот за основно образование надарени и талентирани ученици се ученици кои имаат развиено една или повеќе способности на ниво кое ги надминува способностите на нивните врсници. Надареноста по правило се однесува на високи постигнувања во областа на природни науки, математика, јазици, додека пак талентираноста по правило се однесува на постигнувања во областа на уметностите, ликовно изразување, музика, дизајн и спорт.

Наставникот има можност да ги споредува и да ги препознава учениците кои квантитативно и квалитативно побрзо напредуваат во споредба со нивните врсници. Постапката за пронаоѓање на надарените ученици е насочена кон оние специфични карактеристики по кои овие ученици се разликуваат од нивните врсници. Особини на надарените ученици се: изразено добар училишен успех, богат речник и рана способност за читање, адаптираност во општествената средина, рана физичка вештина, способност за раководење.

## **Принципи врз кои треба да се темели препознавањето и идентификувањето на надарените деца:**

- ✓ принцип на демократичност, што значи дека постапката за идентификација треба да се реализира со секој ученик кој покажува каков било знак за надареност,
- ✓ принцип на мултидисциплинарност, што значи дека во процесот на идентификување и работата со надарените ученици треба да бидат вклучени стручњаци од релевантни области, воспитно-образовни институции, научно-истражувачки институции итн.
- ✓ принцип на биосоцијална оптималност, што значи дека идентификационата постапка да се изврши на возраст кога конкретната дарба се јавува во психофизичкиот развој на детето,
- ✓ принцип на лонгитудиналност, што значи дека идентификуваното надарено дете треба да се следи во подолг временски период, да се повторува идентификационата постапка во различни развојни фази и да се обезбедат оптимални услови за развој на надареното дете,
- ✓ принцип на економичност, што значи дека процесот на идентификување и работа со надарените деца не мора да биде додатна активност, која ќе биде екстра финансирана, туку да се извршува во рамките на редовната работа со учениците.

Работата со надарени деца е доста специфична и комплексна задача за наставникот. За организирана и ефикасна работа со надарените ученици, училиштето постапува според одредена Процедура за работа со надарени ученици:

- ✓ Во почетокот на учебната година во училиштето се формира тим за поддршка на надарените ученици;
- ✓ Стручните соработници преку разговори со одделенските наставници/раководители ги идентификуваат надарените ученици;
- ✓ Идентификација на надарените ученици се врши преку прашалници за логичко-математичка надареност, музичка, ликовна и надареност за јазик;
- ✓ Задавање на нестандардизирана Пронад скала за проценка на особините на надарените ученици (особини на учење и водство, мотивациски и креативни особини)
- ✓ Задавање на соодветни мерни инструменти за проценка на специфичните способности на надарените ученици;
- ✓ Планирање и организација на поучувањето на овие ученици;
- ✓ Проширување на програмите за работа со соодветни содржини прилагодени кон потребите на надарените ученици;
- ✓ Континуирано се следи вклученоста на надарените ученици во додатна настава и воннаставни ученички активности;
- ✓ Континуирано се следи емоционалниот, социјалниот и личниот развој на овие ученици преку советодавно консултативна работа со нив, наставниците и нивните родители/старатели;
- ✓ Во текот на учебната година, по завршување на секој класификационен период се следат индивидуалните постигања, односно успехот на овие ученици;
- ✓ Вклучување на надарените ученици во активности од локалната заедница.

Работата со надарени и талентирани ученици во нашето училиште се реализира преку:

- ✓ индивидуализација во наставата со учениците;
- ✓ групна настава за учениците со приближно исти способности ;
- ✓ додатна настава
- ✓ проектни активности;
- ✓ слободни ученички активности;
- ✓ организирање натпревари, конкурси и истражувачки активности;
- ✓ организирање креативни работилници.

### 8.13 Работа со ученици со посебни образовни потреби

Инклузивното образование како еден од аспектите на социјалната инклузија има значење на најважен облик на општествена еднаквост и прифаќање. Тоа е образование насочено кон различните барања и потреби на сите деца, со особен акцент на оние деца и групи подложни на социјална исклученост и маргинализација, а со тоа и обесправени и високо ранливи. За успешно спроведување на инклузивното образование и согласно Законот за основно образование член 16 став 2 во училиштето е формиран Училишен инклузивен тим кој го сочинуваат: м-р Лилјана Стефановска-директор, Билјана Теовска-дефектолог, Биљана Василевска-педагог, Ана Ристовска-одд.наставник, Тоше Трајковски-предметен наставник и Елена Младеновска Спасеновска-родител. Училишниот инклузивен тим креира политика за успешна инклузивна култура и пракса, дава поддршка и насоки на наставниците во процесот на планирање, организација и реализација на воспитно-образовната работа со учениците со посебни образовни потреби и ги детектира потребите на наставниот кадар за професионален развој и оспособување за работа со истите.

За секој ученик со посебни образовни потреби е формиран Инклузивен тим на ученикот (член 16 став 3 од Законот за основно образование) составен од сите наставници кои реализираат настава во паралелката на ученикот, дефектологот, педагогот и еден од родителите на ученикот. Инклузивниот тим за ученикот согласно програмата за работа, на почетокот на учебната година (септември) врши процена на моменталното ниво на знаења и функционални способности на ученикот со посебни образовни потреби, креира педагошки профил на ученикот и во соработка со родителот изготвува индивидуален образовен план. За учениците со ПОП тимот за инклузија на ученикот изготвува долгорочен, среднорочен и краткорочен индивидуален образовен план кој е во согласност со неговите можности, способности и интереси. Долгорочниот ИОП се изработува во рок од 30 дена од денот на започнување на наставата на ученикот во училиштето и се реализира во текот на целата учебна година, среднорочниот ИОП се реализира зависно од времетраење на темата по конкретниот предмет, а краткорочниот е имплементиран во рамките на дневна подготовка. Двапати во учебната година се врши ревизија/евалуација на степенот на постигањата на целите предвидени со ИОП-от и доколку постои потреба се врши дополнување и/или корекција на целите предвидени во ИОП-от. Во изготвувањето на ИОП-от за ученикот со посебни образовни потреби се водиме и од препораките на Регионалното стручно тело за проценка на функционирање, попреченост и здравје (според МКФ), Завод за ментално здравје на деца и младинци, Завод за рехабилитација на слух, говор и глас итн. Училишниот инклузивен тим остварува редовни состаноци и за истите води записници. Училишниот дефектолог

согласно своите работни задачи врши дефектолошка проценка, работи со секој ученик според индивидуална програма и го следи напредокот. За резултатите од следењето дава повратна информација на родителите на овие ученици. Училишниот инклузивен тим и тимовите за инклузија на ученикот во работата со учениците со ПОП добиваат поддршка и од Ресурсниот Центар ПОУ „Иднина“.

Учениците со посебни образовни потреби се идентификуваат при запишувањето во прво одделение преку набљудување и разговор со детето, како и информативно-консултативен разговор со неговите родители. Доколку родителот не достави мислење/функционален профил, а Комисијата за запишување во училиште забележи одредена развојна попреченост кај детето го упатува родителот кај стручното тело за проценка, со цел утврдување на потребните мерки за поддршка на детето.

Учениците со потешкотии во учењето, се идентификуваат при упис во прво одделение и преку следење на нивните постигања во текот на учебната година од страна на наставниците и во консултации со стручните соработници. Училиштето има изготвено процедура за идентификација и поддршка и на учениците со потешкотии во учењето:

-Во почетокот на учебната година во училиштето се формира тим за поддршка на учениците со потешкотии во учењето кој изготвува програма за идентификација и поддршка на истите;

-Наставниците, стручните соработници и родителот/старателот вршат опсервација на учениците (најкратко првото полугодие за учениците од прво одделение и најкратко три месеци за учениците од останатите одделенија);

-Преку примена на инструменти се врши иницијална процена и се утврдува способноста за учење, како и подрачјата на потешкотии кај ученикот;

-Согласно потребите/потешкотиите на ученикот во учењето тимот за поддршка (наставник, дефектолог, педагог) изготвува програма за индивидуална поддршка;

-Наставникот во текот на учебната година, по завршување на секој класификационен период ги следи индивидуалните постигања/ успехот на учениците со потешкотии во учењето;

-Тимот за поддршка континуирано го следи когнитивниот и социо-емоционалниот развој на учениците;

Програмата за работата на училишниот инклузивен тим дадена е во прилог бр: 13

## 8.14 Турска поддршка на учениците

На почетокот на учебната година училиштето ги информира родителите/старателите на учениците од шесто до деветто одделение за можноста за дополнителна поддршка - подучување на нивните деца од страна на турско-волонтер по наставните предмети за кои сметаат дека со турско нивните деца може да остварат повисоки резултати во учењето. Дополнителната поддршка се реализира по предметите кои се дел од наставниот план во учебната година во која е запишан ученикот согласно Програмата за обезбедување на турско на ученици од основното образование, по претходно добиена писмена согласност од родителот, односно старателот. Турско-волонтер е редовен студент кој доброволно подучува ученици и кој ги исполнува посебните критериуми за избор за турско-волонтер. Училиштето нуди помош и поддршка на родителите/старателите при избор на турско-волонтер од порталот/веб апликацијата за турско која содржи дата база на одбрани студенти - турско.



## 8.15 План на образовниот медијатор

На почетокот на учебната година училиштето врши процена за потребата од ангажирање на образовни медијатори за учениците Роми кои потекнуваат од социјално загрозувани семејства и/или се подолго време надвор од образовниот систем и најдоцна до 15 септември доставува барање до Министерството за образование и наука. Образовниот медијатор презема активности за подобрување на информираноста за можностите и пристапот до училиштата, спроведува редовни средби за сензибилизација на населението и вработените во основното училиште со спецификите и потребите на ранливите групи во делот на образованието, соработува со стручните соработници и наставниците за подобрување на постигањата на учениците и презема активности за намалување на напуштањето на воспитно-образовниот процес на учениците Роми.

## 9. Воннаставни активности

Наставните и воннаставните активности претставуваат исклучително важен дел од целината на воспитно-образовниот процес и придонесуваат ученикот да се развива во отворена, самостојна, креативна и карактерна личност.

За развивање на различни интереси на учениците, основното училиште организира воннаставни активности согласно Законот за основно образование, Концепцијата за деветгодишно образование и Концепцијата за воннаставни активности во основно образование, која на предлог на Бирото ја утврдува министерот. Воннаставните активности кои ги реализира основното училиште, се определуваат со годишната програма за работа на училиштето.

Програмата на училиштето опфаќа различни воннаставни активности на учениците за задоволување на индивидуалните интереси и развивање на способностите на учениците за заедничка работа која придонесува за зајакнување на меѓусебната доверба, дружењето во слободно време, развивање на активен ученички живот, зголемување на интересите и способностите и изградување на морално, културно, естетско чувство и желба за подобар физички и интелектуален развој. Во рамките на воспитно-образовната дејност училиштето организира и остварува разновидни воннаставни активности.

При планирањето, организирањето и реализирањето на воннаставните активности во училиштето, посебен акцент се става врз знаењата, вештините и вредностите/ставовите вклучени во следниве подрачја:

1. Личен и социјален развој;
2. Демократска култура, мултикултура и граѓанство;
3. Уметничко изразување и култура
4. Претприемништво и финансиска писменост.

Воннаставните активности придонесуваат за когнитивниот, социо-емоционалниот и психомоторниот развој на учениците. Истите се инклузивни и недискриминативни, привлечни се за повеќето ученици, обезбедуваат активно учество на учениците, развиваат интеркултурни компетенции кај учениците и ја поттикнуваат соработката на училиштето со родителите и со локалната заедница.

Родителите треба да бидат вклучени во формирањето на листата на воннаставни активности што ќе ги нуди училиштето, како и во изборот на оние што ќе ги реализира. Родителите имаат учество во изборот на конкретната воннаставна активност во која ќе учествува нивното дете.

Во реализацијата на воннаставните активности освен родителите може да бидат вклучени и други припадници на локалната заедница како на индивидуално ниво, така и на ниво на институција (како, на пример, градинка, дом за згрижување стари лица,

културен дом) или организација (како, на пример, невладина организација или друг вид здружение на граѓани).

Воннаставните активности според должината на времетраењето можат да бидат:

-краткотрајни воннаставни активности (излети и екскурзии; еднократни работилници и акции во училиштето или заедницата) и

-подолготрајни воннаставни активности (секции/клубови; проекти; гостувања на училиштето во рамки на проекти; кампови/школи; ученичко организирање во рамките на училиштето)

Воннаставните активности што се организираат во училиштето се достапни за сите ученици без оглед на полот/родот, етничката припадност, способностите, социо-економскиот статус, здравствената состојба и училишниот успех. Сите ученици се насочуват и поттикнуваат да учествуваат во нив. Воннаставните активности придонесуваат учениците да развијат верување дека нивните способности не се дадени еднаш засекогаш и дека можат да се развиваат со труд и работа врз себе.

Програма за воннаставни активности е дадена во прилог бр 20

## 9.1 Училишни спортски клубови

Училишниот спорт има непосредно влијание врз психофизичкиот развој на учениците, го унапредува нивното здравје, изградува навики за здрав живот и спортска култура. Спортските активности, игрите, гимнастиката ги задоволуваат потребите за физичка активност кај учениците. Во организација на Федерација на Училишен Спорт на Македонија (ФУСМАК) преку Сојузот на Училишен Спорт на град Скопје и општина Гази Баба, се организираат натпревари како во колективните спортови (кошарка, фудбал, ракомет, одбојка) така и во индивидуалните спортови (атлетика, карате, пинг-понг, шах).

Системот на натпревари е предходно утврден од Организацијата на ФУСМАК и Сојузот на Училишен Спорт на град Скопје, општина Гази Баба и тоа прво се организираат општинските натпревари, победниците од тие натпревари учествуваат на регионалните натпревари, а победниците на регионалните учествуваат на државни натпревари или на Државни Олимписки игри кои се организираат на секои две години. Натпреварите се организираат во текот на целата година од септември до јуни во зависност од просторните услови во кои се одржуваат натпреварите.

Цели на училишниот спорт: правилен психофизички развој на учениците, зајакнување на нивното здравје, формирање навики за здрав живот, спортска активност и култура на добро држење на телото.

Конкретни цели се: стекнување и развивање на моторните способности како: аеробна и анаеробна способност, брзина, рамнотежа, координација на движењата, ориентација во простор, експлозивност, сила, развој на општата моторика и превенција на деформитети на локомоторниот систем. Овие цели се постигнуваат преку правилно изведување на вежби за правилен анатомско-физиолошки, функционален и моторен развој, развој на фер-плеј однос и др.

Евалуација на постигањата: критериуми за вреднување на постигањата се: бројот на учества на натпревари по нивоа (општински, регионални, државни), бројот на освоени награди.

**Училишниот спортски клуб “Стив Наумов“** е основан на 29.09.2014 година. Одговорни наставници на училишниот спортски клуб се Дарко Димитријевиќ и Виолета Радулова. Клубот опфаќа повеќе видови на спортови како на пример: одбојка, кошарка, ракомет, фудбал и спорт по избор. Може да се вклучат деца од сите возрасти. Начинот на финасирање е: самофинасирање (чланарина), спонзорство, донации, локална самоуправа.

**План на активности**

<b>Активност</b>	<b>Носители на активности</b>	<b>Начин на спроведување-ресурси</b>	<b>Инструменти</b>	<b>Очекувани резултати</b>	<b>Одговорно лице</b>	<b>Временска рамка</b>	<b>Потребен буџет</b>
<b>Спортска игра-Кошарка (сите заинтересирани ученици)</b>	Наставници по ФЗО Ученици од најмала возраст (1 до 5 одд) и ученици од предметна настава (6 до 9 одд)	Информирање на сите заинтересирани и пријавување (на почеток на учебна година) Обезбедување на термини во спортска сала (2 термина неделно од секој спорт)	Одиграни натпревари и добиени дипломи и пофалници	Поттикнување на интерес кај учениците за овој спорт и совладување на основни техники од кошаркарската игра	Наставници по ФЗО  Дарко Димитијевиќ Виолета Радулова	Цела година	Обезбедување на начин на финансирање -Чланарина од учесниците во спортските школи -Спонзори и донатори Самофинансирање од страна на родителите
<b>Спортска игра-Одбојка (сите заинтересирани ученици)</b>	Наставници по ФЗО Ученици од најмала возраст (1 до 5 одд)	Информирање на сите заинтересирани и пријавување (на почеток на учебна година) Обезбедување на термини во спортска сала (2 термина неделно од секој спорт)	Одиграни натпревари и добиени дипломи и пофалници	Поттикнување на интерес кај учениците овој спорт и совладување на основни техники од одбојкарската игра	Наставници по ФЗО  Дарко Димитијевиќ Виолета Радулова	Цела година	Обезбедување на начин на финансирање -Чланарина од учесниците во спортските школи -Спонзори и донатори -Самофинансирање од страна на родителите
<b>Спортска игра-Ракомет (сите заинтересирани ученици)</b>	Наставници по ФЗО Ученици од најмала возраст (1 до 5 одд) и ученици од предметна настава (6 до 9 одд)	Информирање на сите заинтересирани и пријавување (на почеток на учебна година) Обезбедување на термини во спортска сала (2 термина неделно од секој спорт)	Одиграни натпревари и добиени дипломи и пофалници	Поттикнување на интерес кај учениците за овој спорт и совладување на основни техники од ракометната игра	Наставници по ФЗО  Дарко Димитијевиќ Виолета Радулова	Цела година	Обезбедување на начин на финансирање -Чланарина од учесниците во спортските школи -Спонзори и донатори -Самофинансирање од страна на родителите

## 9.2 Секции/Клубови

### Секции и слободни ученички активности

Преку слободните ученички активности се создава можност за индивидуализација на воспитно-образовниот процес, за задоволување и негување на индивидуалните интереси и способности на учениците. Според карактерот и содржината на работата слободните ученички активности се застапени како:

- Слободни активности за проширување на знаењата на учениците по одделни предмети;
- Секции за поддршка на други воннаставни интереси на учениците (пр. фотографија, драма, танцување, готвење, градинарство/хортикултура);
- Секции за поддршка на личниот и на социјалниот развој на учениците (пр. интеркултура/мултикултура, почитување на различности, детски/човекови права, комуникациски вештини, разрешување конфликти, дебатирање); и
- Културно-уметнички активности;
- Спортско-рекреативни секции

Во слободните активности за проширување/продлабочување на знаењата по одделни наставни предмети ќе работат следните секции: избор од странски јазици, млади математичари, физичари, информатичари, историчари, хемичари, библиотекарски, географичари и биолози.

Во рамките на слободните културно-уметнички активности ќе работат секциите: литературна, драмска, рецитаторска, новинарска, ликовна, пеачка и дебатен клуб.

Во слободните спортски активности ќе работат спортските секции: ракомет, фудбал, одбојка, фудзал, кошарка, пингпонг, шах.

Во училиштето се формираат секции за кои постојат услови и интерес кај учениците, а како резултат на тоа се организираат активности со натпреварувачки дух на ниво на: училиште, општина и регион.

Училиштето, преку наставниците, стручните соработници и со непосредно учество на ученичките тела, спроведува анкета за заинтересираноста на учениците за подрачјата/темите за секциите што би се реализирале во следната учебна година. Врз основа на резултатите од анкетата (за интересот изразен од учениците/ родителите) училиштето ги определува наставниците кои ќе бидат одговорни за реализација на избраните секции. Изборот на наставниците се прави преку активите на наставниците и Наставничкиот совет, врз основа на распоредот на ангажираноста на секој одделен наставник во наставните активности (Во рамки на Законот за основно образование 2019 година, предвидени се 5 часа непосредна работа со ученици во воннаставни и други активности.)

Одговорните наставници (самостојно или со кореализаторите на активноста) прават планирање за секциите. Планирањето за секоја секција ги содржи следниве елементи: назив на секцијата, одговорен наставник/одговорни наставници за реализација на секцијата, одделенија/возраст на учениците за кои е наменета секцијата и вкупен број на учесници во групата, тема/подрачје (со носечките содржини и активности) опфатени со секцијата, цели на секцијата (носечките знаења, вештини и ставови/вредности од Националните стандарди за основното образование со кои ќе се стекнат учениците преку учество во активноста), временска рамка за реализација и

број на часови посветени на секцијата, потребни просторни услови, неопходни дидактички средства и материјали/ресурси; и предвиден начин за следење на учеството на учениците.

Преку слободните ученички активности се постигнуваат значајни воспитно-образовни резултати.

Задачите на слободните ученички активности се:

- Да се поттикнува и негува детската љубопитност, сознајните способности и креативноста на учениците
- Учениците да се воведуваат во задачи кои бараат поголема самостојност во нивното извршување
- Да се негува доследност и истрајност во извршувањето на ученичките обврски
- Да се развиваат мотивите и условите за афирмирање на учениковата личност
- Да се влијае на создавање навики за правилно користење на слободното време.

Планирањето на слободните ученички активности иако е вклучено во Годишната програма за работа на училиштето, тековно се модификуваат и дополнуваат во договор со учениците, согласно нивните интереси, можности, вештини и способности. Во текот на наставната година сите дополнително произлезени секции се планираат и вклучуваат во анекс кон Годишната програма за работа на училиштето.

<b>Слободни ученички активности –одделенска настава *</b>					
Име на секцијата	Општи и конкретни цели	Име и презиме на наставникот	Потребни ресурси	паралелки	Вк. број ученици
<b>Математичка секција</b>	-да се прошируваат и продабочуваат знаењата по математика -да се воведуваат во задачите кои бараат поголема самостојност за нивно извршување; -да развива логичко и критичко мислење и изнаоѓање решенија на проблем	Благица Илијевска	Интерактивна игри, ИКТ, инерактивна табла, Нумерус, Збирка задачи по математика, интернет, Математички списанија и книги	V	3

<p><b>Спортски активности (млади спортисти)</b></p>	<p>- учениците да другаруваат - да се рекреираат преку најразлични видови друштвени игри што се играат на голем отворен или затворен простор.</p>	<p>Марјан Трајковски Бобан Величковски</p>	<p>топки во различна големина и од различен материјал, други предмети кои можат да послужат како реквизити за игрите( јажиња, обрачи,); спортски опрема (патоци и тренерки) во лична сопственост на учениците.</p>	<p>III а III б III в III г IVв IVг Vв II б,II в,II г</p>	<p>92</p>
<p><b>Ликовна секција</b></p>	<p>-да се одговори на потребите и интересите на учениците за разни активности - да се поттикнува креативноста на учениците -да ги искажува емоциите,мислењата и впечатоците од ликовните дела</p>	<p>Анета Младеновска Тања Гилова Елизабета Каранфиловска Елена Боневска Марина Јаковиќ Руменка Дејанова Тања Горгиева Благица Илијевска Ана Ристовска Ивана С-Спасиќ</p>	<p>Креди во боја, блок, прибор за цртање, сликање, моделирање, компјутер, прожектор</p>	<p>III б IIIг III а III в II а,II б,II в,II г IV в IV б Vг</p>	<p>108</p>

Литературна секција	<ul style="list-style-type: none"> <li>- да се прошируваат и продабочуваат знаењата по македонски јазик</li> <li>- да го развиваат талентот за пишување сопствени творби на литературен јазик и да го развиваат чувство за правилен говор</li> </ul>	<p>Марина Јаковиќ</p> <p>Елизабета Каранфилова</p> <p>Тања Горгиева</p> <p>Благица Илијевска</p> <p>Ивана С-Спасиќ</p> <p>Елена Боневска</p>	<p>Компјутер, принтер, прожектор, списанија,</p> <p>учебници, книги од различни автори,</p> <p>интерактивна табла, детска литература,</p>	<p>IIIб IIIг</p> <p>IIIа IIIв</p> <p>IV в</p> <p>Vг</p>	17
Љубители на природата	<ul style="list-style-type: none"> <li>-да изработува производи од рециклиран материјал</li> <li>-да се создаваат навика кај учениците за правилно ирационално користење на слободното време</li> </ul>	<p>Јулијана Печевска</p> <p>Анета Младеновска</p>	<p>Соодветни цвеќиња и садници,</p> <p>алат за поткопување, средства за полевање, ѓубриво</p>		9
Англиска секција	<ul style="list-style-type: none"> <li>-надградување на знаењата на учениците со културолошки, географски и историски информации поврзани со државите од англиското говорно подрачје;</li> <li>-запознавање со примери од англиската литература;</li> <li>-поттикнување критичко размислување и истражувачка работа</li> </ul>	<p>Анита Костадинова</p> <p>Јосиф Шапкалиев</p>	<p>компјутер, прожектор, интернет, стручна литература</p>	<p>II б, II в</p> <p>IIIг IIIб</p> <p>IIIа IIIв</p> <p>Vг</p>	21

**Слободни ученички активности – предметна настава \***

<b>Име на секција</b>	<b>Општи и конкретни цели</b>	<b>Име и презиме на наставникот</b>	<b>Потребни ресурси</b>	<b>Од кои паралелки се учениците</b>	<b>Вкупен број на ученици</b>
Информатичка секција	<ul style="list-style-type: none"> <li>- да се развива логичкото и критичкото мислење</li> <li>- да се поттикне интересот за користење на нова технологија</li> <li>- учениците да се запознаат со постапката на креирање програми</li> </ul>	Владанка Михајловска	Компјутерски, интернет, микробит уреди, литература	6а, 6в, 6б,6г,7б,7г, 8б, 8в, 8г, 9а, 9в,	19
Хемиска секција	<ul style="list-style-type: none"> <li>-поттикнување на учениците за научна работа преку набљудување и експериментирање</li> <li>-примена на стекнатите знаења и нивно продлабочување и поврзување со секојдневното искуство</li> </ul>	Лилјана Трајкова	Кабинет,заштитен прибор, лабораториски прибор, супстанци, периоден систем на елементите, модели на молекули, кристални решетки, смарт табла.	6а,8б,8в,9а,9б,9в	8
Рецитаторска секција	<ul style="list-style-type: none"> <li>- развивање љубов кон доживеаното рецитирање</li> <li>- поттикнување интерес за следење на културни манифестации развивање и поттикнување на творечкиот потенцијал.</li> </ul>	Магдалена Јанковска	збирки поезија; дополнителна литература; пано; декоративен материјал итн.	8в	2



Англиска секција	- надградување на знаењата на учениците со културолошки, географски и историски информации поврзани со државите од англиското говорно подрачје; - запознавање со примери од англиската литература; - поттикнување критичко размислување и истражувачка работа.	Татјана Арсова Благица Блажеска	компјутер, проектор, интернет, стручна литература	6а, 6в, 6б, 6г, 7б, 7в 8б, 8в, 8г, 9а, 9б, 9в	35
------------------	--	------------------------------------	--	---	----

### Слободни ученички активности – предметна настава

Име на секција	Општи и конкретни цели	Име и презиме на наставникот	Потребни ресурси	Од кои паралелки се учениците	Вкупен број на ученици
Физика	- Развивање на чувството за негување и почит спрема природните науки особено Физиката; - Препознавање на ученици кои имаат афинитет за проучување на природните науки - Физика; - Негувањето и развивањето на таленти што ќе придонесе за развивање на логичното мислење кај учениците во нивното живеење и понатамошниот развој на нивната идна кариера и професија; - Усовршувањето на нивните афинитети за Физиката и за нивно дополнително мотивирање со поттикнување за учество на натпревари за постигнување резултати на полето на истражувањето од областа на Физиката.	Билјана Ристоска	Соодветна литература збирки книги енциклопедии, компјутер, хартија, збирка на нагледни средства	8б, 9в	2

Ликовна секција	<ul style="list-style-type: none"> <li>- Да се запозне со карактеристиките на ликовните подрачја од ликовната уметност Цртање, Сликање, Графика, Скулптура, Дизајни , бизуелни комуникации.</li> <li>- Да го употребува ликовниот јазик во претставување на сопствени мисли, емоции, сознанија и фантазија.</li> <li>- Да го сфати значењето на ликовните дела од националното културно наследство, да го негува и почитува,</li> </ul>	Емилија Божиновска	Блок ,темперни бои, четки, колаж хартија, сув пастел, глина, компјутер, дигитална фотографија и други нетипични цртачи материјали.	6а, 6в, 6б, 7в, 7г, 9б	15
	-Да ја развива еколошка свест и критичко мислење преку исражување и изработка на ликовни творби со еколошка содржина,				
Етичка секција	<ul style="list-style-type: none"> <li>- да се запознава со важноста и значењето на етиката и моралот во животот на човекот</li> <li>- да ги открива и да ги почитува етичките односи меѓу луѓето;</li> <li>- да се запознава со универзалните етички вредности;</li> </ul>	Лилјана Стефановска/нов наставник	Етички речник, етички текстови, списанија, посебни публикации и сл.; Интернет, популарни илустрирани образовни софтвери.	6в, 6б, 6г, 7в, 7г	5
Секција по граѓанско образование	<ul style="list-style-type: none"> <li>- да се гради сопствениот идентитет и критички да се однесува кон различните влијанија врз формирањето на мислењето и однесувањето;</li> <li>- да се прифаќаат вредностите на демократското општество и својата улога во граѓанското општество.</li> </ul>	Лилјана Стефановска/нов наставник	Енциклопедии, речници, списанија, дневен печат, интернет, популарни илустрирани образовни софтвери.	8а	1

Драмска секција	<ul style="list-style-type: none"> <li>- развивање интерес за драмата и нејзината двојна природа (да се чита и изведува на сцена)</li> <li>- поттикнување и негува љубов кон доживеаното читање односно драматизација на текстови</li> <li>- следење и учество на јавни настапи</li> </ul>	Олга Добревска	Драми од македонски и странски автори, компјутер, интернет	6в, 6б, 6г, 7б, 7в, 8б, 8в, 9а, 9в	26
Спортска секција	Развој на глобалната моторика со посебно влијание на развојот на мускулите и кардио-васкуларниот систем.	Виолета Радулова Дарко Димитријевиќ	<p>Ракомет: спортски терен, топки, голови и сталки</p> <p>Кошарка: спортски терен, кошеви и топки</p> <p>Одбојка: спортски терен, мрежа и топки</p>	<p>6а, 6в, 6б, 7б, 7в, 8б, 8в, 8г, 9б</p> <p>6а, 6в, 6б, 7б, 7в, 7г, 8б, 8в, 8г, 9а, 9б, 9в</p> <p>6а, 6в, 6б, 6г, 7а, 7б, 7в, 7г, 8а, 8б, 8в, 8г, 9а, 9в, 9б</p>	<p>19</p> <p>44</p> <p>69</p>
Географска секција	<ul style="list-style-type: none"> <li>- Продлабочување на знаењата и видиците кај учениците и задоволување на интересите за одредени области, градови, држави и др.</li> <li>- Развивање на креативни способности и нивна реализација во соработка со наставникот.</li> <li>- Развивање интерес за настаните на современиот свет и во нашата земја, кои ја актуелизираат географската стварност.</li> </ul>	Марина Грамова	Компјутери со интернет конекција, географски едубунту апликации, енциклопедии, географски карти, паноа, хамери.	6в, 6г, 7б, 7г, 8г, 9б	7
Географска секција	<ul style="list-style-type: none"> <li>- Продлабочување на знаењето и видиците кај учениците</li> <li>- Формирање на географско мислење и географска логика кај учениците</li> <li>- Задоволување на интересите за одредени области, држави, градови и др.</li> </ul>	Анета Серафимова-Николовска	Компјутери со интернет конекција, географски едубунту апликации, енциклопедии, географски карти, хамери	/	/

Математичка секција	- проширени и продлабочени знаења стекнати од редовната настава - развиено логичко и критичко размислување преку самостојно решавање на задачи - подигнат квалитет на математичко знаење	Даниела Монеvsка Олгица Ристовска	Збирка со задачи, математички списанија, компјутер, интернет	6а,6в,6б,6г, 7а,7б7в,8а, 8г,9а,9б,9в	26
Француска секција	- здобивање со дополнителни знаења надвор од редовната настава -подигнување на свеста за разноликоста на културите - поттикнување критичко размислување и истражувачка работа	Софија Петроска	-компјутер, проектор, интернет, стручна литература	6а,6в,6г,7а, 7б,8а,9а,9б	12
Литературна секција	- кај учениците се развиваат индивидуални креативни способности, - ја збогатуваат својата литературно - јазична култура, - ги применуваат знаењата во секојдневниот живот и ги насочува да размислуваат, - да донесуваат сопствени заклучоци и суд за вредноста на литературните творби	Валентина Соколова	- литературни дела; - енциклопедии; - правопис; - аудитивни и визуелни средства во зависност од потребата; - списанија; - интернет, образовни софтвери; - електронски и печатени медиуми.	6а,6в,7а,7б 8а,8в	9
Пејачка Секција	да ги прошират знаењата и способностите од областа на музиката за кои покажуваат посебен интерес, определба и сензибилитет	Благица Јованова	Компјутер, проектор, музички систем, звучници, музички спотови и видеа	6в,6г,7в	7
Биолошка секција	- да ја разберат улогата на живите организми во заштита на животната средина - да вршат истражување за улогата на човекот во биосферата	Даниела Денковска	компјутер, стручна литература, разновиден технички материјал според потребите, микроскоп	6а,7а,7б,8а ,8б8в,8г,9а, 9в	12

Сообраќајна секција	<ul style="list-style-type: none"> <li>- да ги разликува деловите на велосипедот</li> <li>-да знае да вози велосипед</li> <li>-да ги познава сообраќајни правила и прописи</li> <li>-да знае да решава тестови</li> </ul>		<ul style="list-style-type: none"> <li>- велосипед</li> <li>- компјутер</li> <li>- тестови од сообраќај</li> </ul>	6г,8г,9в	4
Историска секција	<ul style="list-style-type: none"> <li>- Да се развива логичкото и критичкото мислење.</li> <li>- Продлабочување на знаењата и видиците кај учениците и задоволување на интересите за одредени историски настани.</li> <li>- Развивање на креативни способности и нивна реализација во соработка со наставникот.</li> <li>- Развивање интерес за историските настани на современиот свет и во нашата земја.</li> </ul>	Александар Каровски Тоше Трајковски	Компјутери со интернет конекција, историски едубунту апликации, енциклопедии, историски карти, паноа, хамери.	6б,6в,9б	4
Секција Германски јазик		Моника Митревска		6а,6б,6в,6г, 7в,7г,8г,9в	12

### 9.3 Акции

Акциите се воннаставни активности кои се општествено значајни и хумани и во нив активно учество земаат учениците, наставниците, родителите и пошироката заедница. Акциите имаат за цел да развијат чувство на солидарност и хуманост, демократски вредности, позитивен однос кон работата, чувство на одговорност, подигнување на еколошката свест и зачувување на животната околина.

#### План на еколошки акции

Активност	Опис на активноста	Носител	Време на реализација
Подготовка на Програмата за работа	Идентификување и почитување на задачите и активностите кои можат да се реализираат во животната средина и прилагодат кон нашето училиште, со цел подобрување на условите за еколошки развој	Еко одбор – ученици, претставник од бизнис заедница	Јули – Август
Редовени состаноци со Еко одборот и увид во тековните активности и акции	Заштеда на ресурси: вода, струја и др. Естетско разубавување на околината на училиштето и во самото училиште Успешно реализирање на сите еко активности и изготвување на извештаи од истите	Ученици и сите вработени	Во текот на целата учебна година
Редовно обновување и одржување на еко катче	Видно место во училишното фоаје каде посетителите можат да ги видат активностите на училиштето	Наставници, ученици, координатор	Во текот на целата учебна година
Интегрирање на Еколошки теми во наставната програма	Реализирање на точки на акција од четирите еко стандарди во редовната настава по сите предмети во текот на учебната година	Директор, координатор, наставници, ученици	Август – Септември
Изготвување на план за следење на евалуацијата на активности од еколошката програма	Континуирано следење на активностите предвидени со планот од еколошката програма	Директор, координатор, Еко одбор	Август

Хортикултурно уредување на двор	Разубавување на училишниот двор Естетско уредување на училишниот двор	Ученици, Еко одбор, сите вработени, надворешни соработници	Во текот на целата учебна година
Организирано собирање на пластични шишиња Организирано собирање на електронски отпад Организирано собирање на потрошени батерии	Одржување на училишната зграда и здрава средина во училиштето и надвор од него Зголемување на еко свеста кај учениците и развивање на здрави навики	Ученици, Еко одбор, хаусмајстор	Во текот на целата учебна година
Организирано собирање на пластични капачиња	Поттикнување на учениците да делуваат и хумано и да ја исчистат својата околина од пластични капачиња	Ученици, Еко одбор, хаусмајстор	Во текот на целата учебна година
Организирано уредување на еко-градина во еко –коцка (засебен дел од училишниот двор)	Да се поттикнат учениците сами да го осмислат организираат и засадат екокатчето –еко градина	Наставниците прекурредовната настава, Еко секцијата, сите вработени, родители,	Во текот на целата учебна година
Одбележување на значајни дати од областа на екологијата	Да се одбележат значајните дати од оваа област кои се календарски застапени во периодот од септември до јуни, а посебно 16. септември - светски ден за заштита на озонската обвивка 22. септември - европски ден без автомобили 26. септември - светски ден за чисти планини 8. октомври – меѓународен ден за намалување на уништувањето на природата 15. октомври – меѓународен ден на пешаците 16. октомври – меѓународен ден на храната	Наставниците прекурредовната настава, Еко секцијата, сите вработени, родители, медиуми, локална самоуправа....	Во текот на целата учебна година

	<p>5. март –светски ден за заштеда на енергија</p> <p>22. март - светски ден за заштита на водата</p> <p>22. април - Ден на планетата Земја</p> <p>15. мај - Интернационален ден на акција за клима</p> <p>31. мај –светски ден против пушењето</p> <p>05. јуни - светски ден за заштита на животната средина</p> <p>Да се обезбедат пригодни презентации, предавања, изложби.....</p>		
<b>Редовно информирање за еко активностите на веб страната на училиштето и запознавање со резултатите</b>	Одржување на училишната веб страна и збогатување со нови информации и фотографии	Ученици, Еко одбор, Еко координатор	Во тек на учебна година
<b>Соработка со фирми (колективни постапувачи за пластичен и електронски отпад и батерии) и медиуми</b>	Организирани акции за подигање на еко свест Медумско презентирање на постигнатите резултати како позитивен пример за останатите врсници	Еко одбор, Еколошката секција, донатори, локална самоуправа, медиуми	Во тек на учебна година
<b>Анализа на состојбата на одбрани теми (1-9)</b>	Добивање јасна слика за еколошката состојба на целото училиште и одредување на приоритети на Еко одбор	- Вработени, ученици	Во тек на учебна година

Тим за следење на акциите: членовите на ЕКО одборот, претставник од Советот на родители



### План за организирање базари, хепенинзи

Активност	Опис на активноста	Носител	Време на реализаија
Организирање на новогодишен хепенинг	Учество на организирани настани и манифестации	Наставниците, учениците од I-IX одд, родителите	декември
Организирање на велигденски базар	Учество на организирани настани и манифестации	Наставниците, учениците од I-IX одд,родителиотте	април

### План за организирање хуманитарни акции

Активност	Опис на активноста	Носител	Време на реализаија
Одбележување на „Неделата на борба против гладта“	Организирање на собирна акција) во училиштето Продажба на вредносни купони во соработка со ООЦК „Гази Баба“	Директор Стручни соработници Наставници Членови на ПЦК Претставници од Црвен Крст на Скопје и ООЦК Гази Баба	Октомври
Собирање храна и облека	Организирано собирање на облека и храна и донирање на социо-ранливите семејства	Членови на ПЦК,ученици,наставници,родители	Во текот на годината
Посета на дом/дневен центар за стари лица	Зголемување на свеста за социјална инклузија, грижа и поддршка на старите лица	Тим за поддршка Членови на ПЦК	Април
Одбележување на Денот на крводарителството	Градење на позитивен став кај учениците кон крводарителството	Членови на ПЦК	17 март

Тим за следење на акциите: Билјана Теовска, претставник од Советот на родители

## План за организирање иницијативи

АКТИВНОСТ	ОПИС НА АКТИВНОСТА	НОСИТЕЛ	ВРЕМА НА РЕАЛИЗЦИЈА
Ученичка иницијатива за разрешување на постоечки проблеми во училиштето „Кампања за развивање свест за чување на училишниот мебел и материјали“	<ul style="list-style-type: none"> <li>-Изработка на постери, флаери</li> <li>-Едукативни предавања и дебати</li> <li>-Промоција на иницијативата во локалната средина</li> </ul>	<ul style="list-style-type: none"> <li>Тим од ученици</li> <li>Ученички парламент</li> <li>Ученик правобранител</li> <li>Директор</li> <li>Стручни соработници</li> <li>Наставници</li> <li>Родители</li> </ul>	Во тек на учебна година
Ученичка иницијатива за поддршка на ученици од социјално загрозени семејства	<ul style="list-style-type: none"> <li>-Изработка на постери, флаери за Кампањата за борба против гладта</li> <li>-Поставување штандови за донирање прехранбени производи</li> <li>-Селектирање на прехранбените производи и подготвија пакети</li> <li>-Донирање на пакетите на учениците од нашето училиште и нивните семејства кои во моментот имаат потреба од помош и поддршка</li> <li>-Промоција на иницијативата во локалната средина</li> </ul>	<ul style="list-style-type: none"> <li>Тим од ученици</li> <li>Ученички парламент</li> <li>Директор</li> <li>Стручни соработници</li> <li>Наставници</li> <li>Родители</li> </ul>	Во тек на учебна година
Ученичка иницијатива за естетско уредување на училиштето со еко изработки	<ul style="list-style-type: none"> <li>- Поттикнување на учениците за собирање идеи за естетско уредување на училиштето</li> <li>-Изработка на постер и флаер за иницијативата</li> <li>-Избор на материјали и изработка на еко творби</li> <li>-Еко конкурс</li> <li>-Еко изложба</li> <li>-Промовирање на ученичката иницијатива</li> </ul>	<ul style="list-style-type: none"> <li>Ученички парламент</li> <li>Директор</li> <li>Стручни соработници</li> <li>Тим за естетско уредување на училиштето</li> <li>Наставници</li> <li>Родители</li> </ul>	Во тек на учебна година

Тим за следење на акциите: директор, педагог, дефектолог

## 10. Ученичко организирање и учество

*Заедницата на паралелката* ја сочинуваат сите ученици од паралелката. Демократската процедура за избор на претседател и заменик претседател на паралелката се спроведува во текот на месец септември на одделенските часови. Најнапред пријавените кандидати кои треба да ги задоволуваат критериумите за избор, доставуваат пријава, мотивационо писмо и листа со потписи за поддршка. Изборот се врши преку тајно гласање, за избран претседател се смета кандидадот кој има освоено најголем број на гласови од вкупниот број на ученици од паралелката, а за заменик претседател следниот кандидат со најголем број на гласови.

Со цел вклучување на сите ученици во работата на заедницата на паралелката, се формираат и постојани тела на заедницата, а по потреба се формираат и повремени тела на заедницата на паралелката. Учениците самостојно се договараат и одлучуваат во кое тело ќе членуваат. Сите тела имаат различна улога и учествуваат во планирање и организирање на: прослави и манифестации, екскурзии... еколошки активности, спортски активности, собирање прилози и други хуманитарни активности и решавање на актуелни прашања и проблеми.

Заедниците на паралелките се состануваат минимум еднаш месечно, а состаноците ги води претседателот на паралелката. На состаноците се решаваат тековните проблеми во паралелката, се водат дискусии и дебати на теми предложени од учениците, се изготвуваат писмени предлози акции и иницијативи до ученичкиот парламент, се разгледуваат одлуките на парламентот.

Програма за работа на заедницата на паралелката е дадена во прилог бр.15

Во нашето училиште *Ученичкиот парламент* активно работи и неговите активности се од големо значење за воспитно-образовниот процес кај учениците. Ученичкиот парламент на училиштето ги опфаќа учениците од II -IX одделение. Активностите на УП се реализираат според годишниот план и програма која ја изготвуваат учениците во соработка со директорот, стручната служба и одговорните наставници. Некои од активностите на УП се реализираат во рамките на проектот за Меѓуетничка интеграција во образованието. Посебно внимание се посветува на потребата од и начинот на формирање на ученичките тела на ниво на паралелки, како и на формирањето и функционирањето на УП (користење на нацрт прирачникот за демократско учество на учениците во училиштето-МИО). Состаноците на УП се одржуваат еднаш во месецот (по потреба и неколку пати) и на тие состаноци се разгледуваат прашања во врска со успехот и поведението на учениците, прашања поврзани со културно-забавниот живот, есетскиот изглед и хигиенските навики во училиштето итн. Помеѓу учениците, наставниците, директорот и стручната служба постои голема соработка и истовремено даваат и голема помош и поддршка на работата на Ученичката заедница на училиштето.

Ученичкиот парламент овозможува учениците да бидат активно вклучени во училишниот живот, да го искажат своето мислење и самостојно да ги решаваат проблемите поврзани со нивниот живот и работа во училиштето.

Програма за работа на Ученичкиот парламент е дадена во прилог бр.16

*Ученички правобранител* е ученичка функција и должност која претставува нов модел на ученичко учество, доста значаен за заштита на детските права во училиштето. Работата на ученички правобранител ја поддржуваат (најмалку) двајца негови заменици. Функцијата и улогата на ученичкиот правобранител и неговите заменици е составена од две примарни компоненти:

1. Промовирање на детските права.

Задачата на ученичкиот правобранител за промовирање на детските права се реализира преку промотивни активности (едукативни работилници, дебати, инфоденови итн.). Ученичкиот правобранител и неговите заменици во текот на учебната година организираат информативни настани преку кои ќе се промовираат детските права. Ученичкиот

правобранител подготвува извештаи (полугодишен и годишен) во кои ќе ги сумира поднесените поплаки и состојбите со прекршувањето на правата на учениците.

2. Поддршка за заштита на детските права и информирање на учениците во училиштето. Ученичкиот правобранител е задолжен да го препознае прекршувањето на детските права и прибира поплаки од учениците, кои понатаму ги доставува до стручната служба на натамошно решавање. Ученичкиот правобранител подготвува и доставува приговори од страна на ученици поврзани со прекршување на нивните права од страна на наставниот и ненаставниот кадар во училиштето до директорот и до училишниот одбор. Ученичкиот правобранител во текот на учебната година одржува редовни состаноци со стручната служба на училиштето. Ученичкиот правобранител учествува во работата на Ученичкиот парламент и другите тела на училиштата на кои се разговара за проблеми поврзани со можни повреди на правата на учениците.

Програма за работа на ученичкиот правобранител е дадена во прилог бр. 17

## План за работа на ученичкиот Парламент

Задачи	Активности	Очекувани резултати/исход	Месец на реализација	Носители на активноста
<b>Формирање ученички тела</b>	Избор на претседател и заменик претседател во паралелките  Избор на членови во постојани и повремени тела	Избрано раководство на паралелката (демократско учество на учениците)  Формирани повремени и постојани тела	септември	Одделенски/класен раководител, ученици
<b>Дефинирање на обврските на учениците во ученичките тела</b>	Задавање задолженија на членовите на ученичките тела	Изготвен протокол за работа на ученичките тела	Септември	Одделенски/класен раководител, ученици
<b>Формирање и функционирање на Ученичкиот парламент</b>	Дефинирање на улогата и одговорностите на УП	Прифатени одговорности и задачи	Септември	Одговорни наставници на УП, ученици
<b>Покренување ученичка иницијатива за разрешување на постоечките проблеми во училиштето</b>	Развивање на чувство на одговорност преку заедничко учество во решавање на постоечките проблеми	Разрешени постоечки проблеми во училиштето	септември-декември	Директор, стручни соработници, наставници, родители тим од ученици
<b>Формирање клуб за учење и дружење</b>	Опременување и уредување на просторијата на клубот за учење и дружење	Опремен и уреден клуб за учење и дружење  Развиена соработка и врсничка поддршка	септември-декември	Директор, стручни соработници, наставници, родители, тим од ученици

	Промовирање на врсничката соработка и поддршка преку воннаставни активности			
<b>Покренување иницијатива за поддршка на соучениците од ромска етничка заедница</b>	Изготвување предлог иницијатива до градоначалникот за поддршка на учениците од ромската заедница врз основа на добиените согледувања и заклучоци	Поддршка на учениците од ромска заедница	септември-декември	Директор, стручни соработници, наставници, родители, тим од ученици
<b>Раководство на УП (избор на членови во Совет на родители и Наставнички совет)</b>	Избор на раководството на УП	Развивиена објективност и колективност	Октомври	Одговорни наставници на УП, ученици
<b>Избор на Ученички правобранител</b>	Дефинирање на задачите и обврските на Ученичкиот правобранител	Изработка на план за работа на Ученичкиот правобранител	Октомври	Одговорни наставници на УП, ученици
<b>Хуманитарна акција по повод 16 Октомври „Денот на гладта“</b>	Акција за собирање храна	Развиена свест кај учениците за проблемот со гладта и помагање на социјално загрозени семјества	Октомври	Дефектолог Билјана Теовска, наставници, ученици
<b>Одбележување на Денот на училиштето</b>	Свечена приредба	Развиено чувство за организација и учество Почит кон делото на борците	октомври	Наставници, ученици

<p><b>Предавање на тема: Стилови на учење</b></p>	<p>Оспособување на учениците за препознавање на сопствениот стил на учење</p> <p>Подобрување на успехот на учениците</p>	<p>Подобрен успех на учениците</p>	<p>Октомври</p>	<p>Стручни соработници, ученици</p>
<p><b>Предавање на тема: Врсничка поддршка и соработка</b></p>	<p>Подигање на свеста за прифаќање на различностите</p> <p>Подобрување на постигањата кај сите ученици</p> <p>Поттикнување и унапредување на инклузивната клима во училиштето и училницата</p>	<p>Развиена свест за различностите</p> <p>Повисоки постигања кај сите ученици</p> <p>Унапредена инклузивна клима во училиштето и училницата</p>	<p>Ноември</p>	<p>Стручни соработници: педагог и дефектолог</p>
<p><b>Одбележување на 20 Ноември-„Светски ден на детето“</b></p>	<p>Работилница за детските права</p>	<p>Почитување на детските права</p>	<p>Ноември</p>	<p>Наставници, ученици</p>
<p><b>Новогодишна магија во училиштето</b></p>	<p>Украсување на училиштето</p>	<p>Развиена соработка и комуникација помеѓу учениците и наставниците</p> <p>Развиена креативност кај учениците</p>	<p>декември</p>	<p>Наставници, ученици</p>

<b>Анализа на постигнатиот полугодишен успех во прво полугодие и запознавање со педагошките мерки</b>	Разгледување на полугодишните извештаи за постигнатиот успех  Презентација за педагошките мерки	Зголемена мотивација кај учениците за постигнување подобар успех во второ полугодие	Јануари	Одговорни наставници, стручни соработници, ученици
<b>Одбележување на 8 Март- „Меѓународниот ден на жената“</b>	Литературно читање  Ликовна изложба	Согледана важност на улогата и придонесот на жената во општеството  Искажана љубов и благодарноста кон мајката	Март	Наставници, ученици
<b>Посета на Ботаничка градина</b>	Запознавање со различните видови растенија кои живеат на едно место	Стектати знаења за различните видови растенија кои живеат на едно место	Март	Наставници, ученици, родители
<b>Одбележување на 21 Март- „Денот на пролетта и екологијата“</b>	Подигнување на свеста за заштита на околината	Подигната свест за чување и заштита на околината	Март	Наставници и ученици, родители
<b>Одбележување на 22 Април- „Денот на планетата Земја“</b>	Создавање свесност, одговорност и работни навики за заштита на планетата Земја	Подигната свест, создадени одговорности и навики за заштита на планетата Земја	Април	Наставници и ученици
<b>Одбележување на 23 Април- „Светскиот ден на книгата“</b>	Развивање љубов кон книгата	Развиена желба за читање и творење	Април	Наставници, библиотекар, ученици



<b>Реализирање спортски натпревари во рамките на училиштето</b>	Меѓуодделенски натпревари	Развиен интерес кон спортот, развиен натпреварувачки дух и другарството	Мај	Наставник по физичко и здравствено образование Виолета Радулова, ученици
<b>Поднесување извештај од работата на УП</b>	Презентирање на спроведените активности	Согледани резултати од работата на УП	Јуни	Одговорни наставници, ученици

Одговорни наставници:  
Благица Илијевска- одделенски наставник  
Софија Петроска – наставник по француски јазик

## Програма за работа на детската организација

**Детската организација** е воспитно–образовна организација од доброволен карактер на учениците во ООУ „Стив Наумов“ – Скопје. Цел на оваа организација е зајакнување на свеста за потребата од вклучување на сите деца во задолжителниот процес на образование преку организирање и поттикнување на општествено-образовниот и на општествено-забавниот живот во училиштето.

Реализацијата на поставените цели на Детската организација при нашето училиште ќе ги опфати следниве подрачја:

- **Едукативни активности** – Организирање корисни предавања од едукативен карактер за современи општествени теми или на теми во корелација со наставната програма и воспитно-образовниот процес. Тука би ги вклучиле различните НВО, кои работат на истоимената проблематика, и стручни лица – поединци професионалци во својата област, лица од локалната средина (заедница), од редовите на родителите на учениците или самите ученици. Ќе се мотивира и поддржува членувањето на учениците во слободните ученички активности преку кои тие ќе ги изразуваат афинитетите кон омилените наставни предмети, наставни теми или наставни содржини, како и вклучување на учениците и нивно учество на пригодни приредби и во разновидни воннаставни активности. Детската организација, исто така, ќе ги поддржува учениците и при нивното учество на ученички натпревари.
- **Забавно – спортски активности** – Организирање училишни забави во соработка со наставниците и со Советот на родители; организирање спортски активности и учество во истите на ниво на училиште или на ниво на општина (грижа за физичкиот развој на секој ученик); вклучување во активности од уметничко-креативен карактер и уметнички изложби (базари) како поттик за творештво кај учениците.
- **Хуманитарни активности** – Поради поддршка и развивање на хумани вредности и на позитивни човечки особини кај учениците, кои се и ќе бидат дел од нашето општество, ќе се организира и ќе се поттикнува учество во хуманитарни акции и акции на солидарност организирани од училиштето, од локалната самоуправа или од други здруженија и организации.

Секоја активност од Распоредот на активности ја организира наставникот-координатор на Детската организација, како носител на активната, а по потреба и во соработка со другите наставници согласно целта на активната и согласно возраста на учениците коишто ќе бидат вклучени во истата.

Предвидените активности на Детската организација при нашето училиште ќе се реализираат во целост, но не се исклучува и можноста одредени да бидат подложни на промени, а истите ќе зависат од околностите, од техничко-материјалните услови и можности и од соработката со одговорните и надлежни лица. Исто така, можно е тековно да се реализираат содржини и активности кои не се предвидени во оваа програма, а се од едукативен карактер, достапни и корисни за учениците и за нивниот когнитивен, психофизички и социо-емоционален развој.

<b>Содржина</b>	<b>Цел</b>	<b>Месец</b>	<b>Носител на активност</b>
<b>Пригодна приредба по повод првиот училиштен ден (прием на првачиња)</b>	Поттикнување весела атмосфера при приемот на првачињата во нивниот втор дом; Развој и негување на правилен однос кон училиштето и кон другарство	<b>IX</b>	Детска организација
<b>5 Октомври – Светски ден на учителите (Teachers' Day)</b>	Развивање чувство на почит кон благородната работа, трудот и ангажманот на учителите	<b>X</b>	Олга Добревска, Наставници и ученици од IV одделение (членови на Детска организација)
<b>Одбележување на Детска недела: Детска организација – формирање, цел, задачи и активности</b>	Запознавање на учениците со целите и со активностите на Детската организација; Развивање чувство на солидарност	<b>X</b>	Детска организација
<b>Свечена приредба за прием на првачињата во Детска организација</b>	Зачленување во Детската организација; Правилен однос кон детето и запознавање на првачињата со основните детски права и должности	<b>X</b>	Детска организација во соработка со одделенските наставници
<b>Патронен празник на ООУ „Стив Наумов“ – Ден на училиштето</b>	Вечен спомен, развивање чувство на почит и на благодарност кон ликот и делото на нашиот патрон	<b>X</b>	Ученици-членови на Детска организација заедно со одговорните наставници
<b>13 Ноември - Денот на ослободувањето на градот Скопје</b>	Проследување на историјата на нашиот колективен дом – Скопје; Почит кон борците за слобода и значењето на празникот	<b>XI</b>	Наставници и ученици од III одделение, членови на Детска организација
<b>„Златно славејче“ – музички фестивал на детски песни</b>	Продолжување на традицијата за посета на ова музичко обележје на нашиот главен град; Развој на музичка култура кај најмладите	<b>XI</b>	Членови на Детската организација (ученици и наставници од одделенска настава)
<b>20 Ноември - Одбележување на Светскиот ден на детето</b>	Да се развиваат љубов и почит кон децата	<b>XI</b>	Детска организација

<b>8 Декември – Св. Климент Охридски</b>	Вреднување на просветителската дејност и делата на Св.Климент Охридски; Љубов и почит кон ликот и делото на Св.Климент Охридски	<b>XII</b>	Членови на литературната секција и одговорните наставници, Детска организација
<b>Уредување и украсување на училишниот ентериер со уметнички изработки во зимски и новогодишни мотиви од училишните секции</b>	Развивање на креативноста и на уметничкиот порив кај учениците; Создавање потопол училишен ентериер	<b>XII</b>	Членови на Детската организација и претставници на училишните секции со одговорните наставници
<b>8 Март – одбележување на Денот на жената</b>	Да се спознае еднаквоста помеѓу жената и мажот; Изразување љубов и почит кон жената-мајка-сестра-баба	<b>III</b>	Детска организација, Магдалена Јаневска
<b>21 Март - Ден на Екологијата и Ден на пролетта</b>	Подигнување на еколошката свест кај учениците за заштита на животната средина и љубов кон природата	<b>III</b>	Ученици и наставници вклучени во проектот „Интегрирање на еколошката едукација во македонскиот образовен систем“ (членови на ДО)
<b>Априлијада – Ден на шегата и организирање маскенбал</b>	Развивање на чувство за хумор, креативност и творечка фантазија; Поттикнување на весело расположение; Соработка со локалната самоуправа	<b>IV</b>	Раководство и членови на Детска организација Ученици со своите наставници
<b>4 Мај – одбележување годишнина од смртта на Гоце Делчев</b>	Љубов и почит кон ликот и делото на македонскиот револуционер Гоце Делчев	<b>V</b>	Членови на Детската организација и историската секција (Тоше Трајковски)
<b>24 Мај - Ден на сесловенските просветители Св. Кирил и Методиј (одбележување)</b>	Мисијата на светите браќа и осознавање на величината на нивното дело, како и градење почит кон истото	<b>V</b>	Валентина Соколова, Детска организација
<b>Самоевалуација</b>	Споредба на постигнатите резултати со поставените цели	<b>VI</b>	Детска организација

Одговорни наставници: Елизабета Каранфилова – одделенска настава  
Бојана Митевска – предметна настава

## 11. Вонучилишни активности

### 11.1 Програма за екскурзии, излети и други вонучилишни активности

Со Годишната програма за работа на училиштето во учебната 2023/24 година е регулирана активноста: организирање на екскурзии со воспитно-образовен карактер, чија цел е кај учениците изучување и истражување на објекти и појави во природата како и односите во општествениот живот, развивање интерес за природата и градење еколошки навики, запознавање со културата и начинот на живеење на луѓето во одделни краеве, градење чувство за патриотизам, толеранција и соживот, развивање позитивен однос кон националните, културните и естетските вредности, социјализација, колективна заштита и стекнување на искуство за осамостојување и грижа за себе.

Во текот на учебната година за сите ученици до завршното одделение ќе бидат организирани едnodневни излети (есенски или пролетен), едnodневна наставно-научна екскурзија со учениците од III одделение, настава во природа за учениците од V одделение, дводневна наставно-образовна екскурзија со учениците од VI одделение и тридневна наставно-образовна екскурзија со учениците од деветто (завршно) одделение.

Програмска содржина	Време	Место	Очекувани резултати
Едnodневен есенски излет	Октомври (I-IX одд.)	Св.Пантелејмон, Горно Нерези	Да овозможи одмор и рекреација на децата
Едnodневна екскурзија	мај III одд.	Струмица	Развивање другарство и социјализација на учениците; Учениците непосредно да се запознаат со видовите населби; Учениците непосредно да се запознаат со природните одлики на РС Македонија.
Дводневна екскурзија	мај VI одд.	западна РС Македонија	Продлабочување и проширување на знаењата, како и запознавање со природните убавини, стопански објекти и културно-историски споменици. Да овозможи одмор и рекреација, правилен развoтoк на ученикот, другарство, колективност.
Тридневна екскурзија	мај IX одд.	западна РС Македонија	Продлабочување и проширување на знаењата, како и запознавање со природните убавини, стопански објекти и културно-историски споменици. Да овозможи одмор и рекреација, правилен развoтoк на ученикот, другарство, колективност.
Едnodневен пролетен излет	мај (I - IX одд.)	Лешочки манастир „Св.Атанасиј“	Одмор и рекреација, правилен развoтoк и напредок на ученикот, еколошка свест.
Настава во природа	април или мај (V одд.)	западна РС Македонија	Продлабочување и проширување на знаењата, одмор и рекреација, правилен развoтoк на ученикот, другарство и еколошка свест.

Екскурзија е форма на воспитно - образовна работа со која на организиран начин се прошируваат општите и стручните знаења и ученичките сознанија за одредени подрачја од животот и работата на луѓето и се запознаваат со природните убавини и културно историските знаменитости на РС Македонија, традицијата и обичаите. Во зависност од интересите на учениците и од временските услови можни се и промени во планот за изведување на екскурзиите.

## **Програма за настава во природа во Охрид - за учениците од петто одделение**

***Време на реализација: пет дена во април или мај***

***Место на одржување: Охрид***

### **Воспитно - образовни цели на наставата во природа:**

- Оспособување за самостојно изразување и творење.
- Развој на креативно мислење и љубопитност.
- Развивање навика за самостојно и групно решавање на задачи.
- Повторување на изучениот материјал за мерки и нивна примена во секојдневниот живот.
- Стекнување на знаења, способности и умеења за правилна интерпретација на народните песни.
- Да стекнат знаења за ритмичка изведба на народните ора.
- Проширување на знаењата за вештачко езеро, природни езера, извори.
- Да се поттикнува развојот на самостојноста кај учениците и грижата за себе.
- Стекнатите знаења во училиштата да се применат во конкретни ситуации на терен.
- Учениците да се активен дел од процес на едукација, другарување, рекреација, прошетки, забава и спортување;
- Учениците непосредно (нагледно) да се запознаат со природните одлики на реката Вардар, Радика...
- Учениците непосредно (нагледно) да се запознаат со хидроцентралите и вештачките езера.
- Изучување и истражување на објекти и појави во природата како и односите во општествениот живот.
- Учениците непосредно (нагледно) да се запознаат со релјефот.
- Учениците непосредно (нагледно) да се запознаат со видовите населби, археолошки ископини.
- Учениците непосредно (нагледно) да се запознаат со нашето подалечно и поблиско минато.
- Учениците да се запознаат со животинскиот и растителниот свет во и околу Охридското Езеро.
- Да се запознат со културата и начинот на живеење на луѓето во одделни краеве.
- Развивање на другарство и социјализација на учениците.
- Развивање интерес за природата и градење еколошки навика.
- Поттикнување и манифестирање на позитивни емоции.
- Позитивен однос кон верските и културните вредности.
- Развивање интерес за спортски активности, рекреација и создавање навика за здраво живеење.
- Да се поттикнува и развива другарството, меѓусебно почитување, позитивен дух и подобри меѓусебни односи.

## **Локации за посета и правци на патување**

### **Прв ден:**

- Поаѓање од Скопје 8:00 часот до Охрид ќе се поминува од:
- Прилеп (посета на Горен град и Маркови кули).
- Битола (посета на Хераклеа).
- Пристигнување во Охрид (сместување во хотел, вечера и ноќевање).

### **Втор ден:**

- Појадок во 8:00 часот.
- Посета на манастирот „Св. Наум Охридски“ и Наколно живеалиште „град на вода“ 9:00 до 12:50
- Ручек во 13:00 часот.
- Пишување на извештај од посетата од 17:00 до 17:30 часот.
- Повторување за нашето минато 17:35 до 18:10 часот.
- Вечера во 19:00 часот.

### **Трет ден:**

- Појадок во 8:00 часот.
- Посета на Охрид.
- Разгледување на Плаошник и Самоилова тврдина.
- Цртање на манастирот.
- Ручек во 14:00 часот.
- Одредување на површина на предмети и делови од природата.
- Скокови во далечина.
- Истражување: животински свет во водата и покрај водата.
- Повторување за нашето минато.
- Вечера во 19:00 часот.

### **Четврти ден:**

- Појадок во 8:00 часот.
- Разгледување на релјефот на Охридското Езеро од 9:00 до 10:00 часот.
- Писмена вежба: „Опис на езерото“ од 10:00 до 11:00 часот.
- Посета на Природнонаучен музеј во Струга од 11:30 до 13:00 часот.
- Ручек во 14:00 часот.
- Пишување извештај од посетата на Природнонаучниот музеј од 16:00 до 17:00 часот.
- Вечера во 19:00 часот.
- Учество во натпревар „Златен глас“.

### **Враќање:**

Појадок во 8:00 часот и посета на:  
Вевчани - Вевчански извори.

Поаѓање од Охрид пропратно со посета на градовите:  
Дебар - ХЕЦ Шпилје, манастирот Бигорски.  
Гостивар изворот на реката Вардар „Вруток“.  
Враќање во Скопје.

## **Содржини и опис на активности**

**Наставни содржини што ќе се реализираат за време на наставата во природа**

### **Македонски јазик**

1. Изразување и творење - Пишуваме извештај од патувањето: Патуваме и ја запознаваме татковината.
2. Истражувачка активност за Маркови кули.
3. Пишување сознанија за градот Охрид, неговите културно - историски карактеристики (чаршијата, занаети и др.).
4. Пишување извештај од посетата на Природнонаучниот музеј.
5. Обработка на песна „Убаво е во Мај“.

### **Математика**

1. Мерки - повторување.
2. Одредување на површина на предмети и делови од природата.
3. Плоштина и периметар.
4. Работа со податоци.
5. Решавање разновидни задачи (собирање, одземање, множење, делење, равенки, текстуални, мерки, работа со податоци).

### **Историја и општество**

1. Повторување за културно наследство на РС Македонија.
2. Квиз: Колку ја познавам РС Македонија.

### **Музичко образование**

1. Нарони ора и песни.
2. Утврдување на темата фолклор „ Јас те пратив на вода Калино“.

### **Ликовно образование**

1. Разгледување и сликање на езерото.
2. Ликовно изразување по доживување - слободна техника.

### **Физичко и здравствено образование**

1. Натпревар - народна топка.
2. Фудбал, ракомет.
3. Елементарни игри.

Објектот во кој ќе се изведува наставата во природа ќе има најмалку една училница, опремена според Нормативот за простор, опрема и наставни средства за деветгодишното основно образование во Република Северна Македонија.

За учениците со посебни образовни потреби, наставата во природа се организира со придружба, во согласност со видот и степенот на попреченост, при што придружник може да биде родител, старател, асистент, специјален едукатор и рехабилитатор.

### **Носители на активностите:**

1. Гордана Мацкова
2. Славица Трипуноска
3. Јулијана Печевска
4. Благица Илијевска

**Раководител на наставата во природа: Гордана Мацкова**



**Начин на реализација:** одредиштата се избрани според интересот на учениците и родителите, во организацијата и реализацијата ќе посредува избраната туристичка агенција.

**Финансирање:** трошоците на патувањето ги сносат родителите.

**Техничка организација:** висококвалитетни, климатизирани, безбедни патнички автобуси, добри услови на сместување, туристички водач, лекар.

**Начин на вреднување и користење на резултатите:** На сите одредишта ќе се следи работата и однесувањето на учениците, преку разговор и други форми (пишување есеи, писмени состави, извештаи, описи, изработка на плакати и сл.) ќе се добијат повратни информации.

**За учениците кои не одат на настава во природа училиштето организира настава во училиштето.**

**Програма за едnodневен есенски и пролетен излет за учениците од прво до деветто одделение**

**Време на реализација: еден ден во октомври и мај**

**Место на одржување: Св.Пантелејмон, Горно Нерези и Лешочки манастир „Св.Атанасиј“.**

**Воспитно - образовни цели:**

- Учениците да се запознаат со историјата на манастирот.
- Запознавање со поимите фреска и икона.
- Запознавање за различните легенди и преданија за манастирот.
- Запознавање (нагледно) со видовите населби и градби.
- Учениците да стекнат позитивен однос кон верските и културните вредности.
- Учениците да имаат интерес за природата и градење еколошки навики.
- Развивање на правилно држење на телото;
- Рекреација и развивање на спортски дух.
- Развивање на другарство и социјализација на учениците.
- Развивање интерес за спортски активности, рекреација и создавање навики за здраво живеење.

**Локации за посета и правци на патување**

**Опис на активности:**

- Поаѓање од училиште во 9:00 часот.
- Пристигање, разгледување, набљудување и запознавање со манастирот.
- Разговор со кустоси, граѓани, свештени лица и објаснување за историјата, градбата и живописот.
- Фотографирање на објектите и предметите во околината.
- Организирање на мини турнир во фудбал, одбојка и разни активности со реквизити.
- Враќање во училиште 14:00 часот.

**Носители на активностите: Одделенски раководители**

**Раководител на едnodневниот излет: Бобан Величковски**

**Начин на реализација:** одредиштата се избрани според интересот на учениците и родителите, во организацијата и реализацијата ќе посредува избраната туристичка агенција.

**Финансирање:** трошоците на патувањето ги сносат родителите.

**Техничка организација:** висококвалитетни, климатизирани, безбедни патнички автобуси, добри услови на сместување, туристички водач, лекар.

**Начин на вреднување и користење на резултатите:** На сите одредишта ќе се следи работата и однесувањето на учениците, преку разговор и други форми (пишување есеи, писмени состави, извештаи, описи, изработка на плакати и сл.) ќе се добијат повратни информации.

**За учениците кои не учествуваат на еднодневниот излет училиштето организира настава.**

**Програма за еднодневна екскурзија за учениците од трето одделение**

**Време на реализација: еден ден во мај**

**Место на одржување: Струмица, Колешински Водопади, манастир „Св.Леонтиј“ -Водоча**

**Воспитно - образовни цели:**

- Учениците да се запознаат со местоположбата на градот Струмица;
- Да стекнат знаења за историјата на градот Струмица;
- Изразно опишување на настаните - традициите од градот Струмица со околината;
- Учениците да се запознаат со значењето на градбите, мостовите, црквите, манастирите и локалитетите во источниот дел на Р.С. Македонија;
- Учениците непосредно (нагледно) да се запознаат со видовите населби, градби и легенди;
- Учениците непосредно (нагледно) да се запознаат со природните одлики на Источна Македонија;
- Развивање на другарство и социјализација на учениците;
- Рекреација и развивање на дух за зачувување и негување на старите градби, обичаи и легенди.

**Локации за посета и правци на патување**

**Опис на активности:**

- Поаѓање во 8 часот пред училиште;
- Попатно разгледување на одликите на Источна Македонија;
- Посета на градот Струмица со запознавање на одликите и историското минато, традиции и обичаи на градот, легенда и негово опејување во народното музичко творештво;
- Посета на Колешински Водопади и разгледување и вреднување на природните убавини на нашата татковина;
- Посета на манастир „Св.Леонтиј“ –Водоча и објаснување за местоположбата, историјата, традицијата и карактеристиките на православните верски објекти;
- Враќање во 17 часот.

**Носители на активностите:** Тања Гилова, Ивана Саздовска Спасиќ, Сузана Апостолова, Елизабета Каранфилова, Елена Боневска, Марина Јаковиќ

**Раководител на еднодневниот излет:** Елена Боневска

**Начин на реализација:** Одредиштата се избрани според интересот на учениците и родителите, а во организацијата и реализацијата ќе посредува избраната туристичка агенција.

**Финансирање:** Трошоците на патувањето ги сносат родителите.

**Техничка организација:** Висококвалитетни, климатизирани, безбедни патнички автобуси, добри услови на сместување, туристички водич, лекар.

**Начин на вреднување и користење на резултатите:** На сите одредишта ќе се следи работата и однесувањето на учениците, а преку разговор и други форми (пишување есеи, писмени состави, извештаи, описи, изработка на плакати и сл.) ќе се добијат повратни информации.

**За учениците кои не учествуваат на еднодневната екскурзија училиштето организира настава.**

**Програма за дводневна екскурзија за учениците од шесто одделение - западна Република Северна Македонија**

**Време на реализација: два дена во мај**

**Место на одржување: Западниот дел на РС Македонија (Битола)**

**Воспитно - образовни цели:**

- Запознавање со природните убавини на татковината и развивање љубов.
- Развивање на еколошка свест за заштита на животната средина.
- Поттикнување на способноста за опишување на она што е во нивна непосредна околина.
- Проширување на знаењата за хронолошко и ретроспективно раскажување.
- Проширување на знаењата и пишување на извештај по одделна посета.
- Учениците непосредно (нагледно) да се запознаат со објекти од стопанството на Република Северна Македонија и процес на производство.
- Учениците да развиваат позитивен однос кон националните, културните, индустриските и естетските вредности кои не опкружуваат.
- Учениците да имаат чувство за одговорност и дисциплина.
- Учениците да го развиваат другарството и меѓусебната социјализација во средината во која живееме.
- Да имаат позитивен пристап во комуникациите и подобри меѓусебни односи.

**Локации за посета и правци на патување**

**Опис на активности:**

**Прв ден:**

- Поаѓање од пред училиштето во 8:00 часот и посета на:
- Посета на археолошки локалитет Стоби
- Прилеп: посета на горен град и Маркови кули
- Прилеп: посета на црквата Свети Архангел Михаил – Варош
- Пристигнување во Битола, сместување во хотел, вечера, прошетка и ноќевање

**Втор ден:**

- 8:00 часот - појадок во хотелот.
- Битола: посета на археолошки локалитет Хераклеа
- Битола: посета на Спомен собата на Мустафа Кемал Ататурк
- 13:00 часот - ручек во хотелот
- Посета на Национален парк Пелистер
- Поаѓање за Скопје

**Враќање:** со пристигнување во 18:00 часот.

**Носители на активностите:**

1. Алелксандар Каровски
2. Виолета Радулова
3. Благица Блажевска
4. Благица Јованова

**Раководител на дводневна екскурзија:** Александар Каровски

**Начин на реализација:** одредиштата се избрани според интересот на учениците и родителите, во организацијата и реализацијата ќе посредува избраната туристичка агенција.

**Финансирање:** трошоците на патувањето ги сносат родителите.

**Техничка организација:** висококвалитетни, климатизирани, безбедни патнички автобуси, добри услови на сместување, туристички водач, лекар.

**Начин на вреднување и користење на резултатите:** На сите одредишта ќе се следи работата и однесувањето на учениците, преку разговор и други форми (пишување есеи, писмени состави, извештаи, описи, изработка на плакати и сл.) ќе се добијат повратни информации.

**За учениците кои не учествуваат на дводневната екскурзија училиштето организира настава.**

**Програма за тридневна екскурзија за учениците од деветто одделение - западна РС Македонија**

**Време на реализација: три дена во мај**

**Место на одржување: Западниот дел на РС Македонија (Охрид)**

**Воспитно - образовни цели:**

- Запознавање на учениците со појавите и односите во непосредната општествена средина, кои ги проучуваат во училиштето.
- Запознавање и развивање на културното наследство и стопанските постигнувања.
- Развивање интерес за природата и градење еколошки навики.
- Рекреативно-здравствено воздигнување на учениците.
- Поттикнување и исполнување на позитивни емоционални доживувања.
- Социјализација и стекнување искуство за осамостојување и грижа за себе.
- Градење чувство за патриотизам, толеранција и соживот.
- Учениците непосредно (нагледно) да се запознаат со природните одлики на Охридското Езеро.

- Учениците непосредно (нагледно) да се запознаат со нашето подалечно и поблиско минато.
- Развивање на другарство и социјализација на учениците.

### **Локации за посета и правци на патување**

#### **Опис на активности:**

##### **Прв ден:**

- Патување од Скопје до Охрид поаѓање во 8:00 часот со посета на:
- Тетово - Лешочки манастир „Св.Атанасија“.
- Гостивар - изворот на реката Вардар „Вруток“.
- Вевчани - (Вевчански извор).
- Пристигнување во Охрид во 18:00 часот (сместување, вечера и ноќевање).

##### **Втор ден:**

- 8:00 часот -појадок.
- 9:00 часот - посета на Билјанини извори и манастирот „ Св. Наум Охридски“, Наколно живеалиште „град на вода“
- 14:00 часот – ручек
- 16:00 часот -Прошетка и разгледување на центарот на Охрид..
- 19:00 часот – вечера

##### **Трет ден:**

- 8:00 часот - појадок.
- 10:00 часот -13:00 часот посета на црквата „Св. Софија“, „Св.Јован Богослов-Канео“, Самоилова тврдина, Антички театар.
- 14:00 часот - ручек.
- Тргување за Скопје со попатна посета на Бигорски манастир.

**Враќање:** со пристигнување во 18:00 часот

#### **Носители на активностите:**

1. Олга Добревска
2. Олгица Ристовска
3. Билјана Ристоска

**Раководител на тридневна екскурзија:** Олга Добревска

**Начин на реализација:** одредиштата се избрани според интересот на учениците и родителите, во организацијата и реализацијата ќе посредува избраната туристичка агенција.

**Финансирање:** трошоците на патувањето ги сносат родителите.

**Техничка организација:** висококвалитетни, климатизирани, безбедни патнички автобуси, добри услови на сместување, туристички водач, здравствено лице.

- превозникот доставува доказ - записник за извршен вонреден технички преглед на возилото, не постар од 6 месеци.
- лекарско уверение за возачот не постаро од 6 месеци и потврда дека возачот не возел во период од 12 часа пред патувањето.
- директорот на училиштето најдоцна 48 часа пред започнување на патувањето писмено го известува органот за внатрешни работи и на вработените кои учествуваат во изведување на екскурзија им издава патен налог за службено патување.

**Начин на вреднување и користење на резултатите:**на сите одредишта ќе се следи работата и однесувањето на учениците, преку разговор и други форми (пишување есеи, писмени состави, извештаи, описи, изработка на плакати и сл.) ќе се добијат повратни информации.

За оние ученици кои од економски причини не можат да учествуваат на екскурзиите, излетите и другите вонучилишни активности на учениците од основните училишта, директорот може да обезбеди нивно учество преку сопствени извори на училиштето, донации, спонзорства или други извори.

**За учениците кои не учествуваат на тродневната екскурзија училиштето организира настава.**

**Стручен тим за подготвување на екскурзии:**

Гордана Мацкова  
Елена Боневска  
Виолета Радулова  
Дарко Димитријевиќ

## 11.2 Податоци за учениците вклучени во воннаставни активности

### - Одделенска настава -

Ученици вклучени во вонучилишни активности	одделение	Вкупен број на ученици
1. Основно музичко училиште	1 Vв 1 Vг 1 IIIб	3
2. Балетско училиште	1 VIб 1 IIб 1 IVб 1 IVа 2 II в 4 IIб 1 IIа 2 VIа	13
3. Кошаркарски клуб	2 Vб 5 Vв 1 Vг 2 IIIб 1 IIIа 6 IVб 5 IV а 3 IIб 3 IIа 3 IIIв	31
4. Фудбал	1 III г 5 Vб 1 Vв 1 VIа 1 VIа	9
5. Училиште за танц	1 IIб 1IIа 1 IIIб 2 III а 1 I в 2 Iб 4 Ia 1 II г V	13
6. Пливање	1 III г 8 Vб 2 Vв 1 Va 3 Vг 6 IIб 1 IIIа 2 IVб 1 IVа 1 II в 5 IIб 1 IIа 4 VIа 1 IIIв	35
7. Играорна	1 III г 3 Vб 5 Vв 3 Va 1 IIIб 1 IIIа 3 VIа 3 IVб 3 IIб 1 IIа  3 VIг 1 IIIв	28
8. Гимнастика	2 Vб 1 Va 1 IIIб 1 IV а 1 VIа 1 IIIв	7
9. Јавање	1 II в	1
10. Тенис	2 Vб 1 IVб 1 IIб 1 IIа 1 VIг 1 VIа 1 III г 1 IIIв	9
11. Цртање / ликовни уметности	2 IIIг 2 Vб 1 Vв 1 Va 1 IVб 1IVа 1 II в 1 VIа 1 IIIв	11
12. Шах	1 III г	1
13. Пеење / хор	1 IIа	1
14. Глума	2 Vб 2 Va 1 IIIб 1 IVб 1 IIа 1 IIIв	8

15.Ракометен клуб	1 III г 3 Vв 2 IIб 1 III г	7
19. Одбојка	1 Vб 1 Va 1 Vг 1 IIIб 3 IV а 1 IIIв	8
17. Боречки вештини	1 III г	1
18. Странски јазик	13 Vб 17 Vв 4 V а 6 Vг 6 IIIб 4 IIIа 10 IVб 4 IV а 6 IIб 2 IIа 9 VIг 15 VIа 4 IIIв	100
19. Компјутерски курс	1 Va	1
20. Карате	2 Vг 3 VIг 1 IIIг	6
21. Спортска академија	1 IIIа 2 IVб 3 IV а 2 IIб 2 IIа 5 VIа 1 III г	16
22. Свирење на инструмент	1 V б 1 IIIб 1 IIIа 1 IIб 1 VIа 1 III г	6
23. Креативно пишување	1 IIIб	1
24. Атлетика	1 IIв	1
25.Курс по креативно пишување	3 VIа	3

Ученици вклучени во вонучилишни активности - предметна настава	одделение	Вкупен број на ученици
1. Основно музичко училиште	1 VIII а 1 а IX	2
2. Балетско училиште	1 VII а 2 VIII в 1 IX в	4
3.Кошаркарски клуб	2 VII в 2 VII б 2 VII а 2 VIII г 5 VIII а 1 IX г 6 IX б 2 IX а	22
4. Фудбал	1 VII б 1VII а 2 IX в 1 IX б	5
5. Училиште за танц	2 VII в 4 VII б 1 VII а 2 VII а 2 VIII г 3 VIII а	14
6. Пливање	1 VII а 1 VIII в 2 VIII б 1 VIII б 2 IX г 4 IX в	11
7. Играорна	1 VII в 3 VII б 2 VII а 2 VIII г 4 VIII б 2 VIII а 4 IX в 1 IX б	17
8. Гимнастика	1 VIII б	1



9. Јавање	1 VII б 1 IX г 1 IX в	3
10. Тенис	1 VIII б	1
11. Цртање / ликовни уметности	1 VII а 1 IX б	2
12. Шах	/	/
13. Пеење / хор	1 VII б	1
14. Глума	1 VII в 1 VII б 1 VIII в	3
15.Ракометен клуб	3 VII б 1 VII а 1 VIII б 1 IX г 1 IX б	7
19. Одбојка	2 VIII в 2 VIII б 1 г IX 2 IX в 1 IX в 1 IX а	9
17. Боречки вештини	1 VIII а	1
18. Странски јазик	8 VII в 12 VII б 11 VII а 6 VIII г 19 VIII в 16 VIII б 16 VIII а 5 IX г 24 IX в 10 IX б 3 IX а	130
19. Компјутерски курс	1 VII в 1 VII а 1 VIII в 4 IX в 1 IX а	8
20. Карате	/	/
21. Спортска академија	1 VII в 2 VII б 1 VII а 1 VIII в 1 IX г 4 IX в 3 IX б	13
22. Свирење на инструмент	1 VII а 2 VIII а 1 IX а	4
23. Креативно пишување	/	/
24. Атлетика	2 VII б	2
25. Стрелаштво	1 VII в	1

## 12. Натпревари на учениците

**Ученички натпревари** се составен дел од воннаставните активности кои во себе содржат воспитна компонента. Натпреварите имаат цел да се развива натпреварувачкиот дух, да се прошират и збогатат знаењата, да се развива и негува другарството, остварување контакти со учениците од други средини. Тие играат значајна улога во развојот на личноста на ученикот.

Нашето училиште учествува на :

- училиштни натпревари
- општински натпревари;
- регионални натпревари;
- државни натпревари;
- меѓународни ученички натпревари.

Училиштето во текот на учебната година определува кои училишни натпревари ќе ги организираат, во кој период од учебната година, кој ученик може да учествува во натпреварот.

Во оваа учебна година ќе се организираат интерни училишни натпревари на знаења по предмети. Ќе се организираат и технички и спортски натпревари.

### Планирани училишни натпревари

Предмет	Одделение	Наставник	Период на реализација
Македонски јазик	VI - IX	Олга Добревска Магдалена Јанковска	Февруари
Англиски јазик	VIII - IX	Татјана Арсова Благица Блажеска	Февруари
Математика	IV - IX	Даниела Димишковска Олгица Ристовска Даниела Монева	Февруари
Природни науки	IV - VI	Даниела Денковска	Февруари
Биологија	VII - IX	Даниела Денковска	Февруари
Географија	VI - IX	Марина Грамова	Февруари
Хемија	VIII-IX	Лилјана Трајкова	Февруари
Физика	VIII-IX	Билјана Ристовска	Февруари
Информатика	VI -IX	Владанка Михајловска	Февруари

Најуспешните ученици од овие натпревари ќе земат учество на регионалните натпревари, а во зависност од постигнатите резултати ќе учествуваат и на државните натпревари. Учениците од училиштето преку ликовната, литературната, рецитаторската секција, хорот и оркестар ќе учествуваат на општински и државни културно уметнички натпревари организирани по разни поводи во општината и регионот.

Програмата за ученички натпревари е дадена во прилог бр.24

### **13. Унапредување на мултикултурализмот/интеркултурализмот и меѓуетничка интеграција**

Наставниот план за основното образование ги содржи принципите на мултикултурализмот. Мултикултурализмот и добрите меѓуетнички односи се важни карактеристики на квалитетното образование. Мултикултурното образование ги вклучува следниве пет димензии:

1. Интеграција на содржина;
2. Процес на создавање знаење;
3. Намалување на предрасудите;
4. Педагогија на праведност и
5. Поттикнувачка училишна култура и структура.

Во училиштето наставата се одвива на македонски јазик и најбројни се Македонците. Училиштето води политика на взаемно почитување и рамноправен третман на сите структури што учествуваат во училишниот живот. Сите ученици без разлика на способностите, полот, етничката и верската припадност се прифатени од возрастите и од другите ученици во училиштето. Во училиштето се организираат повеќе наставни и воннаставни проектни активности во кои се вклучени ученици од сите етнички заедници од I до IX одделение, наставници и родители. Овие активности придонесуваат да серазвиваат вредностите кај учениците за заедничко живеење, почитување на разликите меѓу луѓето и традициите, а исто така се подобруваат соработката меѓу учениците, наставниците и родителите од различна етничка припадност. На тој начин се зајакнува атмосферата на меѓусебно разбирање и почит меѓу сите индивидуи и заедници и се развива свеста за прифаќање на различноста и почит кон различните јазици, културата и обичаите на другите етнички заедници. Училиштето соработува со партнер училиштето ООУ „25 Мај“ од населба Ченто, во кое наставата се одвива на албански јазик. Примарна цел на партнерството е оспособување на учениците за соживот во мултикултурното општество, која се остварува преку активности низ кои учениците се ангажираат во размена на култури, традиции, заедничко промовирање на културното наследство меѓу двете училишта преку посети на културни и образовни манифестации, празници, изложби, разни еколошки акции и др.

Во училиштето се реализираат разни видови активности преку кои учениците осознаваат нови обичаи и култури за свои соученици од различни етнички заедници. Ученици од сите етнички групи и различна полова припадност се вклучени и во различни спортски натпревари организирани во самото училиште како и во другите училишта на ниво на општина Гази Баба и во градот Скопје. Меѓу нив можеме да ги наброиме натпреварите во лигата за фудбал и кошарка, турнирите во ракомет и одбојка, есенски крос, возење ролерки и велосипеди и останати спортски настани. Дел од активностите на проектот се реализираат во рамките на работата на Ученичкиот парламент на училиштето и нејзините тела. Ученичкиот парламент го поддржува демократското учество на учениците во училиштето т.е принципот на активно учество на учениците во животот на училиштето, кое подразбира:

- а) обезбедување атмосфера и услови;
- б) градење механизми и процедури.

## Акционен план за унапредување на мултикултурализмот/интеркултурларизмот и меѓуетничката интеграција

Цели	Активности	Временска рамка	Носител	Начин на спроведување (ресурси)	Очекувани резултати
Планирање МИО активности на училишно ниво	Информативно – консултативна средба со наставниците за планирање на МИО активности	јуни	Тим за училишна интеграција	прирачници веб-страна	Успешно спроведување на планираните активности во рамките на ПМИО
Согледување на заедничките интереси и разлики на младите од различни етникуми	Одбележување на Европскиот ден на јазиците - воннаставна активност	септември	Наставници кои предаваат странски јазици	учебник ИКТ проектор	Учениците ги идентификуваат и објаснуваат сличностите и разликите помеѓу културите и културните вредности.
Собирање прехранбени производи за помош на семејствата од социјален ризик Заложба за еднаков/ праведен третман на припадниците на други култури и социјални групи	Собирна хуманитарна акција „Недела на гладта“- одбележување во рамки на кампањата „Помислете и на нас...“	октомври	Подмладок на Црвен крст Клуб за едукација и превенција на Црвен Крст на Република Македонија	пунктови за донација, плакат, хамер, летоци	Придонес во глобалната борба против сиромаштијата Развиено чувство за солидарност, хуманост и праведен третман на припадници на различни култури и социјални групи.

Се залага за почитување и заштита на правата на децата без разлика на нивната етничка и верска припадност; поддршка на другите култури во опкружувањето како модел на заедничка иднина	Одбележување на 20 Ноември - „Светски ден на детето“	ноември	ученички парламенти од партнер училишта; наставници, родители	-финансиски средства	Развиена соработка, дружење, почит, толеранција, комуникација помеѓу учениците од различна националност. Учествува во активности за промовирање различни култури, не дискриминира врз основа на културни разлики.
Да идентификува и објаснува сличности и разлики помеѓу културите и културните вредности	Посета на Кинотека на СРМ - воннаставна активност	декември	Олга Добревска– наставник по македонски јазик	-филм „Моето езеро“ -финансиски средства	Учениците ги објаснуваат сличностите и разликите помеѓу припадниците на различни култури.
Да ги запознае различните видови исхрана- вегетаријанска, микробиотичка... Да се запознае со карактеристиките на националните кујни	Работилница „Мени“	февруари	Билјана Ристовска– наставник по физика	проектор интернет работни листови	Учениците стекнуваат навики за здрава исхрана; Умеат да препознаат карактеристики на одредена национална кујна
Учениците да ги продлабочат своите компетнции за градење интеркултура преку култура која се заснова на ненасилство, демократичност и инклузивност.	Одбележување на Денот на пролетта – заедничка активност	март	Општина Гази Баба  наставници по Физичко образование	/	Учениците ги почитуваат правилата на игра , развиваат натпреварувачки дух и муликултурен сензибилитет

Развивање на интеркултурализмот - инсистирање на меѓукултурно разбирање како позитивни карактеристики за воспоставување другарски односи.	Посета на Ботаничка градина - заедничка активност на учениците од двете партнер училишта	април	Даниела Денковска- предметен наставник и Јулијана Печевска – одделенски наставник	-финансиски средства	Учениците се подготвени да бидат: толерантни, кооперативни, емпатични и одговорни во конкретни ситуации.
Да ги разбере и прифати разликите помеѓу луѓето од различни етнички групи (култура, вера, обичаи, празници)	Работилница: „Ние сме виножито“ -Дискусија по зададени прашања -Завршна игра -Изведување заклучок	мај	Благица Илијевска- одделенски наставник	ОЖВ прирачник	Почитување на разликите и прифаќање на истите како позитивна придобивка

## 7. План за евалуација на акциските планови

**Критериум за успех** – ученици кои ќе ги познаваат и почитуваат културата и традицијата на етничките заедници кои живеат во нашата земја и ќе бидат оспособени за соживот во мултиетничко општество; поголема вклученост на родителите во рамките на проектот;

**Инструменти** – формулар за следење на часови

**Индикатор за успешност** – зголемена соработка со родителите и со партнер училиштето; оспособеност на учениците за почитување на културата и традицијата на сите етнички заедници и соживот во нашето мултикултурно општество

**Одговорен за следење** –Тим за училишна интеграција

**Повратна информација**– МИО портал на веб страната на училиштето, изготвен промотивен материјал (брошури)

**Тим за училишна интеграција:** Лилјана Стефановска - директор, Магдалена Јанковска - координатор, Биљана Василевска - педагог, Мери Тодорова - библиотекар, Ана Ристовска- одделенски наставник, Даниела Монеvsка- предметен наставник.

Глобалното планирање за меѓуетничка интеграција во образованието е дадено во **прилог бр.25**

## 14. Проекти кои се реализираат во училиштето

Нашето училиште континуирано е вклучено во образовните реформи кои повлекуваат реализирање на проекти кои ќе придонесат за подобрување на квалитетот на воспитно-образовниот процес. Реализацијата на проекти им овозможува на учениците активно учење, придонесува за зголемен интерес и ангажман за учење и работа, а истовремено учениците стануваат свесни за важноста на комуникацијата и тимската работа.

Во училиштето се реализираат проекти кои тековно произлегуваат како иницијативи и можности кон кои училиштето има отворен пристап за соработка.

„**Меѓуетничка интеграција во образованието**“ е процес на унапредување на мултикултурализмот /интеркултурларизмот и меѓуетничката интеграција во рамки на кој се реализираат активности насочени кон остварување на главната цел -учениците да ги продлабочат своите компетенции кои им се потребни за живот во интегрирано мултиетничко општество, почитување на другите, зголемување на соработката помеѓу ученици од различни националности, прифаќање на разликите и право на еднаквост на сите.

**Проектот „Инклузија на деца со посебни образовни потреби“** ќе се спроведува во периодот 2023-2025 год. во соработка со Здружението за асистивна технологија „Отворете ги прозорците“ поддржан од Детската фондација Песталоци (ДФП) и истиот е во насока на поддршка на образовните политики и иницијативи за обезбедување инклузивно образование. Планираните цели и активности во проектот се во насока на поддршка на имплементацијата на Законот за основно образование, Концепцијата за основно образование, Концепцијата за инклузивно образование и Стратегијата за образование 2018-2025. Главна цел на проектот е зголемување на опфатот на учениците и подобрување на инклузивноста преку унапредување на физичките услови, училишната клима и средина, наставата и ефикасното финансирање.

## 15. Поддршка на учениците

### 15.1 Постигнување на учениците

Училиштето континуирано ги следи постигнувањата на учениците на крајот на секој класификационен период и изготвува споредбени анализи по предмети, паралелки, одделенија, по пол и по етничка припадност.

Училиштето промовира уверување дека постигањата на сите ученици може да се подобрат и организира дополнителна, додатна настава и слободни активности. Секој наставник на почетокот на учебната година изготвува годишна програма за овие форми на настава. На ниво на предметна настава се изработува распоред за реализација на овие програми, според планираниот број на додатни, дополнителни часови и часови за слободни активности во рамките на една паралелка. За дополнителната настава изготвени се и посебни известувања до родителите на учениците кај кои се воочени потешкотии во совладувањето на наставните содржини по поедини предмети.

Во рамките на активностите за подобрување на постигањата на учениците родителите на учениците кои имаат три и повеќе слаби се повикуваат на советување кај психологот на училиштето. Така, покрај непосредно, учениците и индиректно добиваат совети како поефикасно да учат и поуспешно да го совладаат наставниот материјал.

Табела со успехот на учениците на крај на последните три учебни години

Учебна година	2020/21	2021/22	2022/23
Успех	4,59	4,50	4,47

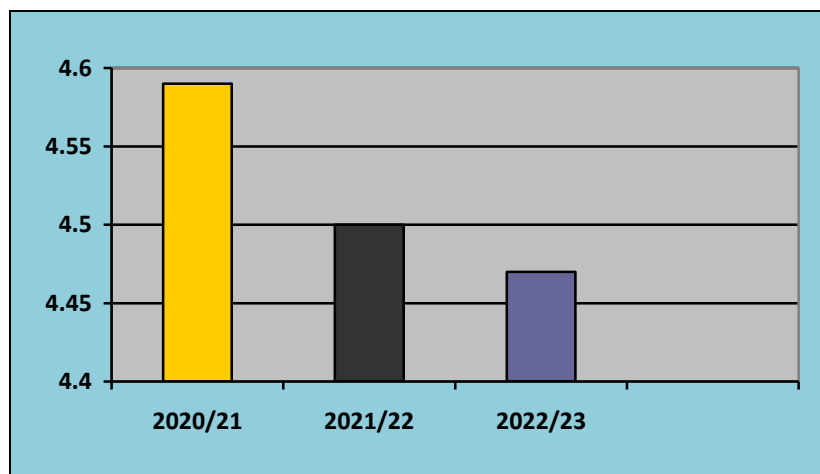



### Акциски план за поддршка на учениците

Цели	Содржини/ Активности	Реализатор	Време на реализација	Очекувани ефекти
<b>Изготвување програми за работа со талентираниите, надарените, учениците со потешкотии во учењето и учениците со посебни потреби и емоционални потешкотии</b>	Изготвување на план за работа со тие ученици	Училишен тим	Август - Септември	<b>Изготвени програми</b>
<b>Идентификација на талентираниите, надарените и учениците со потешкотии во учењето</b>	Изготвување и примена на инструменти и постапки за идентификација на талентираниите, надарените и учениците со потешкотии во учењето	Наставници	Септември - Октомври	<b>Идентификувани ученици</b>
<b>Континуирано да се подржуваат талентираниите и надарените ученици</b>	Изготвување и реализација програма за работа со надарени и талентирани ученици	Тим за надарени и талентирани ученици	Во текот на целата учебна година	<b>Учество на натпревари и освоени награди и признанија</b>
<b>Континуирано да се подржуваат учениците со посебни потреби и емоционални потешкотии</b>	Изготвување и реализација на програма за работа со деца со посебни потреби и емоционални потешкотии	Тим за инклузија на деца со посебни потреби и емоционални потешкотии	Во текот на целата учебна година	<b>Подобрување на постигањата, вклучување во животот на паралелката, училиштето и локалната заедница</b>

<b>Континуирано да се поддржуваат учениците преку додатната и дополнителната настава</b>	Реализација на часови за додатна и дополнителна настава Следење и евидентирање на присуство на учениците на часови на додатна и дополнителна настава	Предметни наставници родителите и учениците	Во текот на целата учебна година	<b>Повисоки постигања на учениците</b>
<b>Навремено и правилно професионално информирање и ориентирање на учениците</b>	Индивидуално и групно советување на учениците за избор на занимања – запишување во средно образование	Тим за професионал на ориентација на учениците	Во текот на целата учебна година	<b>Правилен избор на учениците за продолжување на образованието согласно нивните интереси и способности</b>
<b>Следење и анализа на постигањата на учениците</b>	Изготвување извештаи и на компаративни анализи	Стручни соработници Тим за постигања на учениците	По завршување на класификационите периоди	<b>Подобрување на постигањата на учениците</b>
<b>Да се промовираат постигањата на учениците</b>	<b>Информирање на училиштето и јавноста за постигањата на учениците преку веб страната на училиштето, како и преку соработка со медиумите, културни установи и институции, преку учество на литературни читања, ликовни изложби и хепенинзи, спортски натпревари, квизови, музички настапи итн.</b>	Одд. Раководители Стручни соработници	<b>Во текот на целата учебна година</b>	<b>Информирани училиште и јавност за постигањата на учениците</b>

**Критериум за успех:** Подобрување на постигањата на учениците, редовно учество на додатна и дополнителна настава, учество на натпревари и постигнати резултати на истите (освоени награди), правилен избор на средно училиште на учениците од деветто одделение.

**Инструменти:** Листи за идентификација на ученици со потешкотии во учењето, листи на евиденција за дополнителна и додатна настава, досиеа на ученици, Пронад скала, прашалници за самопроцена на интересите и способностите на учениците, ТИФИН, анкети.

**Индикатор за успешност:** Идентификувани ученици, изготвени и реализирани планови, постигнати повисоки постигања, освоени награди на натпревари, подобрување на постигањата на учениците.

**Одговорен за следење:** Тим за додатна и дополнителна настава, тим за надарени и талентирани ученици, тим за професионална ориентација на ученици, тим за инклузија на учениците со ПОП и емоционални потешкотии.

**Повратна информација:** Полугодишни и годишни извештаи на тимовите.

**Тим за поддршка:** директор – Лилјана Стефановска, Александра Крстевска, Биљана Василевска, Билјана Теовска, Басотова Слободанка, Олгица Ристовска, Тоше Трајковски

## Успех на учениците по наставни предмети во учебната 2022/23год

Учениците од прво до трето одделение на крајот на учебната година се оценуваат описно, а учениците од четврто до деветто одделение бројчано.

Паралелка	I	II	III	IV	V	VI	VII	VIII	IX	Среден успех
Среден успех по предмети	ОПИСНО	ОПИСНО	ОПИСНО							
македонски јазик				4,40	4,48	4,64	4,16	4,40	4,67	4,40
математика				4,28	4,35	3,71	3,79	3,55	3,93	3,91
англиски јазик				4,58	4,61	4,47	4,57	4,45	4,79	4,58
француски јазик						4,48	4,63	4,57	4,88	4,64
германски јазик						4,50	3,66	3,74	4,12	3,92
ликовно образование				4,84	4,85	4,42	4,53	4,51	4,79	4,55
музичко образование				4,72	4,83	4,81	4,87	4,94	5,00	4,82
природни науки				4,35	4,11	4,28				4,25
техничко образование/техничко образование и информатика				4,74	7,80	4,70				4,75
работа со компјутери и основи на програмирањето										
информатика						4,69	4,50			4,50
општество/историја и општество				4,25	4,33					4,29
географија						4,25	4,24	4,29	4,40	4,28
историја						4,24	4,52	4,04	4,68	4,42
етика							4,35			4,35
граѓанско образование								4,25	5,00	4,65
биологија							4,48	4,65	4,91	4,67
физика								3,93	4,20	4,07
хемија								3,91	4,32	4,13
иновации									4,76	4,76
физичко и здравствено образование				4,75	4,98	5,00	4,84	4,89	4,95	4,89
<b>Изборен предмет</b>										
етика на религиите .						4,77				4,77
клас.култура во европ.цивил.						4,71				4,71
вештини за живеење							4,86			4,86
програмирање									4,91	4,91
истражување на родниот крај								5,00	5,00	5,00

**Учениците со потешкотии во учењето**, се идентификуваат при следење на нивните постигања во текот на учебната година од страна на наставниците и консултации со стручните соработници. Учениците со посебни образовни потреби се идентификуваат при запишувањето во прво одделение преку набљудување и разговор со детето, како и информативно-консултативен разговор со неговите родители, за што се приложува и медицинска потврда (наод и мислење) од компетентни институции (Завод за ментално здравје на деца и младинци “Младост” и Центарот за функционална проценка и поддршка на деца и млади).

**Училиштето има изготвено процедура за идентификација и поддршка и на учениците со потешкотии во учењето:**

-Во почетокот на учебната година во училиштето се формира тим за поддршка на учениците со потешкотии во учењето кој изготвува програма за идентификација и поддршка на истите;

-Наставниците, стручните соработници и родителот/старателот вршат опсервација на учениците (најкратко првото полугодие за учениците од прво одделение и најкратко три месеци за учениците од останатите одделенија);

-Преку примена на инструменти се врши иницијална процена и се утврдува способноста за учење, како и подрачјата на потешкотии кај ученикот;

-Согласно потребите/потешкотиите на ученикот во учењето тимот за поддршка (наставник, дефектолог, педагог) изготвува програма за индивидуална поддршка;

-Наставникот во текот на учебната година, по завршување на секој класификационен период ги следи индивидуалните постигања/ успехот на учениците со потешкотии во учењето;

-Тимот за поддршка континуирано го следи когнитивниот и социо-емоционалниот развој на учениците;

-Советодавно консултативна работа со родителот/старателот на ученикот (насоки за работа во домашни услови);

-Соработка на тимот за поддршка со релевантни институции (Завод за ментално здравје на деца и младинци “Младост”, Центарот за функционална проценка и поддршка на деца и млади, Центар за социјална работа, СОС ресурсен центар за родители и деца, Црвен крст на РМ...) со цел подобрување на емоционалниот и социјалниот статус на учениците;

Редовната настава во континуитет се унапредува со нови проекти, техники и методи на работа.

Училиштето посветува особено внимание на *промовирањата на постигнувањата на учениците*, како преку редовната настава, така и преку воннаставните активности. Преку веб страната на училиштето, како и преку соработка со медиумите, културни установи и институции, преку учество на литературни читања, ликовни изложби и хепенинзи, спортски натпревари, квизови, музички настапи итн. училиштето не само што ги промовира личните постигања на учениците, туку и постигањата на училиштето. Училиштето креира политика за поттикнување на наставниците и учениците за што поголемо учество на натпревари на локално, регионално и државно ниво.

Училиштето редовно ги промовира своите постигања преку учество во контактнo-училишната емисија “Голем одмор” на МРТВ. Во рамките на учеството на литературни читања особено се истакнуваат средбите со писатели на Саемот на книгата. Училиштето редовно учествува и на ликовни изложби, манифестации и хепенинзи. Училиштето има развиен систем на наградување на учениците и

нивните ментори. На крајот на секоја учебна година се организира свеченост на која учениците кои што постигнале или освоиле високи резултати на организирани натпревари на знаења или на натпревари од воннаставни активности и нивните наставници ментори се наградуваат со пофалници и дипломи, како и со скромни подароци.

Согласно Законот за основно образование и интерниот Правилник за наградување и пофалување на учениците во училиштето се спроведува *процедура за наградување ученици*:

- пофалби и награди се доделуваат на ученик, група ученици, екипа и паралелка, во текот и на крајот на учебната година;

-ученик се пофалува и наградува за: залагање и напредување во наставата, залагање и постигнат успех во слободните ученички активности (натпревари, ликовни, литературни и други наградни конкурси, изложби, лични творби и сл.), примерно поведение и позитивно однесување (развивање другарство, почитување и давање помош на другите лица, почитување наставници, вработени во училиштето и редовност во изведувањето на обврските), залагање и придонес во разновидни активности во училиштето и локалната средина (производствени, хуманитарни, културни и др.);

-предлогот за пофалби и награди го дава одделенски наставник/раководител, предметен наставник или училишна комисија, а одлука донесува одделенскиот односно Наставничкиот совет;

-на ученикот му се доделува пофалба во вид на диплома или пофалница;

-ученикот се наградува или пофалува за постигнатиот резултат два пати во текот на учебната година (на денот на училиштето и на крајот на учебната година);

-пофалувањето и наградувањето се прави на свечен начин во текот и на крајот на учебната година;

-за пофалбите и наградите се води соодветна педагошка евиденција и документација.

-училиштето на крајот на учебната година распишува конкурс за избор на првенец на генерација од редот на учениците од деветто одделение. Училиштето може да издаде диплома за првенец на генерација најмногу на тројца ученици. Наставничкиот совет на училиштето избира Комисија за избор на првенец на генерација која е составена од директор, стручен соработник, еден наставник од одделенска настава, еден наставник од предметна настава и двајца ученици од осмо одделение. Комисијата дава предлог согласно Правилникот за избор на првенец каде се дадени критериуми за изборот и утврдува кандидатска бодовна листа која ја доставува до Наставничкиот совет. Наставничкиот совет на крајот на наставната година донесува одлука за прогласување на ученик/ученици за првенец на генерација .

## 15.2. Професионална ориентација на учениците

Училиштето планира и превзема конкретни активности за професионална ориентација на учениците. Целта на сите активности е навремено и правилно професионално информирање и ориентирање на учениците, учениците да се запознаат со можностите кои ги нудат средните училишта, со струките и занимањата, да се информираат за условите и критериумите за упис во средно училиште, откривање на интереси и желби на учениците за продолжување на образованието, давање помош за правилен избор на струка и занимање.

На полето на професионалната ориентација на учениците се работи континуирано во текот на нивното основно образование. Во соработка со компаниите од локалната заедница, како и во соработка со родителите учениците од најрана возраст на основното образование се запознаваат со професии, струки и занимања, со цел да се поттикнуваат за избор на идната професија. Исто така се организираат и посети на кариерни и продажни саеми, изложби, учество на конкурси.

Стручните соработници спроведуваат анкета со учениците за продолжување на нивното образование преку која се запознаваат со интересите и намерите на учениците за продолжување на образованието. Се остваруваат индивидуални и групни разговори со учениците за нивните професионални интреси за правилен избор на струки и занимања, добивање на информации за изготвување на CV, мотивационо писмо и план за развој на кариера за учениците и др. активности поврзани со кариерното советување на учениците. Се организираат и презентации на занимања од државните и приватните средни училишта од градот преку кои учениците се запознаваат со условите и критериумите за упис во средно образование.

Согласно програмата за професионалната ориентација за учениците од осмо и деветто одделение од основните училишта, нашето училиште ќе работи на ова подрачје тргнувајќи од основната цел на програмата, а тоа е поттикнување на учениците активно да учествуваат во фазниот процесен модел на професионална ориентација, да преземат одговорност за својата иднина, да се запознаат себе си и своите способности, насоките за образование и кариера, да се запознаат со светот на занимањата, промислено да донесат одлука за изборот на средно училиште/професија и на тој начин да постигнат успех во планирањето на својата кариера.

Процесот на професионална ориентација ќе се реализира низ следните фази:

-самоспознавање

-професионално информирање

-донесување одлука

За синтетизирање на информациите што ги прибираат и обработуваат низ секоја од фазите учениците водат портфолио, регистар за прибирање на документација за избор на понатмошното образование, односно занимање, кое ќе им помогне на учениците при донесувањето конечна одлука.

Програма за професионална ориентација-е дадена во прилог бр. 28

### **15.3. Промоција на добросостојба на учениците, заштита од насилство, од злоупотреба и запуштање, спречување дискриминација**

Во Универзалната Декларација за правата на човекот се вели дека: „Сите права и слободи му припаѓаат на секое лице без разлика во поглед на расата, бојата на кожата, полот, јазикот, вероисповедта, политичкото или друго мислење, националното и општественото потекло, имотната состојба, раѓањето или кои било други услови“. Дискриминацијата, насилството, злоупотребата и занемарувањето ги загрозуваат здравјето, развојот и достоинството на учениците, што воедно претставува повреда на основните детски права. Во член 5 од Законот за основно образование, „Службен весник на РСМ“, бр. 161 од 5. 8. 2019, се вели: - Заштита од дискриминација и промоција на еднаквоста во став 4 се наведува „вработените од ОУ се должни да промовираат еднаквост и праведност помеѓу сите ученици и активно да се спротивставуваат на сите облици на дискриминација и насилство“. Основна задача на училиштето и целокупниот воспитно-образовен кадар е намалување на насилното однесување и спречување на појавите на

дискриминација. За таа цел училиштето има изготвено програма за превенција на насилното однесување и дискриминација по било која основа, со која се предвидени индивидуални и групни активности преку кои се врши едукација на учениците за препознавање и пријавување на сите видови насилство. Во програмата се дефинирани видовите насилства по злоупотреба и занемарување, разни видови активности, работилници, техники, методи, како да се зајакне соработката со родителите и позитивната дисциплина, клима и соработката во училиштето. Составен дел на програмите и превентивните активности е соработката со родителите на учениците, кои се важен фактор во сузбивањето на сите појави на несакано однесување кај учениците. Училиштето остварува соработка со релевантни институции како што се: МВР, Центарот за социјална работа, Здравствени установи преку одржување едукативни работилници за учениците. Стручните соработници и наставниците остваруваат советодавна работа со учениците жртви на насилно однесување и учениците кои манифестираат насилно однесување како и со нивните родители, со цел надминување на ваквите појави. Училиштето има изготвено процедура за пријавување на појавите на насилство.

Во соработка со релевантни институции во поблиската и пошироката околина се спроведуваат активности во училиштето во кои учествуваат родителите, учениците и наставниците со цел да се придонесе за намалување на сите форми на насилство. Во случај на сомневање за постоечка злоупотреба (физичка, емоционална или сексуална) и занемарување на децата, без при тоа да се има јасна информација за тоа, наставниците и стручните соработници кои доаѓаат во контакт со детето и со неговото семејство го пријавуваат случајот до Центарот за социјална работа или пак до полицијата.

Во соработка со Првата детска амбаса „Мировно образование“, чија цел е информирање на јавноста за подобро родителство и подобар третман на учениците на училиште и во семејството, како и јакнење на капацитетите на стручните соработници, наставниците и родителите за обезбедување сигурна и безбедна училишна и семејна околина, како и унапредување на детските права. Училиштето соработува и со Центарот за социјална работа, СОС Детско село Македонија, Ресурсен центар за родители и деца на општина Гази Баба од кои добива поддршка во грижата за децата од семејства со социјален ризик. Црвениот Крст на Македонија одржува обуки и стручни предавања, како и ни доставува информативен материјал со цел едукација на учениците за превенција од болестите на зависност (алкохол, цигари, дрога...) во рамки на училишниот Клуб за превенција и едукација.

Заштитата на децата/учениците од насилство во воспитно-образовните институции е сеопфатен и сложен процес во кој треба да бидат вклучени сите вработени во училиштето, децата/ученици, родителите/старатели, како и локалната заедница и институциите. Приоритетна задача на училиштата, како и на сите други институции кои се грижат за децата е создавање на услови за безбедно растење, развој и заштита на децата од насилство. Насилството, злоупотребата и занемарувањето ги загрозуваат здравјето, развојот и достоинството на децата/учениците, што претставува повреда на основните детски права.

**Првата цел е превенција на насилно однесување во училиштето** односно мерки и активности за создавање на безбедно, сигурно и заштитено опкружување, почитување на различностите, конструктивна комуникација и следење на правила на однесување пропишани преку Статутот и интерни акти во училиштето за



забрана на насилничко и дискриминаторско однесување (кодекс на однесување на учениците во училиштето, протокол за справување со насилничко однесување).

За спроведување на оваа цел, планирани се следниве активности:

- презентирање на кодексот на однесување на учениците во училиштето, правилникот за изрекување на педагошки мерки пред учениците и родителите и усвоената постапка за справување со насилничко однесување,
- објавување на Упатството за постапката за пријавување и заштита на ученик жртва на која било од формите на насилство, злоупотреба и занемарување и протоколот за справување со насилничко однесување на web страната на училиштето
- на секое ново вработено лице му се доставува протокол за справување со насилничко однесување
- зајакнување на капацитетите, улогата и надлежностите на вработените во спроведување на мерки и активности за спречување и заштита од насилство преку вклучување на експерти од областа со свои предавања и обуки
- едукативни работилници/презентации/предавања за родители за сите видови на насилство од прво, второ и трето ниво;
- едукација и подигање на свеста на учениците
- организирање посебен влез и излез во деновите кога се среќаваат учениците од прва и втора смена

**Втората цел се однесува на препознавање на насилството и детекција на учениците кои вршат насилство.**

За реализирање на оваа цел, планирани се следниве активности:

- препознавање на насилното однесување преку: набљудување на промени кај учениците –физички емотивни, промени во однесување
- распоред со дежурства на наставници на критични точки во училиштето
- анонимна анкета за детекција на видови насилство во училиштето и ученици кои вршат насилство
- поставување на кутија за анонимно пријавување
- поставени камери во холови и ходници
- ангажирано обезбедување
- соработка со надлежни институции: МВР, Меѓуопштински центар за социјална работа, здравствени установи, Народен правобранител.
- утврдена постапка за пријавување на насилно однесување
- превземање активности за прекин на насилното однесување и обезбедување сигурност на ученикот

**Третата цел на програмата опфаќа заштита и промена на однесувањето на ученикот сторител.**

За реализирање на оваа цел, планирани се следниве активности:

- евиденција на учениците кои вршат насилство
- формирање на тим за поддршка на ученикот
- советодавна работа, психо-социјална помош и следење на ученикот сторител
- советодавна-консултативна работа со родителот

- изрекување на педагошка мерки
  - вклучување на претставници од Меѓуопштински центар за социјална работа, МВР, здравствени установи по потреба
- Четвртата цел на програмата опфаќа психо-социјална помош и заштита на ученици кои се жртви на насилство.**

За реализирање на оваа цел, планирани се следниве активности:

- евиденција на учениците кои се жртви на насилство
- пријавување во Меѓуопштински центар за социјална работа
- советодавна работа, психо-социјална поддршка и следење на учениците жртви на насилство,
- вклучување на надлежни институции по потреба

Реализатори на оваа програма се одделенските и предметните наставници, стручните соработници и Директорот, а одговорно лице за следење е координаторот на тимот за промоција на добросостојба на учениците, заштита од насилство, од злоупотреба и запуштање, спречување дискриминација

### **ПОСТАПКА ЗА ПРИЈАВУВАЊЕ И ЗАШТИТА НА УЧЕНИК ЖРТВА НА КОЈА БИЛО ОД ФОРМИТЕ НА НАСИЛСТВО, ЗЛОУПОТРЕБУВАЊЕ И ЗАНЕМАРУВАЊЕ**

**Принципи според кои се спроведува постапката:**Најдобар интерес на детето, почитување на различностите и забрана за дискриминација, почитување на правото на самоопределување, учество, приватност, доверливост, жртвата не е виновна, пропорционалност, информираност, стручност и одговорност, должно внимание, забрана за непотизам и корупција

**Чекори на интервенција:**

#### **I Препознавање и пријавување на насилство**

- 1.Било каков вид на насилство се пријавува кај контакт лице (стручен соработник) за пријавување на насилство или кај било кој вработен во училиштето во кој што ученикот има доверба
- 2.Сите ученици, вработени во училиштето се должни да пријават насилство без разлика каде се случило (во училиштето, на патот до училиштето, во училишниот двор, во домот на ученикот или било кое друго место)
- 3.Наставниците, стручните соработници, директорот треба да поседуваат знаења, вештини за препознавање на насилството, да обезбедат извор на информации за појавата на насилното однесување, да внимаваат каде се случува, да знаат да утврдат дали некој ученик е жртва на насилство и дали некој ученик се однесува насилно

#### **II Прибирање на информации**

- 1.Разговор со ученикот кој е жртва на насилно однесување
- 2.Разговор со учесниците сторители во насилното однесување
- 3.Разговор со учениците сведоци на насилството или кој било друг ученик или возрасен засегнат од насилството
- 4.Информирање на одделенскиот раководител, родителите и стручните соработници за учениците кои се жртва на насилното однесување, и учесниците сторители

### **III Прекинување на насилство и смирување на ситуацијата**

1. Запирањето на насилството е обврска на секој вработен кој ја добил информацијата и вработените се должни веднаш да го прекинат насилството и да превземат активности за смирување на ситуацијата
2. Информирање на контакт лицето
3. Во зависност од формата на насилството, прво, второ, трето ниво по потреба се вклучуваат и други институции МВР, Меѓуопштински центар за социјална работа, здравствени установи

### **IV Советодавно-консултативна работа**

1. Советодавно-консултативна работа со ученикот кој е жртва на насилно однесување
2. Советодавно-консултативна работа со учесниците сторители во насилното однесување
3. Советодавно-консултативна работа родителите на учениците кои се жртва на насилно однесување и родителите на ученици сторители во насилното однесување

### **V Заштита од насилство и промена на однесувањето на сторителот**

1. Изготвување на писмен план за заштита на жртвата и промена на однесувањето на сторителот во кој по потреба се вклучуваат и други лица ( наставници, стручни соработници, директор, претставници од други институции, здруженија)
2. Изготвување на писмен план за заштита на жртвата и промена на однесувањето на сторителот во кој задолжително се вклучени претставници од Центарот за социјална работа, МВР, здравствени институции
3. Мерки за промена на однесувањето на сторителот (психосоцијална социјална поддршка од страна на училишен психолог, упатување на родителите/старателите на психо-социјално советување во надлежна установа)
4. Изрекување на соодветна педагошка мерка, член 72 од ЗОО
5. Следење на ефектите од педагошките мерки од страна на одделнските наставници и раководители и стручните соработници
6. Преместување на жртвата во друга паралелка или училиште по сопствена желба
7. Преместување на сторителот во друго училиште (не како педагошка мерка)
8. Мерки за поддршка на набљудувачите /сведоците

### **V Водење на евиденција за појавата на насилното однесување**

1. Евидентирање на секој случај на насилство од страна на контакт лицето во формуларите за евиденција, формулар за план за заштита на жртвата од насилство и промена на однесувањето на сторителот
2. Евидентирање на насилното однесување во евидентниот лист за дежурен наставник

### **VI Меѓусекторска соработка**

1. Вклучување на претставници од други институции при појава на насилство МВР, Меѓуопштински центар за социјална работа, Министерство за труд и социјална политика, здравствени установи, Министерство за здравство, здружение на граѓани кои нудат бесплатна правна помош, Народен правобранител....
2. Вклучување на претставници од локална самоуправа

Планот за промоција на добросостојба на учениците, заштита од насилство, од злоупотреба и запуштање, спречување дискриминација е даден во прилог бр.29

## 16. Оценување

### 16.1 Видови оценување и календар на оценувањето

Оценувањето на учениците се врши според критериуми и стандарди утврдени од страна на Министерството за образование и наука и Бирото за развој на образованието.

Согласно концепцијата за деветгодишно образование учениците се оценуваат описно и нумерички според три периоди:

Учениците кои се опфатени во првиот период I-III одделение се оценуваат со описни оценки. Со описното оценување се дава приказ на постигањата на учениците по предмети и опис на социјализацијата и развојот на детето.

Учениците кои се опфатени во вториот период од IV-VI одделение се оценуваат со описни оценки на крајот на првиот, вториот и третиот класификационен период, а нумерички на крајот на учебната година

Учениците кои се опфатени во третиот период VII-IX одделение се оценуваат само со нумерички оценки.

На почетокот на секоја учебна година наставниците изготвуваат План за писмено проверување на постигањата на учениците и истиот е евидентиран во дневникот на паралелката. Исто така проверувањата на постигањата на учениците (формативно и сумативно оценување) со однапред утврдена динамика, наставниците ја дефинираат во нивните годишни, тематски и процесни планирања. Следењето на напредокот и проверувањето на постигањата на учениците се врши преку континуирана примена на методи, форми и постапки за формативно оценување, како и инструменти за следење на постигањата на учениците (чек листи, аналитички листи, увид во портфолио...) кои имаат за цел да придонесат за подобрување на постигањата на учениците. За учениците со ПОП кои следат настава по ИОП, оценувањето се врши согласно Правилникот за начинот на оценување на учениците со попреченост, ангажираноста на ученикот и степенот на реализираните прилагодени задачи и активности во процесот на настава и учење.

Одделенскиот наставник, односно раководител на паралелката го известува родителот/старателот за успехот на ученикот најмалку два пати во секое полугодие односно на родителски состанок најдоцна три дена по завршување на одделенските совети за утврдување на успех и поведение на учениците за прво тримесечие, прво полугодие, трето тримесечие и крај на наставна година преку доставување на евидентни листови. При оценувањето наставниците водат грижа за

-Надополнување на празнини во учењето.

-Поттикнување на дополнително/длабинско учење.

-Грижа за социјалниот и емоционалниот развој.

Наставниците ќе даваат јасни насоки на учениците во врска со очекуваните резултати од учењето и начинот на следење, контролирање и вреднување на нивното постигнување (како да проверуваат колку научиле, кои докази треба да ги собираат, како самостојно да учат, како ќе се проверува наученото, како ќе се формира оценката).

При формативното оценување во училница наставниците ги користат следните постапки:

-Запознавање со целите на учењето и очекуваните резултати од учењето.

-Поставување прашања и задачи низ кои може да се види разбирањето на она што се учи

-Користење на разновидни методи и техники за проверување.

-Вклучување на учениците во оценувањето (самооценување и заемно оценување) заради учење едни од други.

Исто така наставниците континуирано ќе даваат повратна информација која може да биде во различни форми (пишана или усмена) но ќе биде детална и конкретна, со насоки за подобрување на учењето. Секоја повратна информација треба да ги содржи следните елементи: (1) што е добро направено, (2) што треба да се подобри и (3) што ученикот треба да направи за да го подобри тоа.

Сумативното оценување треба да ги поседува следните карактеристики: валидност, веродостојност, објективност, правичност/непристрастност, транспарентност и јасност.

При формирањето на сумативната оценка наставникот има предвид колку ученикот бил активен во процесот на учењето.

Во случај на потреба од повторна проверка на знаењата на учениците, поправен испит или за побрзо напредување во училиштето се формира испитна комисија.

За повторна проверка на знаењето директорот, најдоцна во рок од пет работни дена од денот на приемот на приговорот, формира комисија за повторна проверка на знаењето. Комисијата е составена од претседател и два члена-испитувачи. Претседателот на комисијата, по правило, е одделенскиот раководител, односно раководителот на паралелката во која ученикот учи, а за членови-испитувачи се именуваат наставници по предметот по кој се врши проверувањето на знаењето од редот на наставниците од училиштето или од друго основно училиште. Претседател и член-испитувач на комисијата не може да биде наставникот кој ја утврдил оценката.

## 16.2 Тим за следење, анализа и поддршка

Во училиштето постои тим за следење, анализа и поддршка на наставниците при изведувањето на процесот на оценувањето како и усогласеноста на оценувањето со предвидените стандарди и критериуми за оценување. За да се согледа состојбата во оценувањето во училиштето се врши посета на часови и увид во дневните подготовки, се прибираат податоци за изготвување на извештаи и компаративни анализи.

Стручните соработници изготвуваат анализи и извештаи за успехот и поведението на учениците по завршување на класификационите периоди, исто така изготвуваат и споредбени анализи за успехот на учениците по предмети, паралелки и по пол за 3 години наназад.

При оценувањето се почитува транспарентноста, односно учениците и родителите редовно се информираат за постигањата, односно оценките.

Со цел постигнување објективност во оценувањето наставниците континуирано даваат усна и писмена повратна информација за нивните постигања. За истата цел наставниците изготвуваат објективни тестови со квалитетни тест задачи за што интерно се обучени.

Училиштето дава поддршка на наставниците кои покажуваат слаби резултати во оценувањето на постигањата на учениците преку работата на стручните активи и разговор со стручните соработници, како и поддршка на наставниците кои се иноватори и креатори на развојот на квалитетно оценување.

План за следење и анализа на состојбите со оценувањето прилог бр. 30

### 16.3 Стручни посети за следење и вреднување на квалитетот на работата на воспитно-образовниот кадар

Со цел подобрување на квалитетот на наставата од особено значење е следење на квалитетот на работата на воспитно –образовниот кадар. Неговата работа ја следи првенствено самото училиште, односно директорот и стручните соработници, како и другите наставници преку посета на отворени часови, презентација на снимени часови и други видови начини преку кои може да се види истата.

Училиштето има изготвено програма за следење на воспитно–образовната работа на наставниот кадар во која се предвидува четири пати во годината (два пати во полугодие) да вршат непосреден увид во работата на секој наставник.

Увидот има за цел да му помогнат на наставникот во подобрување на квалитетот на работата .

Следењето на квалитетот на работата на наставникот се планира да се одвива во рамките на три подрачја :

- Следење на квалитетот на планирањето на наставата;
- Следење на квалитетот на реализацијата на наставата;
- Следење на квалитетот на дополнителна и додатна настава;
- Следење на реализацијата на воннаставните активности;

За следењето на квалитетот на реализација на наставата изготвени се следните инструменти :

**Формулар за увид во годишно-глобално планирање- предметна настава**

**Формулар за увид во тематско-процесно планирање-предметна настава**

Одделение	Наставник	Дата на увид
<b>Индикатори</b>		
Годишен глобален план по предмети		
Годишен глобален план за секој предмет одделно по теми, број на часови и време за реализација		
Меѓутематска и меѓупредметна корелација и интеграција		
Конкретни цели за секој предмет одделно		
Програма за дополнителна настава		
Програма за додатна настава		
Програма за воннаставни активности		
Планирање час за одделенска зедница		
План за имплементирани содржини од екол. едукација во макед. образовен систем		
Планирани содржини за МИО		
Планирани содржини за претприемничко учење		
Планирање на ИКТ во наставата ( Е содржини, линкови)		
Планирање задавање домашна работа		
Програма за работа со ученици со посебни образовни потреби (крај на септември)		
Програма за соработка со родители		
Програма за екскурзии		
Критериуми и стандарди за оценување		

<b>Одделение</b>	<b>V</b>	<b>VI</b>	<b>VII</b>	<b>VIII</b>	<b>IX</b>
<b>Индикатори</b>					
<b>Цели на темата</b>					
<b>Наставна содржина</b>					

<b>Одделение</b>	<b>Наставник</b>	<b>Дата на увид</b>
<b>Индикатори</b>		
Планирање на реализација на наставната програма по предмети		
Поврзаност со националните стандарди		
Резултати од учење		
Оценување на постигањата на учениците		

Тип на час					
Очекувани исходи					
Наставни форми					
Наставни методи					
Современи техники на учење и поучување					
Наставни средства и материјали					
Методи за следење на постигањата на учениците					
Среднорочен ИОП за ученици со посебни потреби					

**Формулар за увид во планирање на реализација на наставната програма**

**Формулар за увид во планирање на реализација на наставата по предмети**

<b>Одделение</b>	<b>Дата на увид</b>							
<b>Индикатори</b>	<b>Наставни предмети</b>							
	<b>македонски</b>	<b>математик</b>	<b>природни науки</b>	<b>историја и општество</b>	<b>техничко образование</b>	<b>музичко образование</b>	<b>ликовно образование</b>	<b>ФЗО</b>
Тема/подрачје во наставната програма								
Поврзаност со националните стандарди								
Резултати од учење								
Содржини ( и поими)								

Стандарди за оценување								
Број на часови								
Активности								
Средства								
Следење на напредокот								
Оценување на наученото								

### Инструмент за посета на час

Датум \_\_\_\_\_ Одд. \_\_\_\_\_  
 Наставник \_\_\_\_\_  
 Предмет \_\_\_\_\_  
 Тема \_\_\_\_\_  
 Содржина \_\_\_\_\_

Елементи од наставниот час	целосно	делумно	изостанува
Училицијата претставува пријатна атмосфера за работа (достапни нагледни средства и материјали, изложени изработки од учениците и сл.)			
Сите активности од сценаријот се реализираат за време на часот			
Сите предвидени средства и материјали се применуваат за време на часот			
Динамиката на реализација на активностите е прилагодена на можностите на учениците			
Наставникот дава примери што се интересни и поврзани со искуството на учениците.			
Наставникот поставува добро осмислени прашања кои ги поттикнуваат учениците активно да учествуваат на часот			
Упатствата што ги дава наставникот се јасни и разбирливи.			
Задачите се предизвик за учениците и бараат примена на наученото.			
Наставникот ги поддржува учениците самостојно да ги решаваат задачите.			
Наставникот ги поттикнува учениците да поставуваат прашања и да дискутираат			
Повеќето ученици активно учествуваат во дискусија			
Наставникот посветува внимание на учениците кои побавно/побрзо напредуваат.			
Наставникот ги охрабрува учениците да изнесуваат свои мислења и ставови.			
Наставникот кон секој ученик се обраќа со почит.			
Наставникот применува различни техники за следење на напредокот на учениците.			



Наставникот го бележи напредокот во постигањата на учениците.			
Наставникот им дава соодветни повратни информации на учениците (усна и писмена)			
Планираните активности во сценариото за час овозможуваат постигнување на стандардите за оценување			

### Инструмент за евалуација на сценарио за час

Елементи од сценариото за час	целосно	делумно	изостанува
Неделното планирање (индивудално за цела недела однапред) е изготвено од наставникот.			
Планирана е меѓупредметна интеграција (наведени се наставните предмети и поимите/активностите/ стандардите во неделното планирање).			
Планирањето за реализацијата на часот директно произлегува од планирањето на реализацијата на наставната програма			
Во сценариото се наведени стандарди за оценување			
Во сценариото се планирани активности за сите делови од часот (воведни, главни, завршни и рефлексija)			
Планираните активности во сценариото за час овозможуваат постигнување на стандардите за оценување			
Планирани се соодветни дидактички средства и материјали			
Планирано е следењето на напредокот на постигнувањата на учениците.			

Наставник

\_\_\_\_\_

Евалуатори :

Директор \_\_\_\_\_

Педагог \_\_\_\_\_

Психолог \_\_\_\_\_

**Формулар за увид во годишно-глобално планирање- одделенска настава**

**Формулар за увид во тематско-интегрирано планирање**

Одделение	Дата на увид								
Индикатори	Наставни предмети								
	мак	мат	лик	муз	опш	физ здр.	ком пјут	прир. науки	одд. час
Наслов на наставна тема									
Време на реализација									
Наставни содржини									
Цели по предмети									
Очекувани резултати									
Активности по предмети									
Наставни форми									
Наставни методи									
Наставни средства									
Современи техники на учење и поучување									
Методи за следење на постигањата на учениците									
Соработка со родители									
Среднорочен ИОП за ученици со посебни потреби									

**Инструмент за евалуација на дневната подготовка на наставникот**

Датум \_\_\_\_\_  
 Одд. \_\_\_\_\_  
 Наставник \_\_\_\_\_  
 Предмет \_\_\_\_\_  
 Тема \_\_\_\_\_  
 Содржина \_\_\_\_\_  
 Тип на часот \_\_\_\_\_

Елементи од дневна подготовка	целосно	делумно	изостанува
Наставната содржина е во врска со тематското распределение			
Дефинираните цели се соодветни на содржината за дадениот наставен час			

Наставникот има јасна претстава какви промени кај учениците очекува од тој час – јасно дефинирани очекувани исходи			
Структурата на часот е поделена во фази и дадени се активности за секоја фаза			
Предвидените наставни форми и методи се во согласност со содржината што ќе се обработува			
Наставникот планира користење современи техники на учење во наставата			
Наставникот има планирано користење на соодветни нагледни средства			
Наставникот има испланирано активности со користење на ИКТ/Е - содржини кои се соодветни на поставените цели			
Предвидените активности за учениците и наставникот се соодветни на поставените цели			
Наведени се активности и инструменти, методи и техники за оценување на часот			
Наставникот планира домашна задача			
Наставникот води рефлексивни забелешки за поставените цели, очекуваните исходи од часот како и за ефикасноста на часот			

### Инструмент за посета на час

Датум \_\_\_\_\_ Одд. \_\_\_\_\_  
 Наставник \_\_\_\_\_  
 Предмет \_\_\_\_\_ Тема \_\_\_\_\_  
 Содржина \_\_\_\_\_  
 Тип на часот \_\_\_\_\_

Елементи од наставниот час	целосно	делумно	изостанува
Училницата претставува пријатна атмосфера за работа (нагледни средства, изработки од учениците и сл.)			
Текот на часот се одвива според дневното планирање			
Наставникот ги користи претходните знаења на учениците во воведувањето на новиот материјал			
Наставникот ги запознава учениците со очекуваните резултати кои треба да ги постигнат на крајот од часот			
Наставникот адекватно ги користи планираните форми и методи			
Наставникот користи современи техники на учење во наставата			
Наставникот соодветно користи различни нагледни средства			
Наставникот користи ИКТ/Е-содржини			
Наставникот активно ја следи, координира и насочува работата на учениците			
Присутна е отворена позитивна атмосфера, соработка и взаемно почитување меѓу учениците и наставникот			
Наставникот користи постапки, инструменти за оценување			
Инструментите за оценување содржат јасни критериуми за оценување			
Наставникот им дава повратни информации на учениците за нивниот напредок и насоки за подобрување на учењето			
Планираните активности за учениците се во функција на постигнување на целите на часот			
Наставникот задава домашна задача со јасни насоки за нејзина изработка			

План за стручни посети и за следење и вреднување на квалитетот на работата на воспитно –образовниот кадар - прилог бр.31

## 16.4 Самоевалуација

Самоевалуацијата за работата на училиштето се спроведува согласно Законот за основно образование и Правилникот за начинот и областите за вршењето на самоевалуацијата на основните училишта на крајот на секоја втора наставна година.

Самоевалуацијата се спроведува во три фази:

-подготвителна фаза (се врши определување на методи, техники и инструментите за самоевалуација и се прибавува документацијата потребна за вршењето на самоевалуацијата);

-фаза на реализација (се врши анализа на податоците и документацијата, се добиват и се усогласуваат добиените наоди, се подготвуваат поединечни извештаи и за самоевалуација и заеднички нацрт извештај за спроведената самоевалуација);

-фаза на известување и усвојување (се обезбедува достапност на нацрт извештајот за Наставничкиот совет, Совет на родители, ученици, директорот на училиштето и Училишен одбор кои можат да достават забелешки за нацрт извештајот за спроведената самоевалуација).

Резултатите од самоевалуацијата се објавуваат на интернет страницата на училиштето и на општината.Извештајот со резултатите од самоевалуацијата училиштето во електронска форма го доставува до Државниот испитен центар, во рок од 30 дена од денот на завршувањето на самоевалуацијата.

Во самоевалуацијата на училиштето се вклучени сите наставници кои работат во тимови поделени по подрачја .Резултатите од самоевалуацијата се земаат во предвид при изготвување на план за развој на училиштето со цел да се обезбеди квалитет на наставата.

Членови на Комисијата за спроведување на самоевалуација за учебните 2022-2024год.:

1. Лилјана Стефановска-директор
2. Биљана Василевска-педагог
3. Билјана Теовска-дефектолог
4. Татјана Арсова-предметен наставник
5. Гордана Мацкова-одделенски наставник
6. Марија Караѓозовска-родител

Програмата за самоевалуација е дадена во прилог бр 32.

## 17.Безбедност

Безбедноста и здравјето во училиштето во суштина подразбира создавање на услови за учење и работа во кои се преземаат мерки и активности со цел заштита на животот и здравјето на вработените и другите лица кои на тоа имаат право. За непречено одвивање на воспитно-образовниот процес од особена важност е сите субјекти во училиштето да се чувствуваат безбедно и сигурно. Родителите очекуваат нивните деца училиштето да го доживуваат како безбедна средина за учење и да се чувствуват пријатно. За таа цел во училиштето постои видео надзор, физичко обезбедување и дежурни наставници.

Училиштето располага со сет на документи со кои е регулирано постапувањето во случај на вонредни ситуации и тоа:

- Проценка на загрозеност од природни непогоди и други несреќи;
- План за заштита и спасување од природни непогоди и други несреќи;

-План за евакуација со предвидени вежби на ниво на училиште;  
 -Елаборат за заштита од пожари, експлозии и опасни материи;  
 -Правилник за заштита од пожари, експлозии и опасни материи;  
 Училиштето има разработена стратегија за безбедност на учениците и вработените која опфаќа превентивни активности и мерки (пред опасност од природни катастрофи), оперативни активности и мерки (за време на траење на опасноста) и активности за отстранување на последиците (по опасноста). За таа цел во училиштето е формиран Одбор за планирање на активности и Оперативен штаб, како и тимови за прва медицинска помош (пред и по природната катастрофа), Тим за против пожарна заштита и одржување, Тим за комуникација и обезбедување и Тим за евакуација. Училиштето секоја учебна година планира и реализира симулациона вежба за евакуација во случај на елементарни непогоди, по потреба добива поддршка од Црвениот крст на град Скопје, Противпожарната единица, Полициска станица и Брзата помош.  
 Програмата за заштита и спасување од елементарни непогоди е дадена во прилог бр.33

<b>Акционен план за безбедност во училиштето</b>					
<b>Задача</b>	<b>Активност</b>	<b>Временска рамка</b>	<b>Носител</b>	<b>Очекувани резултати</b>	<b>Одговорно лице</b>
<b>Обучување на наставниците за пружање прва помош</b>	Обука по прва помош	Во текот на учебната година	Акредитирани организации	Компетентни и сертифицирани наставници за укажување прва помош	Директор
<b>Обучување на вработените во училиштето за безбедност и здравје при работа</b>	Обука на вработените во училиштето за безбедност и здравје	Секоја трета година	Акредитирани организации	Стектати основни знаења за безбедност и здравје на работното место	Директор
<b>Унапредување на знаењата на учениците за пружање прва помош</b>	Информативно и едукативно предавање на учениците за прва помош и заштита	Во текот на учебната година	Одговорни наставници од Клубот за едукација и превенција Ученици-членови на Подмладокот на Црвен Крст	Стектати основни знаења за значењето на првата помош и вештини за укажување на прва помош	Клуб за едукација и превенција
<b>Унапредување на знаењата на учениците за превенција и заштита од природни и други несреќи</b>	Едукат.предавање на учениците за превенција и заштита од природни и други несреќи Вклуч. на учениците во процесот	Во текот на учебната година	Одговорни наставници од Клубот за едукација и превенција Ученици-членови на Подмладокот на Црвен Крст	Зајакната свест кај учениците за значењето на подготвеноста за елементарни непогоди	Клуб за едукација и превенција

	на планирање на заштитата и евакуација				
<b>Спроведување симулациска вежба за евакуација при елементарна непогода (земјотрес, пожар, и др)</b>	Спроведување интерна вежба за евакуација Одредување лица одговорни за евакуација на учениците со ПОП	Во текот на учебната година	Тим за спроведување на симулација Претставници од Црвен крст/ одговорни наставници Сите ученици и вработени полиција, ППединица Брза помош	Обучени ученици и вработени за начинот на превенција и заштита од природни и други несреќи	Директор Тим за спроведување на симулација
<b>Евалуација на вежба по нејзината реализација</b>	Проценка на успешноста по реализацијата на вежбата за евакуација	По завршување на вежбата	Тим за евалуација	Согледување на недостатоците и корекција на постоечките планови и протоколи за заштита	Директор

## 18. Грижа за здравјето

### 18.1 Хигиена во училиштето

За здрава и чиста работна средина се грижат сите учесници во училишниот живот. Техничкиот персонал редовно ги извршува работните задачи. Во текот на целата година се води грижа за исправноста и функционалноста на санитарната опрема во тоалетите. Во текот на целата година се води грижа за исправноста и функционалноста на санитарната опрема во тоалетите. Сите тоалети и санитарен простор се чистат, мијат, се дезинфицираат со дезинфекциони асептични нетоксични средства. Во санитарниот простор има тоалетна хартија и течен сапун. Училиштето се грижи учениците правилно да ги користат санитарните простори, да ја одржуваат личната и колективната хигиена. Ходниците и скалите се чистат два - три пати во денот, училниците се метат, се брише подот, се отстранува отпадот и се проветрува, а мебелот во училниците и канцелариските простории се брише секојдневно. Другиот училишен простор со училишниот двор се одржува тековно чист, хортикултурно уреден со поставени корпи за отпад.

### 18.2. Систематски прегледи

Систематските прегледи се задолжителни за вработените и за учениците. Тие се вршат во договорени термини во соработка со ЈЗУ-Школска медицина-Автокоманда-Поликлиника Ченто; Стоматолошка ординација-ЈЗУ Автокоманда, Републички завод за здравствена заштита- одделение Медицина на трудот; Сектор за епидемиологија и микробиологија и училиштето, според плановите за работа на институциите. За вработените покрај редовниот годишен санитарен преглед на секои три години, се врши и систематски преглед кој опфаќа: општ лекарски преглед, лабораториски преглед, интернистички, офтамотолошки преглед, ОРЛ преглед.

Задолжителни систематски прегледи се прегледите за учениците од: I одд, III одд, V одд, VII одд и IX одд., кој опфаќа: мерење на висина и тежина, проверка на вид, проверка на 'рбетниот столб и локомоторниот систем, лабораториски преглед на крв и урина. По извршените прегледи се евидентира состојбата и се даваат препораки за понатамошно специјалистичко проследување (доколку има потреба). Задолжителни стоматолошки прегледи се вршат за учениците од I одд до VI одд, како и залевање на забите, откривање на деформитети и неправилности во растот на забите и вилиците, евиденција на состојбата на забалото, запис во картон.

За сите прегледи навремено се информирани родителите и истите се изведуваат во ЈЗУ Автокоманда со одд.раководител или предметен наставник При договарање на термините за вршење на прегледите се води сметка истите да се извршуваат во термини пред започнување или после завршување на часовите за да не се попречува наставниот процес.

Сите добиени резултати, информации, состојби, укажувања се заведуваат во здравствениот картон и се води грижа за тајност и заштита на податоците. Учениците од секоја паралелка за време на систематскиот преглед се придружувани од одделенскиот раководител, а по потреба се повикува и родител.



### 18.3. Вакцинирање

Вакцинирањето се врши според Програмата за имунизација на учениците од основните училишта, согласно Правилникот за имунопрофилакса и хемопрофилакса при Министерството за здравство, Државен санитарен и здравствен инспекторат.

- I одд. за учениците со навршени шест год.-ревакцина MRP (морбили, рубеола, паротит);

-II одд и III одд - ревакцина DT Polio (дифтерија, тетанус) и тестирање манту за ТВС. По добиените резултати од проверката следи вакцина;

-VII одд. вакцини за детска парализа и тетанус по кои следат ревакцини.

Во периодот до 12-13 години следат вакцини (втора и трета доза) од веќе примените, а за девојчињата HPV-хуман папилома вирус-инфекции (две дози во одреден период) за кои се известуваат ученичките и родителите кои ја примиле првата доза.

- IX одд. - само девојчињата се ревакцинираат од рубеола, а сите ученици од: детска парализа, дифтерија и тетанус во дози и ревакцина.

Вакцинирањето се врши во амбулантата „Автокоманда“ во присуство на родител и одделенскиот наставник за учениците од I до V одд, а за учениците од VI до IX одд.одделенскиот раководител или предметен наставник и родител.

### 18.4. Едукација за здрава исхрана – оброк во училиштата

Училиштето ги планира и реализира активностите од кампањата „Здрава храна за детство без мана“ преку подигање на свеста за здрава храна како и подигање на училишниот активизам и промоција во средината со активно вклучување на родителите. Во текот на учебна година ќе се реализираат активности од кампањата. Кампањата која има за цел да ја подигне свеста кај учениците и родителите за потребата од конзумирање на здрава храна како и создавање свесни генерации кои ќе останат имуни на брзата и нездравата храна. За вклучување на сите ученици во кампањата предвидени се работилници за изработка на рецепти, продажни акции на здрава храна, изработување на ликовни и пишани творби, едукативни предавања за правилна исхрана итн. Исто така има поместени содржини за пирамида на исхрана како да се храниме во Програмата за ОЖВ која се реализира на одделенски час тема Здравје: Пирамида на исхрана ликовно обр. V Работилница-здрава храна 2 април Природни науки I, II Здрава храна 2 Март Англиски III, II I like spaghetti 2 април Влијанието на храната врз здравјето Македонски јазик IV Подготовка за куклена претстава „Овошна караница“ 1 ноември Подигање на свеста на пошироката заедница за користење здрава храна Природни науки IV Како правилно да се храниме 1 април Изработка на упатства за користење на здрава храна Англиски III, IV 3- I like spaghetti 4-Help! I Училиштето има пропишани процедури за грижа за исхраната на учениците. Еден од условите за добро здравје и правилен раст и развој на детскиот организам е правилен однос кон исхраната. Во училиштето се организира топол оброк.

## Акционен план за грижа за здравјето на учениците

Цели	Содржини/ Активности	Реализатор	Време на реализација	Очекувани ефекти
Креирање политика за грижа за здравјето на учениците	Изготвување план за грижа за здравјето на учениците	Тим	Август	Успешна реализација на планот грижа за здравјето на учениците
Одржување на хигиена во училиштето	Дезинфекција на училниците и санитарните јазли	Технички персонал	Во тек на годината	Добри хигиено здравствени услови во училиштето
Соработка со здравствени институции за унапредување на здравјето и превенција од болести кај учениците	Редовни систематски и стоматолошки прегледи на учениците Едукација за одржување на личната хигиена кај учениците	Здравствени работници	Во тек на годината	Добра здравствена состојба на учениците Учениците се запознати со причинителите на разни болести
Придржување на календарот на имунизација	Вакцинирање на учениците согласно календарот на имунизација	Здравствени работници	Во тек на годината	Намалување на појавата на заразни болести кај учениците

**Критериум за успех:** подобрени хигиено- здравствени услови во училиштето, редовен увид во здравствената состојба на учениците,

**Иструменти:** извештаи од спроведени систематски прегледи и вакцинирање на учениците

**Индикатор за успешност:** навремено откривање на деформитети и оштетувања на сетилата за вид и слух кај учениците

**Одговорен за следење:** Слободанка Басотова, сите одделенски и предметни наставници

**Повратна информација:** редовно вакцинирање согласно календарот за имунизација, евиденција од дератизација и дезинфекција во училиштето

**Тим за поддршка:** Слободанка Басотова, Виолета Радулова

Програма за грижа за здравјето на учениците е дадена во прилог бр. 40

## 19.Училишна клима

### 19.1 Дисциплина

Училиштето е препознатливо по квалитетот на работењето и постигањата на учениците. Целокупниот колектив води грижа за дисциплината и безбедноста на учениците во училиштето.

Училиштето има кодекс на однесување кој се однесува на сите структури: ученици, вработени (наставници, стручни соработници, технички персонал) и родители. Кодексот на однесување е донесен и прифатен преку спроведена демократска процедура со партиципација на сите структури поодделно.

Постои взаемно почитување меѓу сите структури во училиштето. Наставниците преку меѓусебна професионална соработка, како и соработка со раководниот кадар и стручните соработници ја одржуваат позитивната училишна клима и атмосфера која делува поттикнувачки на учениците.

Однесувањето на вработените и учениците е соодветно на пропишаните принципи во Кодексот на однесување на училиштето. Вработените се грижат за однесувањето и безбедноста на учениците, како за време на часовите и за време на одморите, така и при приемот и заминувањето на учениците од училиште. Постои распоред за дежурства на наставниците во ходниците, училниците и училишниот двор и се води секојдневна евиденција за тековните случувања.

Во случаи на непочитување на правилата на однесување се постапува соодветно Правилникот за изрекување педагошки мерки, пропишан со Законот за основно образование и Интерниот правилник на училиштето, вклучувајќи ги и евидентните листови за насилно однесување помеѓу учениците кои ги водат наставниците, како и протоколите за упатување на разговор на учениците кај стручните соработници.

### Акционен план за подобрување на училишната дисциплина

Активност	Задача	Носител на активността	Време на реализација	Очекувани ефекти
Изготвување распоред за дежурство на учениците во училиштето	Контрола на движењето и посетата на надворешни лица - посетители на училиштето	Директор Одговорен наставник за распоред на часови	На почетокот на учебна година	Безбедно одвивање на наставниот процес
Изготвување распоред за дежурство на наставниците во училиштето во двете смени	Контрола на однесувањето на учениците за време на одморите во училиштето и училишниот двор	Директор Одговорен наставник за распоред на часови	На почетокот на учебната година	Безбеден престој на учениците во училиштето и училишниот двор
Дискусија за однесувањето и дисциплината на учениците на состаноците на Ученичкиот парламент	Развивање свест кај учениците за важноста на соодветното однесување во училиштето	Одговорните наставници на Ученичкиот парламент и учениците, членови на истиот	Во текот на учебната година	Соодветно однесување од страна на учениците
Избор на содржини и активности за часовите на одделенската заедница поврзани со дисциплината на учениците	Развивање самокритичност и одговорност кај учениците за сопственото и однесувањето на соучениците	Одделенските раководители и учениците	Во текот на учебната година	Развиена свест и одговорност за сопственото однесување кај учениците и вработените

**Критериумиза успех** – намален број евидентирани случаи на несоодветно однесување на учениците од страна на дежурните наставници, намален број изречени педагошки мерки за учениците

**Инструменти** – писмена евиденција од дежурства на наставниците, евидентни листи на одделенските раководители за однесување на учениците, протокол за упатување ученик на разговор кај стручните соработници

**Индикатор за успешност** – намален број советувања на ученици и родители

**Одговорен за следење** – директор, одделенски раководители, стручни соработници

**Повратна информација**

-подобрување на дисциплината, а со тоа и на ефикасноста на наставата

-почитување на правилата на однесување во училиштето

-намален број на изречени педагошки мерки за учениците

-намален број на повикани родители на советување

-одговорност за сопственото однесување од страна на сите субјекти во училиштето.

## 19.2 Естетско и функционално уредување на просторот во училиштето

Сите вработени и ученици во училиштето се задолжени да придонесуваат за естетското и функционално уредување на училиштето. Во училиштето се организираат разновидни настани чија реализација бара соодветно уредување: патронен празник и хепенинзи на различни теми. Изгледот на училиштето е важен сегмент во прилагодувањето на учениците и нивно максимално ангажирање во воспитно-образовниот процес. По повод одредени празници во училиштето се формираат комисии за избор на најубаво уредена училница, за која учениците добиваат пригодни награди кои претставуваат мотивација и поттик за учество на учениците во естетско уредување на просторот во училиштето. Со учество на учениците и наставниците во училиштето, а во некои активности и со учество на родителите се води и континуирана грижа за изгледот и хортикултурно уредување на училишниот двор, одржување на зеленилото, цвеќињата, поставените клупи и кантите за отпадоци.

Акционен план за естетско и функционално уредување на просторот во училиштето- прилог бр.35

## 19.3 Етички кодекси

Во училиштето постојат кодекси на однесување за сите субјекти (вработени, ученици и родители). Кодексите се донесени во согласност со Законот за основно образование, а сите субјекти имаат земено учество во нивното изработување. Кодексите се истакнати на видни места во училиштето и во нив јасно се дефинирани правилата кои треба да се почитуваат. Такви се :

- Етичкиот кодекс за оценувањето на постигањата на учениците;
- Кодекс за однесувањето на наставниците, на учениците и родителите;
- Разгледан и усвоен е и Етичкиот кодекс за тестирањето, а изготвен и прифатен е и Еко-кодекс.
- Училиштето располага и со правилници во кои се предвидени и постапките кои се превземаат при прекршување на правилата пропишани со кодексите.

Правилник за однесува на учениците, наставниците и родителите , во училиштето и училишниот двор е даден во прилог 41

## 19.4 Односи меѓу сите структури

Ефективната организациска комуникација која е карактеристична за нашето училиште се фокусира на отворени и директни односи меѓу вработените и менаџерот, притоа резултирајќи со подобрување на посветеноста, продуктивноста и организациските резултати. Организациската комуникација ги сплотува сите членови на училиштето и ги води во една насока кон остварување на поставените цели. Училиштето по пат на ефективна комуникација успева да воспостави принципи на успешно училиште, подготвено на промени и динамичност. Организациската комуникација вклучува интеракција помеѓу поединците и групите во училиштето, промовира заеднички вредности, охрабрува тимска работа и развива цврсти врски помеѓу сите структури.

Во училиштето постои конструктивна комуникација помеѓу сите структури во него:

директор, Училишен одбор, Совет на родители, Ученички парламент, стручни активи. Таа комуникација се темели на вистински вредности и принципи кои помагаат за подобрување на училишната клима и односите во него.

Одговорните на сите структури го сочинуваат тимот кој се грижи за надминување на евентуалните негативни појави во однос на училишната клима, изготвувајќи предлог мерки за нејзино подобрување.

Со цел подигнување на квалитетот на комуникацијата и меѓусебната доверба и соработка, вработените во училиштето, како и досега, ќе остваруваат формални и неформални средби (ученички екскурзии, предновогодишни прослави, одбележување на празници, новогодишен базар, хуманитарен велигденски базар, заеднички патувања, обуки за комуникација, работилници и сл.)

## 20.Професионален развој на образовниот кадар

### 20.1 Детектирање на потребите и приоритетите

Современото образование ја наметнува потребата од континуиран професионален развој на образовниот кадар бидејќи тој е еден од клучните фактори што влијае врз постигањата на учениците. За подобрување на квалитетот на образованието на образовниот кадар покрај формалното образование треба да се зема предвид и концептот на доживотно учење, т.е нивна континуирана надградба. Почитувајќи го Законот за наставници концептот на доживотно учење и новините во образованието, како и констатираните состојби од самоевалуацијата, интегралните увиди, образовниот кадар континуирано присуствува на обуки, семинари, работилници, конференции, трибини, организирани од страна на Министерството за образование и наука, Бирото за развој на образованието на Македонија, невладини организации и други релевантни институции.

Во нашето училиште постои тим за професионален развој на наставниците во состав директор, стручни соработници, претседатели на стручни активи, чија задача е да ги детектира потребите за професионален развој на наставниците, истите да ги планира како и да го следи нивниот професионален развој.

## 20.2 Активности за професионален развој

Професионалниот развој на наставникот е континуиран процес и предуслов за квалитетна воспитно образовна работа, ефективно учење и високи постигања. Составен дел на професионалниот развој е стручното усовршување, односно стекнување нови и усовршување на постојните компетенции на воспитно-образовниот кадар. Училиштето има воспоставен систем за планирање и реализирање на стручното усовршување на наставниот кадар. Во училиштето се подготвува годишна програма за професионален развој, сите реализирани активности се следат преку водење на соодветна евиденција и документација, секој наставник изготвува личен план за професионален развој и се изготвува извештај за реализација на планот.

Програмата за професионален развој на воспитно-образовниот кадар е дадена во прилог бр.37

## 20.3 Личен професионален развој

Перманентната надградба на образовниот кадар е задолжителен дел на воспитно-образовниот процес, вклучен во системот на професионалниот развој. Со цел личен и професионален развој секој наставник континуирано посетува организирани семинари, обуки, презентации, конференции и ги следи и почитува сите законски промени во воспитно-образовниот процес, за што изготвува личен план за професионален развој.

Секој наставник има сопствено наставничко портфолио со докази од нивната работа и изработки од учениците. Стручните соработници за секој наставник водат професионално досие во кое се заведува и следи нивниот личен професионален развој.

Директорот на училиштето го следи професионалниот развој на стручните соработници преку водење на нивното професионално досие.

## 20.4 Хоризонтално учење

Еден од начините на професионален развој во училиштето е хоризонталното учење (наставниците учат едни од други ) и подразбира различни видови на организирано и планирано пренесување на знаењата и размена на професионалните искуства, внатре во училиштето, како и помеѓу повеќе училишта. За хоризонталното учење е посебно важна тимската работа во училиштето која овозможува создавање и развивање нови идеи и поголема продуктивност на секој поединец.



## Акционен план за хоризонтално учење

Активност	Задача	Носител на активноста	Време на реализација	Очекувани ефекти
Посета на отворени и нагледни часови	Споделување искуства	Наставниот кадар	Во текот на цела година	Адекватен избор на форми, методи, техники и наставни средства
Меѓусебни консултации за имплементирање на новините во наставни програми	Споделување сознанија стекнати на обуките од страна на БРО	Наставниот кадар	Во текот на цела година	Успешна реализација на програмите во наставата
Размена на дневни подготовки, нагледни средства и други материјали меѓу наставниците од нашето училиште	Збогатување на ресурсите за реализирање на наставните содржини	Наставниот кадар	Во текот на цела година	Користење соодветни ресурси во наставата Подобрена тимска работа меѓу наставниците
Размена на искуства меѓу наставници од различни училишта и различни етнички заедници	Збогатување на ресурсите за реализирање на наставните содржини	Наставниот кадар	Во текот на цела година	Зголемена соработка на локално ниво и почитување на мултикултурализмот

**Критериуми за успех** – тимска работа на наставниците која придонесува за имплементација на современи приоди во наставата, размена на примери на добра практика и спроведување активности од проектите кои се реализираат во училиштето

Учениците се оспособени самостојно да дејствуваат во еколошки и претприемнички дух и да соработуваат со другите етнички заедници во општеството.

**Инструменти** – формулари за увид во годишни, тематски и дневни планирање и посетени часови

**Индикатор за успешност** – изготвени годишни, тематски и дневни планирања со застапени современи наставни форми, методи и техники и имплементирани насоки за работа дадени од МОН и БРО

**Одговорен за следење** – директор, стручни соработници, одговорни наставници

**Повератна информација**–

-создавање клима за тимска работка меѓу наставниците

-преземање одговорност за соработка и почитување на индивидуалниот придонес на секој поединец во колективот

-развиен мултикултурен сензибилитет кај образовниот кадар и спроведени долгорочни и краткорочни активности во рамките на проектот за меѓуетничка

интеграција

## 20.5 Кариерен развој на воспитно-образовниот кадар

Со цел наставниците и стручните соработници да можат да одговорат на потребите на современите трендови во воспитно-образовниот процес се наметнува потребата од нивен континуиран професионален и кариерен развој. Согласно Законот за наставници во основните училишта може да напредуваат во следните звања:

наставник, наставник-ментор и наставник-советник.

Стручните соработници исто така можат да напредуваат во звања: стручен соработник-ментор и стручен соработник-советник.

Програмата за кариерен развој на наставниците и стручните соработници е дадена во прилог бр.3

## 21. Соработка на основното училиште со родителите/старателите

### 21.1 Вклученост на родителите /старателите во животот и работата на училиштето

Училиштето им дава можност на родителите да се вклучат во воспитно-образовниот процес на нивните деца и животот и работата на училиштето преку организирање на редовни и индивидуални родителски средби, отворен ден за прием на родители, вклучување во Советот на родители на ниво на паралелки, одделенија и на ниво на училиште и Училишниот одбор. На родителски средби, родителите се запознаваат со успехот и поведението на учениците во изминатиот период, со проблемите со кои се соочува секој ученик посебно и се даваат насоки и сугестии за понатамошно подобрување на успехот. Во текот на учебната 2023/2024 година се планирани најмалку пет редовни родителски средби од кои две во прво и три во второ полугодие.

Од родителите се очекува да ги застапуваат интересите на учениците преку своите тела во училиштето (советите на родители) и преку другите тела во чија работа учествуваат (Училиштен одбор). Преку овие тела, родителите треба да бидат вклучени во формирањето на листата на воннаставни активности што ќе ги нуди училиштето, како и во изборот на оние што ќе ги реализира. Родителите треба да имаат удел и во изборот на конкретната воннаставна активност во која ќе учествува нивното дете.

Освен во планирањето, родителите можат да се вклучат и во реализацијата на воннаставните активности, работејќи заедно со наставниците кои се одговорни за самата реализација. Притоа, родителите можат да се јават во улога на помошници или на носители за активноста заедно со одговорниот наставник и кога се работи

за краткотрајни и за подолготрајни воннаставни активности. На тој начин родителите можат да придонесат и за проширување на листата на воннаставни активности што ќе се реализираат во училиштето.

Со свои предлози и лично вложување родителите учествуваат во организација на забави, хепенинзи, екскурзии и други манифестации.

Во прилозите се дадени:

Програма за соработка на основното училиште со родителите/старателите прилог бр.38

План за средби со родителите –прилог бр.38.1

Распоред за приемни денови на родителите/старателите –прилог бр.38.2

### **Советот на родители**

Совет на родители се избира од редот на родителите на учениците кои не се вработени во училиштето. Членовите на Советот на родителите се бираат од страна на родителскиот одбор од секоја паралелка, а тројца од родителите се делегираат како претставници во Училишниот одбор.

Советот на родители:

- Ја следи воспитно-образовната работа во училиштето;
- Дава свои предлози и мислења за унапредување на воспитно-образовниот процес на учениците;
- Дава предлози за надминување на проблемите кои се јавуваат на релација ученици - наставници - родители;
- Зема активно учество во совладување на проблемите кои се јавуваат во развојот и воспитувањето на учениците, а пред се во спречувањето на негативните појави како што се: насилно однесување, алкохолизмот, пушењето, наркоманијата и слично;
- Советот на родители избира свои претставници во Училишниот одбор;
- Учествува во изготвување на правилници и врши и други работи во интерес на успешноста на работата на училиштето

Советот на родители поради поефикасно организирање и работа, донесува сопствена годишна програма.

Програмата на Советот на родители е дадена во прилог бр.7

## **21.2 Вклученост на родителите /старателите**

На редовните родителски средби родителите се информираат за наставните и воннаставните активности, начинот на реализација, следење и вреднување на учениците заведено во евидентни листови. На индивидуалните средби

наставниците им даваат јасни и конкретни напатствија на родителите како најдобро да им помогнат на своите деца во процесот на учење.

Родителите на сите ученици кои имаат три и повеќе слаби оценки, десет и повеќе неоправдани изостаноци, како и на учениците кои манифестираат несоодветно однесување согласно законот се покануваат на советување кое што го води психологот на училиштето.

Е-дневникот и СМС пораките им овозможуваат на родителите во секој момент да имаат увид во наставните содржини, постигањата, редовноста на учениците, дополнителна и додатна настава и домашните задачи.

Во рамките на професионалната ориентација на учениците, родителите земаат учество преку одржување на презентации и запознавање со карактеристиките на одредени професии, струки и занимања.

Родителите земаат активно учество во проектните активности што се спроведуваат во училиштето.

Со свои предлози и лично вложување тие учествуваат во организација на разновидни средби, прослави, забави, хепенинзи, екскурзии и други манифестации.

Училиштето поттикнува и неформално дружење помеѓу наставниците, учениците и нивните родители преку ангажман во организацијата на училишните акции и проекти како на пр. „Подари книга“, „Подари садница“, „Велигденски хепенинг“, „Новогодишен хепенинг“ како и многу други.

На Веб страната на училиштето редовно се ажурираат податоците за работата и тековните активности кои се одвиваат во училиштето. Таа е достапна за родителите како и за сите заинтересирани лица или институции.

### **Во донесување одлуки**

По пат на анкети и прашалници училиштето ги испитува ставовите на учениците и родителите во врска со животот и работата на училиштето и ги зема во предвид нивните мислења и сугестии. Се формира Совет на родителите во рамките на паралелката и на училиштето и се изработуваат програми за реализирање на содржините и активностите.

На редовните состаноци на Советот на родители, присутните се информираат за работата на училиштето и се разгледуваат суштински прашања, а на родителите-претставници им е овозможено активно и континуирано партиципирање во донесувањето на одлуки.

### **21.3 Едукација на родителите/старателите**

Во текот на учебната година со организираат стручни едукативни предавања за родителите со цел превенција од насилничко однесување кај учениците, зависности од дрога и алкохол, поттикнување на меѓуетничката толеранција и

други современи закани.Родителите се запознаваат со карактеристиките на развојните периоди во кои се наоѓаат нивните деца,

како да им помогнат во учењето, со стиловите на родителство и нивните ефекти како и со препораки за поуспешна комуникација меѓу родителите и децата...

### **Изработка на брошура за родители**

Училиштето формира тим за подготовка и реализација на брошура за родители која содржи информации за мисијата, визијата и приоритетите на училиштето за претстојната учебна година, за организацијата на наставата, за материјално-техничката опременост на училиштето, учеството во проекти, натпревари и манифестации, етичкиот кодекс на однесување и оценување на учениците, правата и обврските на учениците и родителите и други потребни информации

### Обврски на родителот:

- да го следи однесувањето, успехот и постигањата на своето дете преку редовно присуство на родителските средби и преку Е-дневникот
- при отсуство на ученикот, да дојде во училиште и да ги наведе причините за отсуство, најдоцна до наредниот одд. час (во спротивно отсуството ќе се смета за неоправдано)
- да го почитува кодексот на однесување во училиште и кодексот на оценување

### Родителот треба да знае дека:

Неоправданото отсуство на ученикот од настава ги повлекува следните педагошки мерки:

- усна опомена
- писмена опомена
- укор
- преместување на ученикот во друга паралелка и
- намалување на поведението
- родителот ќе биде поканет на советување доколку неговото дете има 10 неоправдани изостаноци и доколку има три и повеќе слаби оценки, значително му е опаднат успехот за краток период или покажува несоодветно однесување.



### Контакт информации:

ул. Лазар Поп Трајков бр. 28,  
Скопје

тел: 02/3174-006, тел./факс: 02/3173-634  
e-mail: [ou\\_stiv\\_naumov@yahoo.com](mailto:ou_stiv_naumov@yahoo.com)  
<https://ou-stivnaumov.edu.mk/>

### ООУ "СТИВ НАУМОВ"

2023/24год.

"Училиштето-дом во кој  
градиме почит, доверба и  
соработка"



### Мисија:

Поттикнување на критичкото мислење кај учениците и градење интеркултурализам преку ненасилна, демократска и инклузивна култура

### Визија:

Ќе ги подобруваме постигањата на учениците преку примена на иновативни образовни приоди и ќе поттикнуваме култура на хоризонтален дијалог, демократска клима и интеркултурализам

### Приоритети:

- Креирање ненасилна училишна култура
- Подобрување на соработката со локалната заедница и демократско дизајнирање на училиштето

Општинското основно училиште "Стив Наумов" е основано 1948 год. Денес ООУ "Стив Наумов" е деветгодишно училиште во кое образование стекнуваат околу 830 ученици.

Во 1982 год.се воведува целодневна настава која и денес се изведува, а од учебната 2008/09 се воведува и дневен престој.

Училиштето ги опфаќа учениците од населбите Автокоманда, Керамидница и Триангла.

#### **Наставата во училиштето се организира како:**

- редовна -со примена на активни методи на работа и современа технологија;
- дополнителна - за ученици кои имаат потешкотии во совладувањето на задолжителните содржини;
- додатна - за оние кои сакаат да научат повеќе;
- продолжителна - за ученици кои покажале слаб успех во текот на учебната година;
- изборна настава;
- слободни ученички активности;

#### **Учество на натпревари и манифестации**

по:математика, хемија, природни науки, информатика, англиски јазик, прва помош..

- Хорски и оркестарски смотри и сите други општински, регионални и државни натпревари и манифестации

#### **Училиштето располага со:**

- добро опремена библиотека која им нуди на учениците можност за бесплатно користење на книгите
- кабинети по: хемија, физика, биологија, информатика, ликовно и музичко образование
- современа спортска сала
- фудбалско игралиште со вештачка трева

#### **Етички кодекс на оценување на учениците**

- се однесува на почитување на прифатените одредби од учениците, родителите и наставниците ;
- овозможува зајакнување на стручната и моралната компонента на оценувањето

#### **Ученикот , неговите постигања и однесување во училиштето :**

- навремено и редовно доаѓање на училиште
- совесно и одговорно извршување на работните задачи
- да учи и да биде активен учесник во наставата и воннаставните активности
- низ учењето да ги развива своите способности и да се изгради како личност со вистински вредности

#### **Ученикот и неговиот однос кон вработените и соучениците**

- да ја почитува личноста на вработените и другите ученици, без разлика на нивната верска, етничка, родова и национална припадност
- да ги штити интересите на ученичката заедница пред сопствените
- критички да се однесува кон туѓите постапки

#### **Ученикот и неговиот однос кон работната средина**

- да се грижи и да го чува училишниот инвентар
- да ја одржува хигиената во училиштето и училишниот двор

## **22. Комуникација со јавноста и промоција на училиштето**

Училиштето остварува континуирана соработка со голем број институции од областа на образованието, културата, невладини организации, спортски друштва, медиуми...

### **Локална заедница**

Со цел да го зголеми својот углед и да ја промовира својата работа во локалната заедница и пошироко, училиштето по пат на презентации, соопштенија и публикации континуирано го унапредува квалитетот на соработката со локалната заедница. На тој начин овозможува стекнување доверба, создавање добра волја и поволно мислење како член на заедницата. Соработката со локалната заедница најчесто опфаќа:

- соработка со семејството, особено со родителите;
- соработка со локалната самоуправа и воспитно-образовните установи, институции од областа на културата, претпријатија и други органи и организации
- разновидни општествени, културни и образовни активности со младината и возрасното население од локалната заедница;
- информирање на пошироката јавност за резултатите што ги постигнува училиштето;
- вклучување на училиштето во културни и образовни активности што се организираат во локалната средина;

Училиштето може да планира и да спроведува дел од воннаставните активности (како акции, еднократни работилници, па и секции) во соработка со локалната заедница, овозможувајќи да се подигне општествената одговорност на учениците. Исто така, соработката на училиштето со локалната заедница подразбира и организирање на заеднички настани преку кои ќе се промовираат воннаставните активности и нивните продукти не само пред родителите, туку и надвор од училиштето.

Училиштето подготвува програми и организира активности за одбележување на значајни прослави (празник на училиштето, државни празници, а особено по повод на започнувањето на наставата и завршувањето на наставната година и др.) од кои дел се реализираат во соработка со населението од локалната средина и се превземаат најразлични акции на соработка кои се од интерес и на училиштето и на локалната средина. Низ овие активности училиштето ги покажува постигањата во наставата и слободните ученички активности (хор, оркестар, драмски и литературни групи, ликовно творештво и сл.)

Училиштето соработува и изведува организирани посети на институции од локалната заедница и пошироко.

### **Институции од областа на културата**

Во текот на годината се организираат посети на музеи( Музеј на град Скопје, на Македонија, Етнолошки Музеј, Куќата на мајка Тереза, Музеј на македонската борба за државност и самостојност, природо-научен музеј „Никола Незглобински“ и Заливот на коските), цркви(Св.Спас, Св.Софија, Св.Климент Охридски, Св.Наум), археолошки локалитети( Тумба-Маџари, Скупи, Стоби, Хераклеа).

Училиштето остварува соработка со театарот „Чекори“ и ансамблот на народни песни и игри „Јонче Христовски“. Во зависност од интересот на учениците се организира и посета на театарски и кино претстави.



## **Институции од областа на образованието**

Училиштето има отворена соработка со МОН, БРО, ДПИ, Сојузот за грижи и воспитување на децата на Република Македонија, со детските градинки, основните и средни училишта, Филозофскиот и Педагошкиот Факултет. Соработката со основните училишта од општина Гази Баба, градот, републиката и пошироко и се одвива во насока на активности кои ги третираат наставата и воннаставните активности, при одбележувањето на значајни датуми, патрони празници, како и учество на ликовни и литературни конкурси, натпревари на знаења, како и манифестации од спортско - рекреативен и забавен карактер.

Соработката со средните училишта се остварува преку најразлични форми на културно – образовни активности и посети на отворени денови во рамките на професионалното информирање и ориентирање на учениците.

Се остварува соработка со УКИМ- Филозофскиот Факултет, Институт за педагогија при организирање на педагошка и методска практика на студентите како и со Институт за психологија при организирање на задолжителна пракса на студентите.

### **Невладини организации**

Училиштето остварува соработка со Ресурсен центар за родители и деца на општина Гази Баба, СОС Детско Село Македонија, Црвениот Крст на Македонија, Прва детска амбасада “Меѓаши” и разни еколошки друштва. Се планираат и организираат заеднички акции од хуманитарен карактер.

### **Спортски друштва**

Училиштето соработува со повеќе спортски клубови: ракометниот клуб „Металург“, кошаркарскиот клуб “Феникс“, „Кик-бокс “ клуб за боречки вештини и одбојкарскиот клуб „Автокоманда“ , клуб за модерни танци „Еурека,, со цел унапредување на здравјето и развој на човечки способности и особини кои се во согласност со општествената заедница и потребите на современото живеење.

### **Здравствени организации**

Училиштето целосно ја остварува потребната комуникација и соработка со: ЈЗУ Поликлиника „Ченто“, Амбуланта Автокоманда ,Заводот за ментално здравје и други институции кои пружаат здравствени и психолошки услуги и со центрите за социјална помош со цел задоволување на потребите на одредени групи на ученици.

### **Медиуми (со цел промоција на училиштето)**

Целокупниот воспитно-образовен процес во училиштето е јавен и транспарентен. Во јавноста освен постигањата и резултатите од учество на учениците во натпревари на знаења се презентираат и резултатите од сите спроведени проектни активности , како и натпревари од забавно спортски карактер, учество во ТВ емисии, трибини, ликовни колонии и литературни манифестации.

Информирањето за активностите на учениците се одвива континуирано во текот на целата учебна година преку разни списанија и весници, стручни списанија, како Просветен работник, Просветно дело , Арс Ламина и други, како и преку радио и телевизиски емисии.

## 23. Следење на имплементацијата на годишната програма за работа на основното училиште

Приоритетни подрачја за следење	Цел	Одговор лица	Начин и време на следење	Очекуван и резултати	Кој треба да биде информиран за следењето
<b>Планирање, програмирање и подготовка на сите нивоа</b>	Подобрување на квалитетот во работата и унапредување на воспитно образовната работа	Директор, стручни соработници и, заменик директор	-Следење на дневни, неделни и годишни планирања и реализација на планирањата -Август, ноември, февруар и, мај	Успешно и навремено планирање за успешно изведување на работата во училиштето	Директор Наставници, Родители, ученици
<b>Следење, проверување и оценување на успехот на учениците</b>	Подобрување на успехот кај учениците	Одделенски и предметни наставници и БРО преку одговорен советник	Усно испитување, писмени работи, тестови, практична работа, тековни следења Континуирано	Подобрен успех и повисоки резултати	Стручни соработници Родители, ученици
<b>Следење, проверување и оценување на успехот на наставниците</b>	Зголемено користење на современи методи и техники во наставата	Директор, стручни соработници и, заменик директор	Посета на наставни часови, примена на инструмент за следење на наставата Октомври, декември, март, мај	Успешно изведување на наставна дејност и користење на современи методи и техники	Директор, Стручни соработници наставници
<b>Перманентно стручно усовршување на раководниот и наставниот кадар</b>	Подобрување на квалитетот во работата, користење на нови трендови во педагошката наука и пракса	Стручни активи, Предавачи од акредитирани институции, БРО и др.	Состаноци на стручни активи, отворени часови посета на семинари, обуки и самообразование Согласно програмите на стручните активи	Постојано развивање на компетенциите на кадарот во училиштето заради одржување на висок	Директор Тим за професионален развој Стручни соработници
<b>Водење на</b>	Уредно	Директор,	Увид во	Точно,	Директор,

<b>педагошка евиденција и документација</b>	водење на педагошка евиденција и документација	стручни соработници, заменик директор, одговорен советник при БРО и Просветен инспекторат	педагошката евиденција и документација Септември, ноември, февруари, мај	навремено, прецизно внесување	Стручни соработници, Одговорни наставници
<b>Користење на информатичко комуникациска технологија во настава</b>	Зголемување на искористеноста на компјутерите во наставна и воннаставна дејност	Директор, стручни соработници, заменик директор	Посета на наставни часови  Октомври, декември, март, мај	Зголемена употреба на ИКТ во поголем број на часови	Директор, Стручни соработници, Наставници
<b>Изработка на извештаи, анализи и информации</b>	Подобрување на начинот на известување и обработување на постигањата на училиштето	Директор, стручни соработници, задолжени наставници	Евидентни листови, Неделни оперативни планирања, Анкетни листови Тромесечно, полугодишно и годишно	Подобар квалитет во работата и унапредување на воспитно образовната работа	Родители, Ученици,
<b>Реализација на годишна програма</b>	Подобрување на квалитет во работата и унапредување на воспитно образовната работа во училиштето	Училишен одбор, Совет на родители, Наставнички совет, Локална самоуправа и одговорен советник при БРО	Состаноци, анализа на извештаи, Програма за следење Континуирано	Реализира на програма	Општина, МОН, БРО, ДПИ, ДИЦ

## **24.Евалуација на годишната програма за работа на основното училиште**

Годишната програма на училиштето претставува основен документ во кој се испланирани сите воспитно - образовни активности, одредени задачи и цели, како и начинот на координирање на активностите на сите субјекти во училиштето, непосредно и општествената заедница и истата се темели на законски одредби во целокупното нејзино планирање и дејствување.

Евалуацијата на Годишната програма за работа го вклучува квалитетот во работата, односно придонесува за воочување на силните и слаби страни во работењето на училиштето.Добиените резултати овозможуваат поставување приоритетни подрачја за следната учебна година. Настојваме во континуитет да обезбедиме висок степен на одговорност и професионалност на сопствениот кадровски потенцијал во извршувањето на поставените задачи и цели.

### **Области на евалуација :**

Наставен план и програма  
Постигања на ученици  
Учење и настава  
Поддршка на ученици  
Училишна клима  
Ресурси  
Унапредување и раководење

### **Индикатори за секоја област:**

Планирања на наставниците  
Наставен процес  
Искуства на учениците од учењето  
Задоволување на образовните потреби на учениците  
Оценување, како дел од наставата  
Известување за напредокот на учениците  
За евалуација на работата на училиштето ќе се прибираат повеќе индикатори, односно докази: разговори со сите заинтересирани страни, разгледување на ресурсите и документацијата, директно набљудување и анализа на документите, дискусии, прашалници, записници, увид во работата..

## **25. Заклучок**

Со Годишната програма за работа на училиштето за учебната 2022/23 год е планирана целокупната воспитно-образовна дејност, носителите на активностите како и начинот на нивно координирање во училиштето и во непосредната локална заедница. На тој начин се обезбедува перманентно подобрување на квалитетот на воспитно-образовните активности и условите за учење што допринесува за целокупниот развој на учениците и севкупниот училишен живот. Со годишната програма за работа е направен обид да се разработат и конкретизираат воспитно - образовните цели и задачи, да се синхронизираат сите работни задачи, да се обезбеди следење и информирање за квалитетот на извршената работа и објективно вреднување на постигнатите резултати. Училиштето ќе настојува да обезбеди висок степен на одговорност и професионалност во извршувањето на поставените цели и задачи.

Степенот на реализација на планираните активности не зависи само од квалитетот на годишната програма, туку и од ангажманот на сите вработени, помошта и поддршката од родителите на учениците и пошироката општествена заедница. Реализацијата на програмските активности ќе придонесе за унапредување на воспитно-образовниот процес односно напредок на учењините согласно индивидуалните можности, способности и интереси, наставници компетентни за имплементација на имплементација на реформи и современи приоди во наставата, активна вклученост на сите субјекти во планирањето и остварувањето на поставените училишни приоритети, мисија и визија.

## **26. Годишната програма за работа на училиштето е изработена од страна на тимот:**

Лилјана Стефановска -директор

Биљана Василевска-педагог

Билјана Теовска-дефектолог

Александра Атанасовска Крстевска -психолог

Татјана Арсова-наставник по англиски јазик

Анета Младеновска-одделенски наставник

Славица Стојаноска- одделенски наставник

Владанка Михајловска- наставник по информатика

Милан Стојчевски -ученик, претставник од Ученички парламент

## Користена литература:

1. Законот за основно образование;
2. Правилник за формата и содржината на годишната програма за работа на основното училиште;
3. Концепција за деветгодишно образование;
4. Концепција за воннаставни активности во основното образование;
5. Правилник за формата и содржината на развојната програма на училиштето;
6. Правилник за основните професионални компетенции на наставниците во основните и средните училишта по подрачја;
7. Правилник за основните професионални компетенции по подрачја на стручниот соработник во основните и средните училишта;
8. Правилникот за начинот и областите за вршењето на самоевалуацијата на основните училишта;
9. Наставни планови и наставни програми за деветгодишно основно образование;
10. Правилник за формата и содржината на личниот план за професионален развој на наставниците и стручните соработници во основните и средните училишта;
11. Правилник за организацијата и начинот на спроведување на дополнителната и додатната настава во основните училишта;
12. Концепција за инклузивно образование;
13. Правилник за начинот и поблиските критериуми на организирање и изведување на натпреварите на учениците по одделни предмети на општинско, регионално и државно ниво во основното образование;
14. Правилник за начинот на изведување екскурзиите, излетите и другите вонучилиштни активности на учениците од основните училишта;
15. „Надарено дете“ – проф. д-р Виолета Арнаудова и проф. д-р Елена Ачковска;
16. „Пат до објективно оценување“ – Г. Ѓоргиевски, Р. Петковски;
17. „Училишна докимологија“ – К. Поповски;
18. Современи сфаќања за проверувањето и оценувањето на постигањата на учениците – К. Поповски;
19. Професионална ориентација и избор на професии – И. Цветковски;
20. Професионална оријентација у основној школи – Ф. Јакелиќ;
21. Водич за работа на инклузивен тим – Биро за развој на образованието

М.П

Претседател на УО

/ Шенај И. Кутај /

Директор

/м-р Лилјана Стефановска/

## ПРИЛОЗИ

### Прилог 1

#### Програма за работа на директорот

Тргувајќи од фактот дека воспитанието и образованието се општествени категории кои се реализираат во училиштето како специфична општествена институција чиј претставник е директорот, чија работа е многу значајна за оживување на работата на сите подрачја од внатрешната структура на училиштето и за работата на сите наставници. Директорот како орган на раководење и педагошки раководител на училиштето ги офаќа сите подрачја од воспитно-образовната работа кои се зацртани во годишната програма, а во согласност со одредбите од Законот за основно образование, Годишната програма на училиштето, одлуките на Училишниот одбор, Советот на родители, насоки од Министерство за образование и наука и Биро за развој на образованието.

Реализацијата на програма ќе се потпира на континуираната соработка со локалната самоуправа, соработка со другите основни училишта како и други организации и установи во општината.

Суштината на планирањето во нашето училиште се состои во реално предвидување на иднината и успешно реализирање и остварување на предвиденото. За успешно извршување на својата работа директорот своето дејствување го насочува кон реализирање на следниве подрачја:

- Административно – организаторско подрачје
- Педагошко – инструктивно подрачје

#### ***Административно-организациски задачи***

- Цели: Успешна подготвеност за нормално одвивање на воспитно- образовната работа, почитување на законските регулативи и грижа за осовременување на училиштето
- Очекувани ефекти: постигнување на ефикасност во функционирањето на целокупната работа во училиштето, осовременување на воспитно- образовната работа, модернизирање на просторот и сретствата за работа
- Форми на работа: консултации, разговори, соопштенија и др.
- Соработници: наставници, педагог, социолог, дефектолог, психолог, секретар
- Време на реализација: континуирано цела година

#### ***Педагошко – инструктивни задачи***

- Цели: унапредување на воспитно-образовната работа во училиштето

- Очекувани ефекти: успешен почеток и тек на учебната година, подигање на повисоко ниво на организационата поставеност на училиштето, ефикасност во функционирањето на целокупната работа на училиштето, осовременување на воспитно-образовната работа
- Форми на работа: консултации, разговори, соопштенија, анкети и др.
- Соработници: наставници, педагог, социолог, психолог, дефектолог, секретар.
- Време на реализирање: континуирано цела учебна година.

Директорот на училиштето ги извршува работите и работните задачи од повеќе подрачја. Примарна компонента во целокупната програма за работа е однапред концепирана активност во организирањето, координирањето и раководењето со работата на сите субјекти кои ги остваруваат посебните програми за работа во рамките на Годишната програма за работа на училиштето.

### Професионални компетенции на директорот

Професионалниот развој на директорот произлегува од активностите на унапредување на системот за професионален и кариерен развој на воспитно-образовниот кадар во училиштето. Директорот како раководен орган во училиштето постојано ги следи општествените промени кои ги имплементира во животот и работата на училиштето. Директорот е посветен на сопственото професионално усовршување и професионално усовршување на наставниот и стручниот кадар кои ќе допринесат за квалитет во работата.

Унапредувањето на професионалните компетенции на директорот произлегуваат од професионалните вредности, знаења и вештини кои ги опфаќаат следниве подрачја:

- Водство
  - стратешко водство
  - училишна клима и култура
  - соработка со родителите и заедницата
- Раководење со човечките ресурси
  - комуникации и односи со јавноста
  - унапредување на меѓучовечките односи
  - професионален и кариерен развој
  - обезбедување на кадар, работно воведување и ангажирање
- Предагошко раководење на училиштето
  - планирање
  - поддршка на наставата и учењето



- обезбедување на квалитет (евалуација, самоевалуација и развој)
- создавање здрава, безбедна и демократска средина за учење и развој на ученикот
- Финансиско раководење
- раководење со финансиските ресурси
- раководење со материјалните ресурси
- Законско и административно работење на училиштето
- примена на законските и подзаконските акти
- изработка и примена на интерни акти и документација
- раководење со административните процеси
- примена на информациските системи во училиштето

### **Следење на организацијата и реализацијата на воспитно-образовната и друга стручно-педагошка работа во училиштето**

- Увид, следење, координирање и насочување на наставата и воспитно-образовната дејност од страна на наставниците (годишните, тематските, дневните и друг вид планирања);
- Увид, контрола и следење на остварувањето на стручните, оперативно-организаторските, материјално-техничките и дидактичко-методиските подготовки за реализација на наставната и воннаставната воспитно-образовна работа од страна на наставниците и другите носители;
- Следење на непосредната реализација на задачите и содржината на наставата, воннаставната дејност, од аспект на општата организација и артикулација на наставните часови (преку посета на наставни часови), примена на современи форми и методи, застапеноста и користењето на современите наставни средства и други технички помагала, воспитната насоченост и слично, во рамки на мрежно планирање;
- Водење на евиденција на планираните и реализираните посети на наставните часови, часови на слободните ученички активности и други форми на непосредна воспитно-образовна работа со учениците од аспект на планирањето и програмирањето на содржините, подготовката, непосредната организација, како и успешноста на реализација на целите, задачите и содржините со определена динамика, согласно мрежното планирање на активностите;
- Остварување на задолжителните разговори, консултации, советувања, и давање помош на наставниците за подобрување на состојбата, унапредување и усовршување на наставата и другата воспитно-образовна дејност;

- Иницирање, координирање, насочување и следење на активностите во врска со интензивирање на воспитната функција на училиштето со максимална лична партиципација, оценување и анализа на состојбите и постигнатите резултати;
- Учество во остварувањето на задачите во врска со вреднувањето на работата на наставниците и другите стручни соработници според критериумите на методологијата на вреднување на воспитно-образованата работа на училиштето.

### **Перманентно стручно, педагошко-психолошко усовршување на наставниот и стручниот кадар во училиштето**

- Планирање на потребите и упатување на кадарот на стручно усовршување надвор од училиштето, организирано од страна на соодветни стручни институции во вид на семинари, обуки, симпозиуми и други форми;
- Следење и координирање на планирањето, програмирањето и реализацијата на разните форми на активности на стручно усовршување на кадарот во рамките на училиштето, како и укажување помош на соодветни служби во непосредната организација и реализација на стручното усовршување;
- Грижа за обезбедување на училиштето со неопходната стручна литература и стручни списанија, како и поттикнување и упатување на кадарот за користење на истата, првенствено преку личен пример и презентација на материјали од корист за конкретни активности кои се од интерес за работата на училиштето;
- Индивидуална работа на сопственото стручно усовршување и учество на советување, семинари и други форми организирани од страна на стручни институции;
- Изготвување на соодветни стручни материјали за потребите на стручно усовршување во училиштето и надвор од него и учество на кадарот во изготвување на истите.

### **Работа со наставниците и друг стручен кадар – почетници**

- Планирање и воведување во работата;
- Одредување ментор на секој почетник и следење на тимот;
- Запознавање со концепцијата и општата програмска структура и можностите на училиштето да ги остварува целите, задачите и содржините на основното образование и воспитание;
- Воведување во задачите на наставните предмети кои ги предава наставникот-почетник во работата и образовните услови во училиштето за реализација на истите;
- Запознавање со неопходните видови планирања, како на ниво на училиште така и за наставниот предмет и другите задолженија на наставникот-почетник;

- Непосредна стручна и дидактично-методска помош во реализација на наставата и другата воспитно-образовна дејност и упатување на соработка со поiskusни наставници, развивање и негување на тимска работа и учество во активите;

### Работа со стручните органи во училиштето

- Планирање и програмирање на работата на Наставничкиот совет на училиштето и грижа за реализација на програмските задачи;
- Подготовка и активно учество на седниците на Наставничкиот совет (планирање на содржините на дневниот ред на состаноците, задолжување на одделни наставници или други субјекти за подготовка на материјали, подготвување на предлог-заклучоци, препораки и слично што треба да се усвои на Наставничкиот совет, определување на времето на состаноците, навремено известување на членовите на советот, укажување како да се подготват конструктивни дискусии, планирање на времетраењето на излагање на секој поединци итн.);
- Раководење со седниците на советот, грижа за квалитетна работа во интерес на донесување на адекватни заклучоци и придонес во разрешување на проблемите;
- Јавност и транспарентност во работењето;
- Воведување во демократска атмосфера на раководење, со чист и јасен пресек на должностите и обврските на секој поединец, неговите ингеренции, хоризонтална и вертикална синхронизираност на заедничкото делување на колективот;
- Помош во планирањето и програмирањето на работата на Одделенскиот совет на родителите на одделенскиот совет;
- Следење и реализација на пропишаните задачи на Одделенскиот совет на родителите и на одделенскиот раководител, координирање и насочување на нивните квалитети и насочување на нивните активности и укажување на соодветна стручна и друга помош;
- Одредување на критериумите за формирање на Стручните активи на принцип на мултидисциплинарност, сродност и проодност на информациите, се со цел заедничко синхронизирано работење и унапредување на воспитно-образовниот процес во целина;
- Помош и учество во формирањето на Стручните активи, нивно конституирање и планирање на работата, како и нивната работа по потреба;
- Следење, насочување, поттикнување и координирање на работата на Стручните активи;
- Непосредно учество на работата на стручните органи со презентирање на соодветни прилози, зајкнување на тимската работа и создавање на силен колективен дух помеѓу сите учесници во работата на активите;
- Општа и целосна грижа за унапредување на работата на стручните органи и стручните активи во училиштето.

### **Аналитичко-студиска работа**

- Проучување и анализирање на карактеристични проблеми на наставно-образовниот процес (воспитни проблеми, општи наставни проблеми, одделни проблеми на паралелки и наставни предмети, проблеми во врска со активноста и работата на учениците итн. ) ;
- Проучување и анализирање на глобалното планирање на ниво на училиште, како и планирањето и програмирањето на наставниците и другите стручни соработници;
- Изготвување на анализи, осврти, извештаи, информации и други стручни материјали во врска со реализацијата на програмите во воспитно-образовната работа, успехот на учениците, организациската поставеност и работа на ученичките организации и нивните слободни активности, педагошка документација, резултатите од наставно-воспитниот кадар и сл. ;
- Упатување и оспособување на наставниците и другите стручни соработници за аналитичко-студиска работа;
- Унапредување на сопствениот едукациски потенцијал и самообразование во соработка со соодветни институции, други директори, наставници.

### **Соработка со учениците и нивните организации**

- Укажување стручна и друга помош во конституирањето и организациската поставеност на ученичките заедници на паралелките, општествените организации на учениците за нивните слободни активности;
- Следење на состојбата, насочување на активностите и учество во давањето помош во врска со планирањето и програмирањето на работата и реализација на програмските содржини на ученичките заедници, организации, слободни активности;
- Непосредно учество во работата на состаноците на ученичките организации и формите на ученичко организирање;
- Учество во насочувањето и давањето помош во организирањето на културно-забавниот живот на учениците во училиштето и користењето на нивното слободно време;
- Вклучување на учениците во работата на стручните органи во училиштето;
- Координирање и насочување на активностите и непосредната работа со одделни категории ученици (талентирани, со послаб успех, со посебни потреби, социјални случаи и сл. ) како и укажување на соодветна помош на наставниците за унапредување на формите и методите на работа со различни категории ученици и итн.

### **Соработка со родителите на учениците**

- Учество во планирањето, координирањето и насочувањето на реализацијата на разновидните форми на соработка меѓу училиштето и родителите на учениците, а особено преку Советот на родители;
- Планирање и подготовка и реализација на родителските средби на ниво на училиште;
- Помош во планирањето, програмирањето и насочувањето на активностите за информирање на родителите и учениците по паралелки и одделенија и на состаноците на Советот на родители;
- Организирање и координирање и насочување на активностите за информирање на родителите и учениците за животот, работата и постигнатите резултати на учениците и училиштето, како и вклучување на родителите во подобрување на условите за работа на учениците во училиштето;
- Непосредно учество во реализацијата на формите на педагошко образование на родителите, како и укажување помош во реализација на овие задачи од страна на наставниците и другите стручни соработници на училиштето;
- Следење, насочување и непосредно учество во реализација на индивидуалните и групните форми на советодавна работа со родителите на одделни категории ученици (ученици со потешкотии, со девијантно однесување, талентирани ученици и сл.);

### **Соработка со органите на управување**

- Во реализирањето на системот на управувањето директорот како член на работната заедница и како раководител на училиштето со својата работа ќе придонесува за развојот на управувањето на училиштето, пред сè заштита на законитоста на работењето. При реализација на таа задача директорот дава перманентна стручна помош на органот на управување која се состои во подготвувањето на заклучоци, одлуки и нивно спроведување во пракса;
- Директорот ќе ги спроведува и извршува одлуките на Училишниот одбор кои се во согласност со позитивните законски прописи, нормативи, акти и перманентно ќе ги следи законските прописи, со цел нивно аплицирање и практична соодветна примена во сите сегменти на кои тие се однесуваат од делокругот на училиштето.

### **Работа на директорот како претставник на училиштето**

- Во границите на своите овластувања и должности директорот ќе биде во постојана соработка со Општина Гази Баба, Град Скопје, БРО, МОН, општествените, синдикалните и други организации заинтересирани за воспитно-образовната работа на училиштето.

- Посебни активности остварува со претпријатија, индустрија, трговија, услуги, а особено со органите на локалната самоуправа за реализација и организирање на давање помош за подобрување на условите за работа на учениците во училиштето. Со овие активности и активна ангажираност на училиштето во општествената средина ќе придонесе за поголема афирмација на училиштето во рамките на градот и пошироко.
- Директорот и сите вработени, заедно со Училишниот одбор и Советот на родители ќе иницираат и развијат соработка со дипломатски претставништва, конзулати, хуманитарни организации регистрирани во РМ, со цел преку заедничкото запознавање да се добие вистинска слика за нашата земја и предностите, проблемите, реалниот живот и потенцијалите на Република Македонија со цел запознавање на пошироката светска јавност со нашата земја, училиштето и можностите на учениците.

### **Работа на директорот во управно-правните, административните и материјално-финансиските работи**

- Во остварувањето на својата управна функција директорот се грижи за доследно спроведување на законот за основно образование, нормативните акти сврзани со основната задача на училиштето и други закони, прописи, нормативи и акти кои се однесуваат на училиштето како интегрална целина и дел од општествената заедница;
- Наставните планови и програми и нивната реализација се приоритет во работата на директорот кој се грижи за спроведување на нормативните акти на училиштето, водејќи сметка за сестрана дисциплина и одговорност во работата на сите членови на работниот колектив.
- Директорот ќе дава помош во административната работа и реализирањето на материјално-финансиското работење. Посебна грижа на директорот е да води сметка за поголема ангажираност и рационалност на овој вид работа. Директорот мора да ги имплементира во пракса законските прописи и да врши усогласување на актите на училиштето со тековната законска регулатива на сите полиња од делувањето.

**Годишна оперативна програма за административно-организаторската и педагошко-инструктивната работа на директорот**

<b>Програмска содржина</b>	<b>Очекувани резултати</b>	<b>Соработници</b>	<b>Време на реализација</b>
1.Изготвување оперативна програма на активности за период Јуни-Август, решенија за годишен одмор	Континуирана реализација на предвидените активности и изготвени решенија за годишен одмор	Директор, стручни соработници, наставници, секретар	Јуни Август
2.Утврдување на општите состојби во училиштето за остварување на дејноста (снимање на состојбите)	Подобрување на условите за учење и работа во училиштето	Директор, стручни соработници, тимови за развој на училиштето	Јуни
3.Изготвување предлог-распределба на одделенски раководства и распределба на часови	Правилна распределба на годишниот фонд на часови и соодветна распределба на одделенски раководства	Директор, наставници	Јуни
4.Изготвување Годишна програма за работа на Наставничкиот совет и стручно усовршување на наставниците	Изготвена годишна програма за работа на Наставничкиот совет и континуирано стручно усовршување на наставниците	Директор, стручни соработници, стручни активи, наставници	Август
5.Изготвување Годишна програма за работа на Директорот	Изготвена програма која придонесува за развој на воспитно-образовната работа на училиштето	Директор	Август
6.Помош во изготвување на планирањата на наставниците, стручните работници и административно-техничкиот персонал	Овозможена стручна поддршка и помош во планирањата на наставниците и административно-техничкиот персонал	Директор, стручни соработници, наставници, административно-технички персонал	Август
7. Изготвување Годишна програма за работа на училиштето	Изготвена Годишна програма за работа на училиштето согласно позитивните законски одредби	Директор, стручни соработници, тимови за изработка на ГП	Август

8. Изготвување на програма за слободни ученички активности	Изработена квалитетна програма за слободни ученички активности	Директор, стручни соработници, предметни и одделенски наставници	Август
9. Изготвување распоред на часови, организирање на додатна и дополнителна настава	Изготвен распоред на часови, организирана додатна и дополнителна настава согласно позитивните законски одредби	Директор, наставници	Август
10. Увид во Годишните и тематските планирања и програмирање на наставата и воспитно-образовната работа	Обезбеден квалитет на Годишните и тематските планирања и соодветно програмирана настава и воспитно-образовната работа	Директор, стручни соработници, наставници	Септември
11. Преглед на одделенските дневници, главните книги и другата педагошка документација	Целосни и точни податоци во одделенските дневници, главните книги и другата педагошка документација	Директор, комисији за прегледување на педагошка евиденција и документација	Октомври Јули
12. Увид, следење, насочување и водење евиденција за изработка на дневните планирања/сценарија	Дневни планирања/сценарија кои даваат квалитет во учењето	Директор, стручни соработници, наставници	Ноември - Април
13. Увид, контрола и следење на остварување на стручните, оперативно-организаторските, материјално-техничките и дидактичко методските подготовки за реализација на наставата	Настава реализирана со соодветни материјално-технички средства и дидактичко методски материјали	Директор, стручни соработници, наставници	Континуирано
14. Следење на реализацијата на воннаставните активности	Квалитетно реализирани воннаставни активности кои ги задоволуваат различните интереси и ги продлабочуваат знаењата на учениците	Директор, стручни соработници, наставници, тим за настава и учење	Континуирано
15. Посета и водење евиденција за посетени часови	Обезбеден квалитет на наставата преку програмска посета и увид на наставните часови	Директор, наставници	Континуирано



16. Аналитичко-истражувачка работа Планирање и реализирање на воспитните задачи во наставата по образование на животни вештини	Постигнати воспитно-образовните цели и задачи во наставата по образование на животни вештини	Директор, стручни соработници, наставници	Континуирано
17. Остварување на разговори, консултации, давање помош на наставниците за подобрување на состојбите и унапредување на воспитно-образовната дејност	Добри меѓучовечки односи и релаксирана училишна клима и култура	Директор, стручни соработници, наставници	Континуирано
18. Иницирање, насочување и активности за осовременување на наставата, примена на современи наставни средства, вклучување во нови проекти	Современо училиште кое учествува во проекти и активности кои допринесуваат за поголема самодоверба, иницијативност и продлабочени знаења кај учениците	Директор, стручни соработници, наставници	Континуирано
19. Грижа за обезбедување на училиштето со неопходна стручна литература како и поттикнување за користење на истата	Обезбедена соодветна стручна литература и лектирни изданија	Директор, библиотекар, наставници	Континуирано
20. Упатување на воспитно - образовниот кадар и стручните соработници на стручно усовршување и увид во ЛППР	Континуиран професионален развој на воспитно - образовниот кадар и стручните соработници	Директор, стручни соработници, наставници	Континуирано
21. Непосредна стручна, методско - дидактичка помош во реализација на наставата	Успешна реализација на наставата со примена на нови наставни методи, форми и соодветни дидактички материјали	Директор, стручни соработници, наставници	Континуирано
22. Непосредно стручна помош како и воведување во задачите на наставниот предмет што го предава: -наставник почетник -новодојден наставник во училиштето	Дадена соодветна стручна помош на наставник почетник и новодојден наставник	Директор, стручни соработници, наставник почетник, наставник ментор	Континуирано

23. Планирање и програмирање на работата на Наставничкиот совет, раководење со истиот	Работа на Наставничкиот совет соодветно позитивните законски одредби	Директор, стручни соработници, наставници	Континуирано
24. Планирање, реализација и раководење со Одделенските совети	Работа на Одделенските совети соодветно позитивните законски одредби	Директор, стручни соработници, наставници	Континуирано
25. Учество во работата на стручните активи	Увид и стручна помош во работата на стручните активи	Директор, стручни активи	Континуирано
26. Учество во работата на Советот на родители	Стручна помош и активна соработка со Советот на родители	Директор, членови на СР	Континуирано
27. Учество во работата Училишниот одбор	Стручна помош и активна соработка со Училишниот одбор	Директор, членови на УО	Континуирано
28. Увид во изготвување на извештаи за успехот на учениците: - тримесечни - полугодишен - годишен	Изготвени тримесечни, полугодишни и годишни извештаи за успехот, постигањата и поведението на учениците	Директор, стручни соработници, наставници	Јануари Јуни
29. Анализа на успехот и поведението на крајот на првото и третото тримесечје	Согледани насоки на движење на успехот и поведението на учениците за секое тримесечје и соодветно постапување согласно тенденциите	Директор, стручни соработници, наставници	Ноември Април
30. Инструкции за водење на педагошката евиденција и документација	Правилно водена педагошка евиденција и документација	Директор, стручни соработници, наставници	Континуирано
31. Укажување помош во програмирањето, конституирање и работа на: Детска организација, ПЦК, Одделенски заедници и Училишниот парламент	Програмска и активна работа на Детската организација, ПЦК, Одделенските заедници и Училишниот парламент	Директор, ученици, одговорни наставници	Континуирано
32. Помош во работата на новодојдените ученици	Добиена соодветна помош и поддршка на новодојдените ученици	Директор, стручни соработници, наставници	Септември

33. Работа со учениците кои покажуваат слаби резултати во учењето и покажуваат девијантно однесување	Добиена соодветна помош и поддршка на учениците кои покажуваат слаби резултати во учењето и покажуваат девијантно однесување	Директор, стручни соработници, наставници	Континуирано
34. Насочување и давање помош во организирање на културниот живот на учениците и општествено корисната работа	Учество во културниот живот на нашата држава и извршување на соодветна општествено корисна работа	Директор, ученици, одговорни наставници	Континуирано
35. Соработка со разни организации и институции	Соработка со МОН, БРО, Општина Гази Баба, невладините организации и деловната заедница	Директор, стручни соработници, наставници	Континуирано
36. Планирање и реализација на состаноците со родителите	Програмски утврдена реализација на состаноците со родителите	Директор, одделенски наставници и раководители	Континуирано
37. Организирање и координирање на активности за информирање на родителите (индивидуални и групни средби)	Континуирано информирани родители за успехот и поведението на учениците	Директор, одделенски наставници и раководители	Континуирано
39. Увид во водењето на Е-Дневници, ЕМИС и ХРМ	Навремени и точно внесени податоци во Е-Дневник, ЕМИС и ХРМ	Директор, наставници	Континуирано
40. Увид во примената на критериумите за оценување и примена на Етичкиот кодекс во оценувањето	Почитување на критериумите за објективно однесување и примена на етичкиот кодекс во оценувањето	Директор, стручни соработници, наставници	Октомври-Декември

Директор: м-р Лилјана Стефановска

### Годишна програма за работа на педагогот

Програмата за работа на педагогот е изработена во согласност со Законот за основно образование, Статутот на училиштето, годишниот извештај за работа на училиштето за учебната 2022/2023 год., годишната програма за работа на училиштето во учебната 2023/2024 год. и правилникот за основните професионални компетенции по подрачја на стручниот соработник во основните и средните училишта.

#### Работни задачи по подрачја

	Предвидена активност	Соработници	Реализација	Ресурси		Индикатори/докази
<b>Работа со ученици</b>						
<b>поддршка на учениците во учењето</b>	Учество во комисија за запишување ученици во прво одделение Процена на подготвеноста на учениците за вклучување во образовниот систем	психолог дефектолог наставници-членови на комисијата за запишување деца во прво одделение	мај	Процедура за запишување деца во прво одд. Нагледни материјали, сликовници, хартија, боички	Запишани ученици во прво одделение	Известување за запишување деца во прво одделение Одлука за формирање комисија за запишување деца во прво одделение Покани, извод, потврди Список на запишани ученици во прво одделение
	Идентификување и работа на отстранување на причини за проблемите во учењето, однесувањето и редовноста	психолог дефектолог наставници родители	Во тек на учебната година	Стручна литература Евиденција за успехот и редовноста на учениците	Надминување на причините за проблемите во учењето, однесувањето и редовноста	Евиденција и документација за работата на педагогот
	Советодавно-инструктивна работа со ученици кои покажуваат неуспех во учењето,	психолог дефектолог наставници стручни лица од Заводот за ментално здравје,	Во тек на учебната година	Стручна литература Евиденција за успехот, редовноста и однесувањето на учениците	Надминување на причините за проблемите во учењето Подобрен успех на учениците	Евиденција и документација за работата на педагогот
	Предавање на тема : "Техники за успешно учење"	психолог	ноември	Стручна литература Power Poit презентација	Подобрен успех на учениците	Извештај од спроведена активност Изготвена брошура

				Компјутер , ЛЦД проектор		
	Поддршка, следење и унапредување на работата на ученичкиот парламент Реализација на планирани активности кои се дел од ученичките иницијативи	дефектолог психолог одговорни наставници	Во тек на учебната година  Октомври Ноември	Стручна литература Презентација Компјутер , ЛЦД проектор инструменти	Активно вклучување на учениците во донесување одлуки и преземање активности за позитивни промени	Извештаи од спроведени активности
	Континуирано следење на напредокот и постигањата на учениците со посебни образовни потреби	психолог дефектолог наставници стручни лица од Заводот за ментално здравје Ресурсен центар	Во тек на учебната година	Стручна литература Прирачници Евидентни листи Индивидуални образовни планови	Постигање на поставените цели во индивидуалниот образовен план Успешна инклузија на учениците со посебни образовни потреби во образовниот систем	Евиденција од работата со деца со ПОП
	Отривање на учениците со поголеми можности за напредување и развој , советодавна работа со овие ученици и следење на нивните постигања	психолог наставници	Во тек на учебната година	Стручна литература Евидентни листи Скали за процена	Повисоки постигања Поголемо учество на натпревари од страна на надарените учениците	Евиденција од работата со надарени ученици Пополнета Пронад скала од страна на наставниците Пополнети идентификациони листи
следење и поддршка на развојот на учениците	Вклучување на учениците во искажување на сопственото мислење и донесување одлуки за одредени активности во училиштето	директор стручни соработници наставници	Во тек на учебната година	Стручна литература прирачници	Зголемена самодоверба и самопочитување кај учениците Поголема вклученост на учениците во животот и работата на училиштето	Извештаи од спроведени активности
	Превентивни активности за физичко и ментално здравје, превенција од насилно и асоцијално однесување	директор стручни соработници наставници Стручни лица	Во тек на учебната година	Стручна литература прирачници	Подобрување на здравјето и начинот на живеење на учениците	Извештаи од спроведени активности
	Советодавно-инструктивна работа со ученици кои покажуваат емоционални потешкотии, социјална наеприлагоденост,	Психолог Дефектолог Наставници Стручни лица од Заводот за ментално	Во тек на учебната година	Стручна литература Евиденција за успехот , редовноста и однесувањето на	Надминување на причините за емоционалните потешкотии, социјална неприлагоденост, престапништво	Евиденција и документација за работата на педагогот

	престапништво	здравје, Центар за социјална работа, СОС Детско село		учениците		
	Предавање на тема: " Врсничко насилство "	дефектолог	октомври	Стручна литература Power Poit презентација Компјутер , ЛЦД проектор	Зајакнати капацитертите на учениците за превенција од насилно однесување Намалување на појавите на насилно однесување Поттикнување и унапредување на инклузивната клима во училиштето и училницата	Извештај од спроведена активност
	Работилница со учениците од петто одд на тема:"Скршеното срце"	наставници	февруари	Стручна литература Power Poit презентација Компјутер , ЛЦД проектор	Зајакната самодоверба кај учениците Негување емпатија кај учениците	Извештај од спроведена активност
	Учество и поддршка во идентификацијата на специфичните желби и интереси на учениците за учество во воннаставните активности, јавни настапи, конкурси, натпревари и др.	директор психолог дефектолог наставници	Во тек на учебната година	Евидентни листи Конкурси Покани за гостувања и јавни настапи	Поголемо учество на учениците во воннаставните активности, јавни настапи, конкурси, натпревари	Извештаи Анкети Освоени награди и признанија
професионал на ориентација и	Испитување на информираноста и интересот на учениците за натамошното образование	психолог дефектолог	април, мај	Анкетен лист за професионална информираност на учениците	Согледување на професионалната информираност и интересите на учениците	Извештај од спроведена анкета за професионална информираност на учениците
	Споделување на Конкурсот за запишување ученици во прва година во	психолог дефектолог претставници од државни и	април, мај	Конкурсот за запишување ученици во прва година во јавните	Информирани ученици со условите и критериумите за упис во средно образование, како и со струките и занимањата.	Програма за професионална ориентација на учениците Конкурсот за запишување ученици во прва година во

	јавните средни училишта Информирање на учениците за мрежата на средни училишта Организирање презентации од страна на средните училишта	приватни средни училишта		средни училишта пропаганден материјал од средните јавни училишта		јавните средни училишта пропаганден материјал од средните јавни училишта извештај од спроведени активности
	работилница за ученици од деветто одд.на тема: „Професионален и кариерен развој“	психолог родители	април, мај	Стручна литература Power Poit презентација Компјутер , ЛЦД проектор	откривање на сопствените интереси и желби за продолжување на образованието, навремено и правилно професионално информирање и ориентирање	извештај од спроведена активност
	Испитување на професионалните интереси на учениците преку задавање на тест на интереси	психолог	април, мај	Стручна литература	процена на способностите и професионалните интереси на учениците	Резултати од тестот за интереси
	Индивидуално и групно советување на ученици и родители за правилен избор на понатамошното образование	психолог	април, мај	Конкурсот за запишување ученици во прва година во јавните средни училишта Резултати од тест за интереси и анкета за професионална информираност на учениците	Правилно ориентирање согласно интересите и способностите на учениците поттикнување кон самостојно донесување на одлука и конечен избор за упис во одредено средно училиште.	Евиденција од индивидуални и групни разговори со ученици
<b>Работа со наставници</b>						
Поддршка на наставниците за планирање и реализација на	Информирање за новини во законите, наставните планови и програми, правилници, упатства, ко нцепциски документи и слично.	директор стручни соработници наставници	август, септември	Закон за основно образование, Закон за наставници, правилници, упатства, протоколи	Навремено информирање со новините во воспитно-образовниот процес и нивно успешно имплементирање	Записници од состаноци на стручни активи, наставнички совет
	Увид во начинот на планирање и реализација на наставата	директор стручни соработници наставници	Во тек на учебната година	Наставни планови, програми и прирачници од БРО	Изготвени годишни програми, тематски и дневни планирања	Годишни програми Записници од состаноци на стручни активи Формулари од увид во годишни програми и дневни

						планирања
Помош и поддршка на наставниците при изготвувањето на индивидуални образовни планови	наставници дефектолог психолог	Во тек на учебната година	Наставни планови, програми и прирачници од БРО и УСАД	Изготвени долгорочни, среднорочни и краткорочни индивидуални планирања		Годишни програми Формулари од увид во годишни програми и дневни планирања
Советодавно-консултативни средби со наставниците во врска со употреба на современи методи, форми и техники на работа	наставници	Во тек на учебната година	Стручна литература	Подобрен успех на учениците Унапреден воспитно-образовен процес		Евиденција од посета на часови и остварени консултации
Советодавно-консултативна работа со наставниците во врска со редовното оценување на учениците	директор психолог дефектолог	октомври декември февруари април	Образовни стандарди и критериуми за оценување на постигања на учениците	Навремено и објективно оценети ученици		Евидентни листи Свидетелства Резултати од споредбени анализи на успехот и постигањата на учениците
Предавање на тема: “Позитивна дисциплина, стратегии и интервенции за подобрување на училишната клима”	наставници дефектолог	јануари	Стручна литература Power Poit презентација Компјутер , ЛЦД проектор	Училиште во кое владее позитивна и топла клима во која сите се чувствуваат сигурни и слободни, со развиена самопочит, одговорност и општествени вештини		Извештај од спроведена активност
Поддршка на наставниците во планирање и реализација на воннаставните активности	директор стручни сорботници наставници	Во тек на учебната година	Концепција за воннаставни активности во основното образование Законот за основно образование, Концепцијата за девттгодишно образование	Вклученост на учениците во воннаставните активности согласно нивните интереси развивање на способностите на учениците за заедничка работа зајакнување на меѓусебната доверба, дружењето во слободно време, развивање на активен ученички живот		Извештај од реализирани воннаставни активности Податоци за вклученоста на учениците во воннаставни активности Записници од состаноци на стручни активи
Учество и поддршка на наставниците во реализација на активностите во рамките на проектите: -Интеграција на еколошката едукација во македонскиот образовен систем - Меѓуетничка	директор стручни сорботници наставници	Во тек на учебната година	Прирачници Стручна литература	Реализација на планираните активности во рамките на проектите		Извештај од спроведените проекти



	интеграција во образованието - Училиште на 21-от век					
	Советодавно-консултативна работа за водење на педагошка евиденција и документација	директор стручни сорботници наставници	Во тек на учебната година	Правилник за формата и содржината на педагошката документација и евиденција во основното училиште како и начинот на нивното водење	Правилно и уредно водење на педагошка евиденција и документација	Евидентни листи од увид во водење педагошка евиденција и документација
Поддршка на наставниците за работа со учениците	Поддршка на наставниците во работата со ученици со потешкотии во учењето, емоционални потешкотии, надарени ученици и ученици со посебни образовни потреби	психолог дефектолог наставници	Во тек на учебната година	Стручна литература прирачници	Препознавање на потребите на учениците, почитување на личноста на секој ученик, идентификување и развивање на неговите јаки страни	Евиденција од остварена соработка со наставниците и работа со ученици со потешкотии во учењето, емоционални потешкотии, надарени ученици Идентификациони листи Изготвени индивидуални образовни програми
	Давање стручна поддршка на наставниците за воспоставување на добра комуникацијата помеѓу учениците и наставниците и учениците меѓусебно	психолог дефектолог	Во тек на учебната година	Стручна литература прирачници	Подобрување на комуникацијата на помеѓу учениците и наставниците и учениците меѓусебно	Евиденција од остварена соработка со наставниците
	Поддршка на наставникот во справување и разрешување на проблеми со однесувањето на учениците	психолог дефектолог	Во тек на учебната година	Стручна литература прирачници	Надминување на причините за проблемите во однесувањето	Евиденција од остварена соработка со наставниците

	согледување на причините за несоодветно однесување, предлагање стратегии за надминување и следење на ефектите од превземените активности					
<b>Работа со родители</b>						
<b>индивидуални и групни советувања и консултации со родителите</b>	Советодавна работа со родители чии деца се соочуваат со неуспех со учењето , нередовно посетување на наставата и несоодветно однесување	директор психолог дефектолог наставници	Во тек на учебната година	Евиденција за успехот, редовноста и однесувањето на учениците	Надминати проблеми со учењето , редовноста и однесувањето	Евиденција од работа со родители
	Советодавна работа со родители за поддршка на децата со посебни образовни потреби	дефектолог стручни лица од Заводот за ментално здравје Ресурсен центар	Во тек на учебната година	Стручна литература Прирачници Евидентни листи Индивидуални образовни планови	Успешна инклузија на учениците со посебни образовни потреби во образовниот систем	Евиденција од работа со родители
<b>образование на родители</b>	Информирање на родителите за работата на училиштето	директор стручни соработници наставници	Во тек на учебната година	Правилник за формата и содржината на годишната програма за работа на основното училиште, прирачници	Информирани родители за животот и работата на училиштето и поддршката која училиштето што им ја нуди на учениците	брошура, веб страна на училиштето, училишен весник,записници од родителски средби и информативно – консултативни разговори со родители
	Запознавање и упатување на родителите во соодветни институции за решавање на одредени проблеми	директор стручни соработници наставници	Во тек на учебната година	Стручна литература	Успешна соработка со родителите Решавање и надминување на воспитно-образовните проблеми	Евиденција од остварена соработка со родители

	Предавања на тема: Односи родители-деца, Разговор и слушање, Врсничко насилство	наставници	февруари	Стручна литература	Подобрена комуникација помеѓу родителите и децата Развиени компетенции кај родителите за препознавање на формите на насилно однесување	извештај
вклученост на родителите во животот и работата на училиштето	Поттикнување на родителите за активно учество во воспитно образовниот процес преку вклучување во планирањето и поддршката на развојот и постагањата на учениците  Планирање активности за вклучување и соработка со родители во одредени сегменти од воспитно- образовниот процес (здравствена заштита, професионална ориентација, јавна и културна дејност, еколошки активности, меѓуетника интеграција.)	директор стручни соработници наставници	Во тек на учебната година	Стручна литература Прирачници	Успешна соработка со родителите Унапредување на развојот и подобрување на постигањата на учениците	Евиденција од остварена соработка со родители
<b>Соработка со заедницата</b>						
соработка со локалната заедница	Учество во воспоставување соработка со локалната заедница и реализација на заеднички активности	директор стручни соработници наставници	Во тек на учебната година	Стручна литература и материјали ИКТ	Унапредување на воспитно- образовниот процес	Стручни материјали, извештаи од организирани заеднички настани и манифестации
	Учество во промоција и презентација на работата на училиштето, како и информирање на заедницата за	директор стручни соработници наставници претставници од локалната	Во тек на учебната година	Веб страна на училиштето Брошура Флаери	Успешно презентирање и промовирање на работата на училиштето Навремени и транспарентно информирање на заедницата за потребите и постигањата на училиштето	Веб страна на училиштето Брошура Училишен весник Извештаи

	потребите и постигањата на училиштето	заедница				
соработка со стручните институции и организации	Соработка со образовни здравствени, социјални институции и други установи кои допринесуваат за остварување на целите и задачите на воспитно - образовната работа	Советници од БРО Општински и државни просветни инспектори Социјални работници ...	Во тек на учебната година	Стручни материјали Прирачници Правилници Протоколи	Унапредување на воспитно-образовниот процес	Извештаи Евиденција од остварени средби
	Соработка со Првата детска амбасада "Меѓаши"	Директор Стручни соработници Наставници Родители Ученици Центар за социјални работи Оштина Гази Баба Невладини организации Претставници од со Првата детска амбасада "Меѓаши"	Во тек на учебната година	Стручни литература Прирачници Презентација Online-резилиентен ресурсен центар ИКТ	Успешно реализирани активности во рамките на соработката со Првата детска амбасада во светот "Меѓаши"	Меморандум за соработка Извештаи од спроведени активности
	Соработка со Црвен крст на град Скопје и Општинска организација на Црвен крст на Гази Баба	директор стручни соработници наставници родители ученици претставници од Црвен крст	Во тек на учебната година	Прирачници Брошури	Успешно реализирани активности во рамките на соработката со Црвен крст	Извештаи од спроведени активности
	Соработка со ресурсен центар за родители и деца на општина Гази Баба	Социјални работници и претставници од ресурсниот центар Претставници од општина Гази Баба	Во тек на учебната година	прирачници правилници	Континуирана поддршка и помош на учениците и родителите од ранливи категории	Записници од средби и состаноци
	Соработка со детските градинки, основните и средни училишта, институти и факултети од локалната заедница	Директори Стручни соработници Наставници Воспитувачи	Во тек на учебната година	Веб страни на градинките, училиштата и факултетите Програми за	Зголемена соработка и проток на информации од интерес за учениците	Евиденција од остварена соработка Евиденција од заеднички активности

				работа Проектни активности Флаери Брошури		
<b>Професионален развој и професионална соработка</b>						
Личен професионален развој	Изготвување на личен план за професионален развој	стручни соработници	јули август	Прирачник за следење на работата и планирање на професионалниот развој на наставниците и стручните соработници Професионални компетенции и стандарди за стручни соработници Стручна литература	Развиени професионални компетенции Континуиран професионален развој	Личен план за професионален развој Извештај од реализација на личниот план за професионален развој
	Соработка со УКИМ , ФЗФ – Институт за педагогија - во својство на ментор при реализација на практична настава за студентите - учество на проекти, работилници, трибини, конференции...	Педагози Професори	Во тек на учебната година	Стручни литература Педагошка евиденција и документација	Унапредување на воспитно-образовниот процес Успешно организирана педагошка и методска практика на студентите Перманентно стручно усовршување	Сертификати Извештаи
	Учество во размена на искуства со стручни соработници (педагози, психолози, дефектолози... )	стручни соработници	Во тек на учебната година	Стручна литература и материјали ИКТ	Перманентно стручно усовршување	Записници од средби и состаноци
	Учество во работата на секцијата на педагози на основните училишта на град Скопје „Гласот на педагогот“ Скопје	педагози	Во тек на учебната година	Стручна литература и материјали ИКТ	Лично стручно усовршување Континуиран професионален развој Унапредување на воспитно-образовниот процес	Покани Стручни материјали Сертификати
	Индивидуална работа	стручни	Во тек на	Стручна	Личен професионален и	Личен план за професионален

	на сопствено стручно усовршување	соработници	учебната година	литература и информации од значење за образованието и воспитувањето Интернет ресурси	кариерен развој Унапредување на воспитно-образовниот процес	развој Професионално досие
подршка на професионалниот развој и соработка со училиштето	Помош и поддршка на наставниците во идентификување на сопствените образовни потреби и планирање на сопствениот професионален развој	тим за професионален развој	Во тек на учебната година	Прирачник за следење на работата и планирање на професионалниот развој на наставниците и стручните соработници	Изготвен личен план за професионален развој Развиени професионални компетенции на наставниците	Личен план за професионален развој Професионално досие на наставниците
	Изготвување инструменти, прибирање податоци и анализа на потребите за професионален развој на наставниците	тим за професионален развој	август септември	Прирачник за следење на работата и планирање на професионалниот развој на наставниците и стручните соработници Анкетни листови	Континуиран професионален развој на наставниците	Анкетни листови, Анализа на професионалните потреби, Скала за сампроценка на компетенциите на наставниците Програма за професионален развој Личен план за професионален развој Професионално досие на наставниците
	Давање помош за стручно усовршување на наставниците и нивно упатување за користење на стручна литература заради осовременување на наставниот процес	директор стручни соработници	Во тек на учебната година	Стручна литература Прирачник за следење на работата и планирање на професионалниот развој на наставниците и стручните соработници	Континуиран професионален развој на наставниците Унапреден воспитно-образовен процес	Училишна програма за професионален развој Професионално досие на наставниците Евиденција од советодавно инструктивни разговори со наставниците
	Следење на	тим за	Во тек на	Прирачник за	Континуиран професионален	Професионално досие на

	професионалниот развој на наставниците	професионален развој	учебната година	следење на работата и планирање на професионалниот развој на наставниците и стручните соработници Правилник за формата, содржина та и начинот на водење на професионалното досие за наставникот и стручниот соработник во основното образование	развој на наставниците Унапреден воспитно-образовен процес	наставниците
<b>Аналитичко – истражувачка работа</b>						
анализа и проценка на воспитно-образовната работа	Анализа на успехот, редовноста и поведението на учениците на класификациони периоди	Директор Психолог	ноември јануари април јуни	Евидентни листи Статистички прегледи	Увид во успехот, редовноста и поведението на учениците	Извештаи и анализи за успехот и поведението на учениците Споредби на успехот
	Изготвување споредбени анализи за успехот на учениците по пол на крајот на првото полугодие и на крајот на учебната година (за три учебни години)	Психолог Наставници	февруари јуни	Евидентни листи Статистички прегледи	Следење на напредокот и постигањата на учениците	Извештаи и анализи за успехот и редовноста на учениците Споредбени анализи на успехот
	Анализа на постигањата на учениците при премин од одделенска во предметна настава	психолог наставници	јуни	Евидентни листи статистички прегледи	Увид во постигањата на учениците при премин од одделенска во предметна настава	Споредбени анализи за успехот, редовноста и однесувањето на учениците при премин од одделенска во предметна настава
	Анализа на посетените часови на редовна, додатна и дополнителна настава	психолог директор	октомври декември февруари април	Формулари за увид во дневи планирања Формулар за посета на час	Осовремена настава Унапреден воспитно-образовен процес	извештаи педагошки картон

	Анализа по спроведена анкета за професионална информираност и ориентација на учениците од деветто одделение.	психолог	мај	Анкетен прашалник	Увид во професионална информираност и ориентација на учениците од деветто одделение.	Извештај
	Анализа на потребите за стручно усовршување на наставниот кадар	тим за професионален развој	Во тек на учебната година	Анкетен прашалник Прирачник за следење на работата и планирање на професионалниот развој на наставниците и стручните соработници	Перманентно стручно усовршување на наставниот кадар	Извештај од спроведена анкета Програма за професионален развој Личен план за професионален развој
	Учество во изготвување годишен и полугодишен извештај за работата на училиштето	директор психолог дефектолог	јануари јуни	Извештаи Анализи Статистички прегледи	Согледани потреби за подобрување на работата на училиштето Дадени констатации и насоки за натамошна работа	годишен и полугодишен извештај за работата на училиштето
истражување на педагошката пракса	Идентификување проблеми за чие решавање се потребни податоци добиени со истражување; - анализа и интерпретација на податоци од спроведени истражувања - давање предлози и сугестии за подобрување на праксата врз основа на сознанијата од	директор стручни соработници наставници	Во тек на учебната година	Стручна литература Методи и инструменти за истражување, статистички податоци,	унапредување на воспитно-образовната работа базирана на истражувања и факти	Анализи Извештаи Самоевалуација



	истражувањата					
	Истражување на тема: "Следење на ефектите од работилници за превенција и намалување на насилното однесување во училиштето"	дефектолог наставници	Во тек на учебната година	Стручна литература Прашалници	Согледување на состојбата во училиштето за појавите на насилно однесување Согледување на ефектите од спроведени работилници за превенција и намалување на насилното однесување во училиштето	Анализа на добиените резултати Извештај и заклучок
	Анализа од проверка на совладаноста на почетното ракописно пишување кај учениците од второ одделение	наставници	март	Стручна литература Текст " Мојот град"	Увид во совладаноста на почетното ракописно пишување кај учениците од второ одделение	Евиденција на направени правописни грешки извештај

**Училишна структура, организација и клима**

планирање, следење на наставата, педагошката евиденција и документација, евалуација	Учество во изработката на Годишната програма за работа на училиштето и брошура за родителите со податоци за работата на училиштето во учебната 2023/24г.	директор психолог дефектолог наставници	јули	Правилник за формата и содржината на годишната програма за работа на основното училиште,	Изготвена годишна програма со планирани активности и содржини за работа на стручните органи и тела, училишни организации, стручни активи, стручни соработници... Изготвена брошура за родителите	Годишен извештај Годишна програма, Акциски планови Брошура
	Учество во организацијата на работата во училиштето	директор психолог дефектолог наставници	Во текот на учебната година	Закон за основно образование, Закон за наставници и стручни соработници, прирачници, правилници, протоколи	Систематичност одговорност во работењето на училиштето	Распоред; Календар; Планирање и програмирање на воспитно – образовната работа; протоколи, формулари, соопштенија, службени покани, дописи, евиденциони листи.
	Планирање на сопствената работа	педагози советници	август	Закон за основно образование Закон за наставници и стручни соработници	Изготвена годишна програма	Годишна програма за работа на педагогот

				Стручна литература прирачници од МОН и БРО, правилник за основните професионални компетенции по подрачја на стручниот соработник во основните и средните училишта		
Учество во работата на стручните органи и тела во училиштето Поддршка на одговорните наставници на стручните активи, ученичките организации и слободните ученички активности при изготвување на годишните програми за работа	директор психолог дефектолог претседатели на стручни активи одговорни наставници на ученичките организации и слободните ученички активност	Во текот на учебната година	Стручна литература Извештај од самоевалуација на работата на училиштето	Изготвени програми за работа Унапредување на работата на воспитно-образованиот кадар Унапредување на воспитно-образовниот процес	Програми за работа, записници	
Учество и координација во работа на проекти	директор дефектолог психолог Одд. и пред. наставници	Во текот на учебната година	Стручна литература, Прирачници од БРО, Насоки и препораки од МОН и БРО	Унапредување на работата на воспитно-образованиот процес	Извештај од работата на проекти	
Следење и вреднување на планирањата на наставниот кадар	директор психолог дефектолог	септември декември февруари април	Наставни планови Годишни, тематски и дневни планирања на наставниците	Изготвени наставни планови и програми согласно потребните елементи	Формулар за увид во планирањата	
Следење и вреднување на наставниот процес (посета на часови)	директор психолог	октомври декември февруари април	Дневник на паралелка, дневни планирања	Подобрување на квалитетот на наставата	Формулар за увид во дневно планирање и посета на час Извештаи Педагошки картон	
Следење на начинот на	директор	октомври	Годишни, тематски	Уредно водена педагошка	Листи за следење	

водење на педагошката евиденција и документација	психолог	декември февруари април	и дневни планирања Дневници на паралелките Матични книги Евидентни листи за успехот на учениците Сведителства за завршено одделение	евиденција и документација	Извештаи Педагошки картон
Учество во изготвување евиденција на училишните обврзници во тековната година и известување на родителите за уписот и потребната документација Запишување деца во прво одделение -опсервација на децата индивидуално и во група -разговор со родителите на децата за нивниот развој Давање мислење за деца кои се родени во јануари наредната година	психолог дефектолог Наставници-членови на комисијата за запишување деца во прво одделение	мај	Процедура за запишување деца во прво одд. Нагледни материјали, сликовници, хартија, боички	Запишани ученици во прво одделение	Евидентни листи Список на запишани ученици во прво одделение Извештај Пополнети табели со потребни податоци од уписот за потребите на МОН
Правење анализа на карактеристиките на запишаните ученици во прво одделение и учество во формирање на паралелки	психолог дефектолог	јули	Формулари за упис на деца во прво одделение	Формирани паралелки	Списоци на ученици од прво одделение, одделенски дневници
Следење на прилагодувањето на учениците во прво и шесто одделение како и новите ученици преку:	психолог дефектолог	Во тек на учебната година	Педагошка евиденција и документација	Прилагодени и адаптирани ученици Постигнат успех согласно способностите и можностите на учениците	Евидентни листи од разговори со наст., родит.и ученици

-Посета на часови -Разговор со наставници,ученици и родители						
Следење и давање помош при организација и реализација на задолжителната, додатната и дополнителната настава	директор психолог дефектолог	Во тек на учебната година	Годишни, тематски и дневни планирања на наставниците Програми за додатна и дополнителна настава Евидентни листи	Подобрен успех на учениците	Протоколи за следење Педагошки картон	
Следење и учество во организација и реализација на вон-наставните активности	директор психолог дефектолог наставници	Во тек на учебната година	Годишна програма на училиштето Програми за работа на воннаставните активности (слободни активности, натпревари, екскурзии... Евидентни листи	Поголемо вклучување на учениците во животот на училиштето Промовирани постигања на учениците	Извештаи од спроведени активности, освоени награди на натпревари...	
Следење на постапките на оценување на учениците	психолог дефектолог	континуирао	Критериуми и стандарди за оценување прирачници	Континуирано, навремено и објективно оценување на учениците	Протоколи за следење Пополнети инструменти за увид во дневните планирања на наставниците Пополнети инструменти од евалуација на посетените часови	
Следење на успехот и редовноста на учениците	директор психолог дефектолог наставници	континуирао	Евидентни листи Статистички извештаи	Подобрен успех на учениците	Извештаи, анализи	
Учество во спроведување на самоевалуација на работата на училиштето	тима за спроведување на самоевалуација на работата на училиштето	Во тек на две наставни години	Стручна литература Прашалници за наставници, ученици и родители Наставни планови и програми,	Согледување на силните и слаби страни во работата на училиштето и одредување приоритети	Записници од состаноци Пополнети прашалници од ученици, наставници и родители Извештај од спроведена самоевалуација на работата на училиштето	

				педагошка евиденција и документација, статистички прегледи.....		
Училишна клима, безбедносна средина и демократско учество	Следење на интерперсоналните односи (училишна клима) во училиштето	директор психолог дефектолог наставници	Во тек на учебната година	Стручна литература	Подобрена училишна клима	Евидентни листи од разговори со ученици, наставници
	Работа на превенција на појавите на насилно однесување во училиштето Превенирање на случаи на дискриминација во училиштето	тим за заштита на учениците од насилство и дискриминација	Во тек на учебната година	Евидентни листи	Намалување на појавите на насилно однесување Создадена клима за прифаќање на разликостите, толеранција и ненасилно однесување	Евиденција од преземени активности
	Поддршка, следење и унапредување на работата на ученички парламент Планирање и организирање активности за демократско учество на учениците во животот на училиштето	директор психолог дефектолог наставници	Во тек на учебната година	Стручна литература презентации	Развиено чувство на одговорност и демократско учество на учениците во животот на училиштето	Програма за работа на ученичкиот парламент Извештаи
	Учество и следење на работата од проекти	директор дефектолог психолог наставници	Во тек на учебната година	Прирачници Стручна литература	Реализација на планираните активности во рамките на проектите	Евиденција од спроведени активности Извештаи

Училишен педагог:  
м-р Биљана Василевска

### Прилог 3

#### Годишна програма за работа на психологот

Годишната програма за работа на психологот е изработена врз основа на:

- Законот за основно образование;
- Статутот на училиштето;
- годишниот извештај за работата на училиштето во 2022/23г.;
- годишната програма за работа на училиштето во 2022/23г.
- основните професионални компетенции по подрачја на стручниот соработник во основните и средните училишта

#### Работни задачи по програмски подрачја

Активности	Соработници	Време на реализација	Ресурси	Повратна информација/ Очекувани ефекти	Индикатори
<b>1.Работа со ученици</b>					
Процена на подготвеноста на учениците за вклучување во образовниот систем	Педагог Дефектолог Наставници- членови на комисијата за запишување деца во прво одделение	мај	Процедура за запишување деца во прво одделение Нагледни материјали, сликовници , хартија, боички	Запишани ученици во прво одделение Дијагностицирање на ученици кај кои се очекува потешко напредување во наставата	Одлука за распишување оглас за запишување деца во прво одделение Одлука за формирање комисија за запишување деца во прво одделение Евидентни листи Список на запишани ученици во прво одделение
Советодавно педагошко-инструктивна работа со ранливите групи ученици (ученици со ниска самодоверба, со емоционални поштешкотии и ученици кои насилно се однесуваат или се жртви на насилство)	Педагог Дефектолог Наставници Родители Стручни лица од Заводот за ментално здравје, Комисија за меѓународна класификација на функционалности, Центар за социјална работа, СОС Детско село МВР	Во тек на учебната година	Стручна литература Евиденција за успехот редовноста и однесувањето на учениците/одделенски дневници	Надминување на причините за потешкотииите во учењето, социјалната неприлагоденост, несоодветно однесување	Евиденција и документација од работата на психологот

Следење на нивното напредување по завршување на секој класификационен период					
Индивидуално и групно советување на учениците кои имаат три и повеќе слаби оценки, нередовно ја посетуваат наставата и несоодветно се однесуваат	Одделенски и предметни наставници Родители	Во тек на учебната година	Програма за советување ученици	Поголеми постигања, редовност и примерно однесување кај учениците	Евиденција/пополнети обрасци од индивидуално и групно советување на учениците
Работа на антикорупциска едукација на учениците	Предметен наставник по граѓанско образование	Во тек на учебната година	Програма за антикорупциска едукација на учениците	Го сфаќаат штетното влијание на корупцијата и сопствената одговорност	Извештај
Предавање пред учениците од шесто одделение на тема “Ненасилно решавање конфликти“	Педагог	октомври	Стручна литература Power Poit презентација	Примерно однесување на учениците при конфликтна ситуација	Извештај
Предавање пред учениците од седмо одделение “Комуникација и емоции”	Педагог	ноември	Стручна литература Power Poit презентација	Полесно изразување на емоциите во комуникацијата	Извештај
Поддршка, следење и унапредување на работата на Ученичкиот парламент	Педагог	ноември	Стручна литература Power Poit презентација		Извештај

Работа на професионална информација и ориентација на учениците	Педагог Наставници Претставници од државни и приватни средни училишта,	април, мај	Стручна литература Анкетен лист за професионална информираност и ориентираност на учениците Тифин-тест на општи интелектуални способности	Правилно насочени ученици за избор на училиште/ занимање согласно нивните интереси способности	Евиденција од индивидуални и групни разговори со ученици Евиденција од спроведени информирања, презентации и остварена соработка со надворешни институции и субјекти Евиденција од спроведени активности во училиштето Флаери и промотивни материјали
Откривање на учениците со поголеми можности за напредување и развој, советодавна работа со овие ученици и следење на нивните индивидуални постигања	Наставници Педагог Дефектолог	Во тек на учебната година	Стручна литература Евидентни листи Скали за процена/нестандардизирана Пронад скала за процена на однесување	Повисоки постигања кај учениците Поголемо учество на организирани натпревари од страна на надарените ученици	Евиденција од работата со надарени ученици Пополнета Пронад скала од страна на наставниците Пополнети идентификациони листи
Континуирано следење на напредокот и постигањата на учениците со посебни образовни потреби	Педагог Дефектолог Наставници Стручни лица од Заводот за ментално здравје	Во тек на учебната година	Стручна литература Прирачници Евидентни листи Индивидуални образовни планови	Постигање на поставените цели во индивидуалниот образовен план Успешна инклузија на учениците со посебни образовни потреби во образовниот систем	Евиденција од работата со деца со ПОП
<b>2.Работа со наставници</b>					
Помош и поддршка на наставниците во изготвување на годишните, тематските и дневни подготовки, особено	Наставници Директор Педагог	Во тек на учебната година	Наставни планови, програми и прирачници од БРО Образовни стандарди и критериуми за оценување на постигања на учениците	Изготвени годишни програми, тематски и дневни планирања	Годишни програми Записници од состаноци на стручни активи Формулари од увид во годишни програми и дневни планирања, евалуација од



при дефинирање на целите и исходите, примена на соодветни наставни форми и методи на часот, примена на методите за формативно и сумативно оценување, како и примена на методи за развивање критичко мислење кај учениците					посетени часови
Консултации со наставниците по завршена евалуација од посета на часови и увид во дневни подготовки	Наставници Директор Педагог	Во тек на учебната година	Наставни планови, програми и прирачници од БРО	Подобрување на квалитетот на наставата	Формулари од увид во годишни програми и дневни планирања, евалуација од посетени часови
Помош и поддршка на наставниците за примена на индивидуализиран и диференциран пристап во работата со ученици со посебни образовни потреби и надарените ученици	Наставници Педагог Дефектолог	Во тек на учебната година	Наставни планови, програми и прирачници од БРО и УСАД	Изготвени долгорочни, среднорочни и краткорочни индивидуализирани планирања	Годишни програми Долгорочни, среднорочни и краткорочни индивидуализирани планирања Формулари од увид во годишни програми и дневни планирања
Педагошко инструктивна работа со наставниците за подобрување на личниот, социјалниот и емоционалниот развој на учениците	Педагог Дефектолог	Во тек на учебната година	Стручна литература	Повисоки постигања кај учениците Надминати емоционални потешкотии Подобра социјализација на учениците во група	Евиденција и документација за работата на психологот

Помош на наставниците при изработка на објективни тестови на знаења и изработка на скали за оценување на резултатите од зададени тестови и контролни задачи	Педагог	Во тек на учебната година	Стручна литература од областа на докимологијата за праведно оценување на учениците	Зададени тестови со квалитетни тест задачи Објективно оценети ученици	Тестови Евиденција од работата на психологот
Поддршка на наставниците при реализација на активности од проекти и програми кои се спроведуваат во училиштето	Директор Педагог Дефектолог Наставници	Во тек на учебната година	Прирачници од БРО, УСАИД... Стручна литература	Реализирани активности во рамките на проектите и програмските активности	Извештаи и анализи
Советодавно-консултативна работа со наставниците при водење на педагошка евиденција и документација	Директор Стручни сорботници Наставници	Во тек на учебната година	Правилник за формата и содржината на педагошката документација и евиденција во основното училиште како и начинот на нивното водење	Правилно и уредно водена педагошка евиденција и документација	Евидентни листи од увид во водење педагошка евиденција и документација Професионално досие на наставниците
<b>3.Работа со родители</b>					
Информирање на родителите, членови на Училишниот одбор и Советот на родители за работата на училиштето	Директор Педагог Дефектолог Наставници	август	Правилник за формата и содржината на годишната програма за работа на основното училиште Прирачници	Информирани родители за животот и работата на училиштето и поддршката која училиштето што им ја пружа на учениците	Годишна програма Брошура Веб страна на училиштето Записници од родителски средби Информативно – консултативни разговори со родители
Инструктивно советодавна работа со родители на ученици со	Директор Педагог Дефектолог	Во тек на учебната година	Евидентни листи за успехот, редовноста и однесувањето на учениците	Повисоки постигања кај учениците Надминати емоционални потешкотии	Евиденција и документација за работата на психологот

потешкотии во учењето				Подобра социјализација во група	
Индивидуално и групно советување на родители чии деца имаат три и повеќе слаби оценки, нередовно ја посетуваат наставата или пројавуваат некој облик на несоодветно се однесување	Педагог Наставници	Во тек на учебната година	Прирачник за советување родители Стручна литература	Поголеми постигања, редовност и примерно однесување кај учениците	Евиденција и документација/пополнети обрасци, формулари и записници од советувањето
Запознавање и упатување на родителите во соодветни институции за надминување на потешкотиите во учењето кај нивните деца	Директор Стручни соработници Родители Релевантни институции	Во тек на учебната година	Стручна литература	Успешна соработка со родителите Решавање и надминување на потешкотиите во учењето кај учениците	Евиденција од остварена соработка со родители
Анкетирање на родителите за избор на втор странски јазик и изборни прдмети кои ќе ги изучуваат нивните деца	Директор Педагог наставници	мај	Анкетни листови	Избрани предмети според личните интереси на учениците	Табели Извештаи
<b>4.Соработка со заедницата</b>					
Соработка со образовни здравствени, социјални и други установи и институции кои придонесуваат за	Советници од БРО Општински и државни просветни инспектори Социјални работници ...	Во тек на учебната година	Стручни материјали Прирачници Правилници	Унапредување на воспитно-образовниот процес	Извештаи Евиденција од остварени средби со институции од локалната заедница

постигање на целите и задачите на воспитно – образовниот процес					
Соработка со локалната заедница во реализација на заеднички активности	Директор Стручни соработници Наставници	Во тек на учебната година	Стручна литература и материјали ИКТ	Унапредување на воспитно-образовниот процес	Стручни материјали Извештаи од организирани зеднички настани и манифестации
Соработка со ресурсен центар за родители и деца на општина Гази Баба	Социјални работници и претставници од ресурсниот центар Претставници од општина Гази Баба	Во тек на учебната година		Континуирана поддршка и помош на учениците и родителите од ранливи категории	Меморандум за соработка Покани Записници од средби и состаноци
Соработка со детските градинки, основните и средни училишта, институти и факултети од локалната заедница	Директори Стручни соработници Наставници Воспитувачи	Во тек на учебната година	Веб страни на градинките, училиштата и факултетите Програми за работа Проектни активности Флаери Брошури	Зголемена соработка и проток на информации од интерес за учениците	Евиденција од остварена соработка Евиденција од заеднички активности
Учество во промоција и презентација на работата на училиштето, како и информирање на заедницата за потребите и постигањата на училиштето	Директор Стручни соработници Наставници Претставници од локалната заедница	Во тек на учебната година	Веб страна на училиштето Брошура Флаери Огласни табли	Успешно презентирање и промовирање на работата на училиштето Навремени и транспарентно информирање на заедницата за потребите и постигањата на училиштето	Веб страна на училиштето Брошура Извештаи
<b>5.Професионален развој и професионална соработка</b>					
Изготвување личен план за професионален развој	Стручни соработници	август септември	Прирачник за следење на работата и планирање на професионалниот развој на наставниците и стручните соработници Професионални компетенции и стандарди за стручни соработници	Развиени Професионални компетенции	Личен план за професионален развој Извештај од реализација на личниот план за професионален развој

			Стручна литература		
Учество во проекти, работилници, трибини, конференции...	Психолози Професори	Во тек на учебната година	Стручни литература Моја годишна програма за работа Годишна програма на училиштето Педагошка евиденција и документација	Унапредување на воспитно-образовниот процес Успешно организирана практична работа на студентите Перманентно стручно усовршување	Меморандум за соработка Извештај за обавената практична работа на студентите Сертификати
Учество во размена на искуства преку активно учество на состаноците на психолозите од основните училишта на град Скопје	Психолози	Во тек на учебната година	Стручна литература и материјали ИКТ	Перманентно стручно усовршување	Покани Записници од средби и состаноци на секцијата
Учество и соработка со здружението на психолози од основните и средни училишта на град Скопје "Психовизија"	Психолози	Во тек на учебната година	Стручна литература и материјали ИКТ	Лично стручно усовршување Континуиран професионален развој Унапредување на воспитно-образовниот процес	Покани Стручни материјали Сертификати
Индивидуална работа на сопствено стручно усовршување	Стручни соработници	Во тек на учебната година	Стручна литература и информации од значење за образованието и воспитувањето Интернет ресурси	Личен професионален и кариерен развој Унапредување на воспитно-образовниот процес	Личен план за професионален развој Професионално досие Сертификати
Помош и поддршка на наставниците во идентификување на сопствените образовни потреби и планирање на сопствениот професионален развој	Гим за професионален развој	Во тек на учебната година	Прирачник за следење на работата и планирање на професионалниот развој на наставниците и стручните соработници	Изработен личен план за професионален развој од страна на наставниците Развиени професионални компетенции на наставниците	Личен план за професионален развој на наставниците Професионално досие на наставниците
Изготвување инструменти, прибирање податоци и анализа	Гим за професионален развој	август септември	Прирачник за следење на работата и планирање на професионалниот развој на наставниците и стручните	Континуиран професионален развој на наставниците	Анкетни листови, Анализа на професионалните потреби, Скала за сампроценка на

на потребите за професионален развој на наставниците			соработници Анкетни листови		компетенциите на наставниците Програма за професионален развој Личен план за професионален развој Професионално досие на наставниците
Помош и поддршка на наставниците за стручно усовршување и користење стручна литература со цел осовременување на наставниот процес	Директор Стручни соработници	Во тек на учебната година	Стручна литература Прирачник за следење на работата и планирање на професионалниот развој на наставниците и стручните соработници	Континуиран професионален развој на наставниците Унапреден воспитно-образовен процес	Училишна програма за професионален развој Професионално досие на наставниците Евиденција од советодавно инструктивни разговори со наставниците
<b>6. Аналитичко истражувачка работа</b>					
Анализа на успехот, редовноста и поведението на учениците на крајот на секој класификационен период	Директор Педагог Дефектолог Наставници	ноември януари април јуни	Статистички прегледи за успехот и редовноста на учениците	Увид во успехот, редовноста и поведението на учениците	Извештаи и анализи за успехот и поведението на учениците Споредби на успехот
Изготвување споредбени анализи за успехот на учениците по паралелки, предмети, по пол и етничка припадност на крајот на првото полугодие и на крајот на учебната година (за три учебни години)	Педагог Наставници	февруари јуни	Статистички прегледи за успехот и редовноста на учениците	Следење на напредокот и постигањата на учениците	Извештаи и анализи за успехот и редовноста на учениците Споредбени анализи на успехот
Анализа на постигањата на учениците при	Педагог Наставници	февруари	Евидентни листи Статистички прегледи	Увид во постигањата на учениците при премин од одделенска во	Споредбени анализи за успехот, редовноста и однесувањето на

премин од одделенска во предметна настава				предметна настава	учениците при премин од одделенска во предметна настава
Анализа на посетените часови на редовна, додатна и дополнителна настава	Педагог Директор	октомври декември февруари април	Формулари за увид во дневни планирања Формулар за евалуација на посетен на час	Осовремена настава Унапреден воспитно- образовен процес	Извештаи Педагошки картон
Изготвување извештаи по спроведени анкети за избор на втор странски јазик и изборен предмет	Педагог Директор	мај јуни	Анкетни прашалници	Избрани предмети според личните интереси на учениците Формирани групи	Извештаи Табели
Анализа по спроведена анкета за професионална информираност и ориентација на учениците од деветто одделение	Педагог Дефектолог	мај	Анкетен прашалник	Увид во професионална информираност и ориентација на учениците од деветто одделение	Извештај и анализа на одговорите во прашалниците
Анализа на потребите за стручно усовршување на наставниот кадар и стручните соработници	Директор Стручни соработници Наставници	Во тек на учебната одина	Анкетен прашалник Прирачник за следење на работата и планирање на професионалниот развој на наставниците и стручните соработници	Перманентно стручно усовршување на наставниот кадар	Извештај од спроведена анкета Програма за професионален развој Личен план за професионален развој на наставниците и стручните соработници
Учество во изготвување годишен и полугодишен извештај за работата на училиштето	Директор Педагог Дефектолог	јануари јуни	Извештаи од работата на стручните органи и тела, училишни организации, стручни активи... Статистички прегледи за успехот и редовноста на учениците	Согледани потреби за подобрување на работата на училиштето Дадени констатации и насоки за натамошна работа	Годишен и полугодишен извештај за работата на училиштето

### 7.Училишна структура, организација и клима

Учество во изработката на Годишната програма за работа на училиштето и изготвување брошура за родителите	Директор Педагог Дефектолог Наставници	август	Правилник за формата и содржината на годишната програма за работа на основното училиште, Годишен извештај за работата на училиштето во учебната 2022/23г	Изготвена годишна програма со планирани активности и содржини за работа на стручните органи и тела, училишни организации, стручни активи, стручни соработници... Изготвена брошура за родителите	Годишна програма, Брошура
Планирање и програмирање на сопствената работа Изготвување на годишна програма за сопствената работа Изготвување на месечни (оперативни) програми за работа со конкретизирани содржини и активности	Директор Педагог Дефектолог	август	Професионални компетенции и стандарди за стручни соработници Стручна литература прирачници од МОН и БРО	Изготвена сопствена годишна програма Редовно и навремено изготвени оперативни програми за сопствената работа	Годишна програма за работа на психологот Изготвени оперативни/месечни програми за работа со конкретизирани содржини и активности
Учество во изготвување програма за работа со надарени деца и деца со емоционални потешкотии	Педагог Дефектолог Наставници	август	Стручна литература	Изготвени програми за работа со надарени ученици и ученици со емоционални потешкотии Реализација на планираните активности за работа со надарени ученици и ученици со емоционални потешкотии	Годишен извештај Годишна програма Евиденција за работа со ученици
Учество во изготвување програма за превенција од насилно однесување	Гим за превенција од насилство	август	Стручна литература	Изготвена програма за превенција од насилно однесување Намалени појави на насилно однесување	Годишна програма на училиштето Записници од состаноци Годишен извештај за работата на училиштето



Учество во изготвување на програма за професионална ориентација на учениците	Педагог Наставници	август	Стручна литература ,	Правилно насочување и помош при избор на средно училиште и идно занимање/струка на учениците од деветто одделение	Годишна програма за професионална ориентација на учениците Анкетен прашалник за професионална информираност на учениците Тест на општи интелектуални и специфични способности на учениците
Поддршка на одговорните наставници на стручните активи , ученичките организации и слободните ученички активности при изготвување на годишните програми за работа	Педагог Дефектолог Претседатели на стручни активи Одговорни наставници на ученичките организации и слободните ученички активности	август	Стручна литература Самоевалуација на училиштето	Изготвени програми за работа Унапредување на работата на воспитно-образованиот кадар Унапредување на воспитно- образовниот процес	Програми за работа Записници
Учество при планирањето, програмирањето и реализација на работата на одделенскиот и настав совет	Директор Педагог Дефектолог Наставници	август	Годишен извештај од работата на училиштето Самоевалуација на училиштето	Изготвена програма за работа на Наставничкиот совет и одделенските совети	Програма за работа на одделенските и наставничкиот совет Книга со дневни редови за состаноците Записници од одржани состаноци
Учество и координација во работа на проекти	Директор Педагог Одделенски и предметни наставници	Во текот на учебната година	Стручна литература, Прирачници, насоки и препораки од МОН и БРО	Унапредување на работата на воспитно-образованиот процес	Извештај од работата на проекти
Следење и вреднување на планирањата на наставниот кадар	Директор Педагог	септември декември февруари април	Наставни планови Годишни, тематски и дневни планирања на наставниците	Изготвени наставни планови и програми согласно потребните елементи	Формулари за увид во планирањата
Следење и вреднување на наставниот процес (посета на часови)	Директор Педагог	октомври декември февруари април	Дневник на паралелка, Тематски и дневни планирања	Подобрен квалитетот на наставата	Формилар за увид во дневно планирање и посета на час, извештаи, педагошки картон

Следење на начинот на водење на педагошката евиденција и документација на наставниците	Директор Педагог наставници	октомври декември февруари април	Годишни, тематски и дневни планирања Дневници на паралелките Матични книги Евидентни листи за успехот на учениците Сведителства за завршено одделение	Уредно водена на педагошка евиденција и документација	Листи за следење Извештаи Педагошки картон
Учество во изготвување евиденција на училишните обврзници во тековната година и известување на родителите за уписот и потребната документација Запишување деца во прво одделение -опсервација на децата индивидуално и во група -разговор со родителите на децата за нивниот развој Давање мислење за деца кои се родени во јануари наредната година	Педагог Дефектолог Наставници- членови на комисијата за запишување деца во прво одделение	мај	Процедура за запишување деца во прво одделение Формулари со потребни податоци за децата и родителите Нагледни материјали, сликовници , хартија, боички	Запишани ученици во прво одделение	Список на запишани ученици во прво одделение Извештај Пополнети табели со потребни податоци од уписот за потребите на МОН
Учество во формирање паралелки за прво одделение согласно одредени критериуми(за целодневна и класична настава)	Педагог Дефектолог Наставници членови на комисија за упис на деца во прво одделение	август	Формулари за упис на деца во прво одделение	Формирани паралелки	Списоци на ученици од прво одделение, одделенски дневници
Запознавање на	Педагог	август	Евиденција и документација од	Формирани паралелки	Списоци на првачиња,

одделенските наставници од прво одделение со сознанијата добиени од опсервацијата при упис на децата во прво одделение	Дефектолог Наставници		извршената опсервација и од разговорот со родителите на децата	Информирани наставници со карактеристиките на учениците од прво одделение	Записник од состанок
Следење на прилагодувањето на учениците во прво и шесто одделение како и новите ученици преку: -посета на часови -разговор со наставници, ученици и родители	Педагог Дефектолог	Во тек на учебната година	Педагошка евиденција и документација	Адаптација и социјализација на учениците во паралелката и училиштето Постигнат успех согласно способностите и можностите на учениците	Документација од советодавно инструктивни и консултативни разговори со наставници, родители и ученици
Следење и давање помош при организација и реализација на задолжителната, додатната и дополнителната настава	Директор Педагог Дефектолог	Во тек на учебната година	Годишни, тематски и дневни планирања на наставниците Програми за додатна и дополнителна настава	Подобрен успех на учениците	Протоколи за следење Педагошки картон на наставниците
Следење и учество во организација и реализација на воннаставните активности	Директор Педагог Наставници	Во тек на учебната година	Годишна програма на училиштето Програми за работа на воннаставните активности (слободни активности, натпревари, екскурзии... Евидентни листи	Поголемо вклучување на учениците во животот на училиштето Промовирани постигања на учениците	Извештаи од спроведени активности, освоени награди на натпревари...
Следење на постапките на оценување на учениците	Директор Педагог	Во тек на учебната година	Стручна литература од областа на докимологијата за праведно оценување на учениците Евидентни листи за успехот на учениците	Континуирано, навремено и објективно оценување на учениците	Пополнети инструменти за увид во дневните планирања на наставниците Пополнети инструменти од евалуација на посетените часови

Следење на успехот и редовноста на учениците	Директор Педагог Наставници	Во тек на учебната година	Евидентни листи за успехот на учениците Статистички прегледи и извештаи за успехот и редовноста на учениците	Повисоки постигања на учениците Редовно присуство на настава	Извештаи Споредбени анализи на успехот и поведението на учениците
Поддршка, следење и унапредување на работата на Ученичкиот парламент Планирање и организирање активности за демократско учество на учениците во животот на училиштето Предавање и работилница на тема : “ненасилно решавање на конфликти” и “комуникација и емоции”	Педагог	октомври ноември	Стручна литература Power Point презентација BAK - тест	Развиено чувство на одговорност и демократско учество на учениците во животот на училиштето Препознаен сопствениот стил на учење од страна на учениците Подобрен успех на учениците	Програма за работа на ученичката заедница Извештаи Power Point презентација
Следење на интерперсоналните односи (училишна клима) во училиштето	Директор Педагог Дефектолог Наставници	Во тек на учебната година	Стручна литература	Подобрена училишна клима Соработка на релација ученик-наставник-родител	Евидентни листи од разговори со ученици и наставници
Работа на превенција на појавите на насилно однесување во училиштето Превенирање на случаи на дискриминација во училиштето	Членови на училишен тим	Во тек на учебната година	Евидентни листи	Намалени појави на насилно однесување Создадена клима за прифаќање на различностите, толеранција и ненасилно однесување	Евиденција од преземени и спроведени активности
Следење на работата од проектите:	Директор Педагог Наставници	Во тек на учебната година	Прирачници од БРО Стручна литература	Реализирани активности во рамките на проектите Зголемена еколошка свест	Годишни, тематски и дневни планирања на наставниците

-Интеграција на еколошката едукација во македонскиот образовен систем -Меѓуетничка интеграција во образованието				кај учениците Почитување, меѓуетничка толеранција и разбирање Намалени појави на насилно однесување	Евиденција од спроведени активности Извештаи
--	--	--	--	---	---

Училишен психолог:Александра А.Крстевска

## Прилог 4

### Годишна програма за работа на дефектологот

Предвидена активност	Соработници	Форма	Време	Ресурси	Очекувани ефекти	Индикатор
<b>1. Работа со ученици</b>						
Идентификација и превенција на специфичните пречки во развојот на учениците	Наставници Педагог Психолог родители	индивидуална групна	континуирано	Инструмен обрасци Евидентни листи за опсервација	Навремено откривање на потешкотиите во образовниот процес кај учениците Надминување на пречките кајучениците со ПОП и нивна успешна инклузија во образовниот систем	Досие на ученикот со ПОП
Изготвување на педагошки профил на ученикот со ПОП	Стручни соработници Наставници Родители	индивидуална групна	Септември	Инструменти за процена на моторните и когнитивни способности, интереси	Јасно одредени силни и слаби страни на ученикот	Долгорочен индивидуален образовен план

Индивидуален корективно-стимулативен третман на ученици со дисфункции во когнитивното, сензо-моторното и социо-емоционалното функционирање Корекција и компензација на развојните потешкотии и пружање непосредна помош во учењето	Наставници Родители Стручни лица од Заводот за ментално здравје	индивидуална групна	континуирано	Долгорочни индивидуални планови Развојно-стимулативни програми	Подобрено функционирање на учениците и успешно извршување на активностите од секојдневниот живот	Евиденција од работата со деца со ПОП Наод и мислење од ЗМЗ Ученичко досие
Континуирано следење на адаптацијата, социјализацијата, напредокот и постигањата на учениците со ПОП	Психолог Педагог Наставници	индивидуална групна	континуирано	Евидентни листи за следење на развојот на ученикот Евидентни листи за постигањата Индивидуални образовни планови	Прилагодување на учениците со ПОП во училишната средина Реализација на поставените цели во индивидуалниот образовен план	Ревизија на Долгорочните и среднорочните планирања-увид во постигањата на ученикот Евиденција од посета на часови и остварени консултации
Советодавно-инструктивна работа со ученици кои покажуваат неуспех во учењето, емоционални потешкотии и социјална неприлагоденост	Психолог Дефектолог Наставници Стручни лица од Заводот за ментално здравје, ЦСР, СОС Детско село	индивидуална групна	континуирано	Стручна литература Евиденција за успехот, редовноста и однесувањето на учениците	Надминување на причините за проблемите во учењето, емоционалните потешкотии, социјална неприлагоденост, престапништво	Евиденција и документација за работата на дефектологот
Поддршка на учениците кои потекнуваат од социјално загрозувани семејства и семејства по социјален ризик	Психолог Педагог Наставници МТСП	индивидуална групна	континуирано	Евиденција за успехот, редовноста и однесувањето на учениците		Евиденција во електронскиот систем за редовност на учениците во МТСП
Организација и поддршка на ученици за спроведување и	Наставници ОО„Црвен	индивидуална групна	континуирано	Програма за работа на ПЦК	Успешна реализација на предвидените	Годишна програма за

учество во активности согласно програмата на ПЦК Помош на учениците при подготовки за учество на натпревар по Прва помош и заштита	Крст-Гази Баба“ Црвен Крст на Град Скопје		април, мај		активности од Програмата на ПЦК Развиен интерес кај учениците за учество во активности од хуманитарен и карактер Стеknати основни и напредни знаења од областа на Првата медицинска помош	работата на ПЦК Извештаи од спроведени активности Пофалници
Работа на професионална информација и ориентација на учениците ( советување и разговор со учениците со ПОП)	Психолог Наставници Претставници од државни и приватни средни училишта АВРМ	индивидуална групна	април, мај	Правилник за професионална ориентација Стручна литература Прашалници за самопроцена на интересите и способностите на учениците Анкетен прашалник за професионална информираност на учениците	Информирани ученици со ПОП за соодветните професии Правилно насочени ученици при изборот на нивното натамошно образование или професија согласно нивните интереси и способности	Извештај од спроведена анкета за професионална информираност на учениците Евиденција од индивидуални и групни разговори со ученици
Проценка/идентификација на образовните потреби на ученицитена едукативните потреби	Стручни соработници Наставници	индивидуална групна	континуирано	Стручна литература Листи за проценка на знаења и способности	Изготвени планови, насоки, препораки за поддршка на учениците во учењето	Евиденција од работа со ученици
Предавање на тема:”Врсничка поддршка и соработка”	Стручни соработници	групна	Ноември	Стручна литература Презентација Компјутер , ЛЦД проектор	Подигната свеста за прифаќање на разликностите Подобрени постигањата кај сите ученици Инклузивна клима во	Извештаи од спроведени активности

					училницата и училиштето	
Работа на превенција на појавите на насилно однесување во училиштето	Членови на училишен тим	индивидуална групна	континуирано	Евидентни листи	Намалување на појави на насилно однесување	Евиденција од преземени активности
Учество во комисија за запишување на ученици во прво одделение	Директор Стручни соработници Наставници	Индивидуална Групна	Мај, јуни	Процедура за запишување на ученици Нагледен материјал	Запишани ученици во прво одделение	Евидентни листи Список на запишани првачиња
<b>2.Работа со наставници</b>						
Запознавање на наставниците со принципите, целите,задачите и новините во инклузивното образование	Директор Психолог Педагог	индивидуална групна	Август	Закон за основно образование, Прирачници за инклузивно образование	Училиште препознатливо по успешната инклузивна култура и пракса	Записници од состаноци Извештаи од спроведени интерни обуки
Јакнење на капацитетите на наставниците за препознавање на интересите и способностите на учениците со пречки во развојот	Наставници Психолог Педагог	индивидуална групна	континуирано	Стручна литература Прирачници ИОП	Успешна примена на принципот на индивидуализација и диференцијација во наставата со ученици со ПОП	Евиденција од соработка Индивидуални образовни планови Наставни листови
Помош и поддршка на наставниците при, дефинирање на воспитно-образовните цели во изготвувањето на иоп	Наставници Психолог Педагог	индивидуална групна	континуирано	Наставни планови, програми и прирачници од БРО и УСАД	Изготвени долгорочни, среднорочни и краткорочни индивидуализирани планирања	Годишни програми Формулари од увид
Стручна помош на наставниците при зготвување на индивидуализирани инструменти за проверка на знаењата на учениците со ПОП	Стручни соработници Наставници	индивидуална групна	континуирано	Прирачници Стручна литература	Увид во постигањата на ученикот, помош на ученикот во учењето	Развиени стратегии за користење на индивидуални инструменти и критериуми при



						вреднување на постигањата
Помош на наставниците при избор и употреба на адаптирани специфични методи, форми и техники на работа	Наставници Педагог	индивидуална групна	континуирано	Стручна литература	Подобрен успех на учениците со ПОП Унапреден воспитно-образовен процес	Евиденција од посета на часови и остварени консултации
Предавање на тема: “Позитивна дисциплина, стратегии и интервенции за подобрување на училишната клима ”	наставници дефектолог	октомври	Стручна литература Power Poit презентација Компјутер , ЛЦД проектор	Зајакнати компетенции кај наставниците за препознавање на сите форми насилство и дискриминација и справување со истите.	Извештај од спроведена активност	Предавање на тема: “Позитивна дисциплина, стратегии и интервенции за подобрување на училишната клима ”
Запознавање на наставниците со можностите и придобивките од примената на асистивна технологија во образовниот процес	Наставници	индивидуална групна	Во тек на училишната година	Интернет ресурси, Прирачници за примена на асистивна технологија	Правилен избор и ефикасна примена на соодветна асистивна технологија	Презентација за наставници
Советодавно-консултативна работа за водење на педагошка евиденција и документација	Директор Стручни соработници Наставници	индивидуална групна	континуирано		Правилно и уредно водење на педагошка евиденција и документација	Евидентни листи од увид во водење педагошка евиденција и документација
<b>3.Работа со родители</b>						
Поттикнување на родителите на учениците со ПОП за активно учество во воспитно-образовниот процес преку вклучување во планирањето и поддршката на развојот на учениците	Директор Психолог Педагог Наставници Родители	индивидуална групна	континуирано	Стручна литература Прирачници	Вклученост на родителите во воспитно-образовниот процес Успешна инклузија на учениците со ПОП во редовниот воспитно-	Евиденција од остварена соработка со родители

					образовниот процес	
Едукација на родителите за карактеристиките на учениците со ПОП Редовни средби со родителите на учениците со ПОП согласно планот за средби	Стручни соработници Родители	индивидуална групна	континуирано	Стручна литература	Родители оспособени за поддршка на учениците со ПОП во процесот на учење, нивна мотивација и влевање самодоверба	Евиденција од едукативни средби со родители
Давање поддршка и инструкции на родителите на учениците со ПОП за работа во домашни услови.	Родители Наставници	индивидуална групна	континуирано	Прирачници за работа со ученици со ПОП	Поттикнување на развојот и напредокот на учениците со ПОП	Евиденција од советодавна и инструктивна работа со родители
Советодавна работа со родители чии деца имаат проблеми со учењето, редовноста и дисциплината	Директор Психолог Педагог	индивидуална групна	континуирано	Евиденција листи за успехот, редовноста и однесувањето на учениците	Надминати проблеми со учењето, редовноста и дисциплината	Евиденција и документација за работата на дефектологот
Советодавна работа со родители (решавање на воспитни и други проблеми)	Стручни соработници Родители	индивидуална групна	континуирано	Стручна литература	Надминување на постоечките воспитни и други проблеми	Евиденција и документација за работата на дефектологот
Упатување на родителите до соодветни институции за решавање на одредени проблеми	Стручни соработници Родители	индивидуална групна	континуирано	Павилници за работа Процедури	Пружање на навремена и соодветна помош за надминување на проблемот	Евиденција од советодавна и инструктивна работа со родители
<b>4.Соработка со заедницата</b>						
Соработка со образовни, здравствени, социјални институции и други установи кои допринесуваат за остварување на целите и задачите на воспитно - образовната работа	Советници од БРО Општински и државни просветни инспектори	индивидуална групна	континуирано	Стручни материјали Прирачници правилници	Унапредување на воспитно-образовниот процес	Извештаи Евиденција од остварени средби

	Социјални работници ...					
Соработка со Ресурсен Центар за родители и деца на о.Гази Баба	Социјални работници и претставници од Ресурсниот Центар Пратставници од о.Гази Баба	Групна	континуирано		Континуирана поддршка и помош на учениците и родителите од ранливи категории	Меморандум за соработка Покани Записници од средби и состаноци
Соработка со Првата Детска Амбасада „Меѓаши“ - планирање и реализација на активности во рамките на проектот „Зајакнување на детските капацитети за превенција од насилство“ и „Мировно образование“ Поддршка на учениците при спроведување на активности во рамки на проектот	Директор Стручни соработници Наставници Ученици Родители Претставници од „Меѓаши“	Групна индивидуална	континуирано	Стручна литература Презентација Прирачници	Зајакнати капацитети на наставниците, стручните соработници и родителите за обезбедување сигурна и безбедна училишна и семејна околина Превенција од сите форми на насилство	Извештаи од спроведени активности
Соработка со основните училишта од о.Гази Баба и пошироко Соработка со ОУРЦИДнина	Директор Стручни соработници Наставници	Групна индивидуална	континуирано		Размена на сознанија и информации значајни за работата	Евиденција од соработка со локалната заедница
Учество во соработка со локалната заедница и реализација на заеднички активности	Директор Стручни соработници Наставници	индивидуална групна	континуирано	Стручна литература и материјали ИКТ	Унапредување на воспитно-образовниот процес	Стручни материјали Извештаи од организирани заеднички настани и манифестации
Соработка со МТСП-следење на редовноста на учениците приматели на образовен додаток	Директор Стручни соработници Наставници Одговорни лица од МТСП	индивидуална групна	континуирано	Дневник на паралелката Електронски систем за редовност	Редовно присуство на учениците приматели на образовен додаток на наставата	Евиденција во електронскиот систем на МТСП

Соработка со Црвен Крст на Град Скопје и ОО на Црвен Крст „Гази Баба“	Директор Стручни соработници Наставници Ученици Родители Претста.од ЦК	индивидуална групна	континуирано	Прирачници Брошури	Реализирани активности во рамки на соработката со Црвениот крст	Извештаи од спроведени активности
Учество во промоција и презентација на работата на училиштето, како и информирање на заедницата за потребите и постигањата на училиштето	Директор Стручни соработници Наставници Ученици Претставници од локалната заедница	индивидуална групна	континуирано	Брошура Огласни табли Флаери Веб страна на училиштето	Успешно презентирање и промовирање на работата на училиштето Навремено и транспарентно информирање на заедницата за потребите и постигањата на училиштето	Брошура Веб страна на училиштето Извештаи
<b>5.Професионален развој и професионална соработка</b>						
Изготвување личен план за професионален развој	Стручни соработници	индивидуална	Август-септември	Професионални компетенции и стандарди за стручни соработници Стручна литература	Развиени професионални компетенции Континуиран професионален развој	Извештај од реализација на личен план за професионален развој ЛППР
Учество на проекти, работилници, трибини, обуки, семинари, конференции...	Стручни соработници	индивидуална групна	континуирано	Стручни литература	Унапредување на воспитно-образовниот процес Перманентно стручно усовршување	Сертификати Извештаи Покани
Индивидуална работа на сопствено стручно усовршување	Стручни соработници	индивидуална групна	континуирано	Стручна литература и информации од значење за образованието и	Примена на современи приоди во работата со ученици со ПОП Унапредување на	ЛППР

				воспитувањето Интернет ресурси	воспитно-образовниот процес	
Учество и соработка со Сојузот на дефектолози	Дефектолози	групна	континуирано	Стручна литература и материјали ИКТ	Лично стручно усовршување Континуиран професионален развој	Покани Стручни материјали
Учество во размена на искуства со дефектолози, педагози, психолози	Стручни соработници	групна	континуирано	Стручна литература и материјали ИКТ	Перманентно стручно усовршување Унапредување на воспитно-образовниот процес	Записници од средби и состаноци
<b>6. Аналитичко-истражувачка работа</b>						
Анализа на постигањата на учениците при премин од одделенска во предметна настава	Психолог Наставници	индивидуална групна	Февруари	Евидентни листи статистички прегледи компјутер,	Увид во постигањата на учениците при премин од одделенска во предметна настава	Извештај
Истражување на тема: "Партиципација на учениците во училиштето"	Дефектолог наставници	индивидуална групна	Во тек на учебната година	Стручна литература Прашалници	Согледување на степенот на учество на учениците во животот и работата во училиштето	Анализа на добиените резултати Извештај и заклучок
Увид и анализа во долгорочниот, среднорочниот и краткорочниот ИОП како и изготвување на извештај од примената на ИОП-от	Стручни соработници Наставници	индивидуална групна	континуирано			Инструмент за посета на час Евидентен лист за ревизија на ИОП-от
Анализа по спроведена анкета за професионална информираност и ориентација на учениците од деветто одделение.	Психолог	индивидуална групна	Мај	Анкетен прашалници	Увид во професионална информираност и ориентација на учениците од деветто одделение.	Извештај од анализата професионална информираност и ориентација на учениците
Учество во изготвување годишен и полугодишен	Директор	групна	Јануари	Извештаи	Согледани потреби за подобрување на	Годишен и полугодишен

извештај за работата на училиштето	Психолог Педагог		јуни	Анализи Статистички прегледи	работата на училиштето Дадени констатации и насоки за натамошна работа	извештај за работата на училиштето
Анализа на потребите за стручно усовршување на наставниот кадар	Директор Психолог Педагог Наставници	групна	континуирано	Анкенет прашалник Прирачник за следење на работата и планирање на професионалниот развој на наставниците и стручните соработници	Перманентно стручно усовршување на наставниот кадар	Извештај од спроведена анкета Програма за професионален развој ЛППР

#### 7. Училишна структура, организација и клима

Учество во изработката на Годишната програма за работа на училиштето и брошура за родителите со податоци за работата на училиштето	Директор Психолог Педагог Наставници	индивидуална групна	Август	Правилник за формата и содржината на годишната програма за работа на основното училиште, компјутер, хартија,	Планирани активности за надминување на забелешките од извештајот од спроведената самоевалуација на работата на училиштето и годишниот извештај за работата на училиштето Изготвена годишна програма и брошура	Извештај од самоевалуација на работата на училиштето Годишен извештај Годишна програма, Брошура
Планирање и програмирање на сопствената работа	Дефектолог	индивидуална	Август	Стручна литература прирачници од	Изготвена годишна програма	Годишна програма за работа на

				БРО компјутер, хартија		дефектологот
Координација на изработката на индивидуални образовни планови за учениците со ПОП	Директор Психолог Педагог Наставници	групна	Август	Наставни планови, програми и прирачници од БРО, УСАИД	Изготвени годишни програми	Годишни програми Индивидуални образовни програми
Учество во изготвување програма за работа на училишниот инклузивен тим во својство на координатор	Училишен тим за инклузија	индивидуална групна	Август	Стручна литература компјутер, хартија	Реализација на планираните активности за работа со ученици со ПОП	Годишен извештај Годишна програма Записници од состаноци на инклузивниот тим Евиденција за работа со ученици
Изготвување на развојни програми за корективно-стимулативна работа со учениците кои имаат сензорни или психо-физички пречки, како и програми за индивидуална поддршка на учениците со потешкотии во учењето	Дефектолог	индивидуална	септември	Дефектолошки инструменти за проценка	Стимулација на развојот на учениците, корекција и компензација на недостатоците	Ученичко досие
Учество во изготвување програма за работа со надарени деца и деца со емоционални потешкотии	Психолог Педагог Наставници	индивидуална групна	Август	Стручна литература, компјутер, хартија	Изготвени програми за работа со надарени ученици и ученици со емоционални потешкотии и	Годишен извештај Годишна програма Евиденција за работа со

					реализација на планираните активности	ученици
Учество во планирањето на неопходните методолошки адаптации при изведувањето на наставата за учениците со ПОП	Психолог Педагог Наставници	индивидуална групна	август- септември	Стручна литература, ИОП, компјутер, хартија	Вклопеност на учениците со ПОП во наставата, успешно совладување на целите на наставата	Увид во среднорочните и краткорочните индивидуални образовни планови
Поддршка на одговорните наставници на стручните активи, ученичките организации и слободните ученички активности при изготвување на годишните програми за работа	Психолог Педагог Претседатели на стручни активи Одговорни наставници активност	индивидуална групна	Август	Стручна литература компјутер, хартија	Изготвени програми за работа Унапредување на воспитно-образовниот процес	Програми за работа Записници
Следење и вреднување на наставниот процес-посета на часови во паралелки каде има ученик со ПОП	Директор Психолог Педагог	индивидуална групна	Октомври декември февруари април	Дневник на паралелка, дневни планирања со диференцирани цели	Подобрување на квалитетот на наставата	Формулар за увид во дневно планирање и посета на час Извештаи
Следење и вреднување на мерките на индивидуализација и реализацијата на индивидуалните образовни програми	Психолог Педагог	индивидуална групна	септември декември февруари април	Хартија, компјутер	Изготвени планирања соодветни на индивидуалните карактеристики на учениците со ПОП и нивна успешна примена	Ревизија на ИОП-и, Формулар за посета на часови
Следење на интерперсоналните односи	Директор	индивидуална	континуирано	Стручна	Подобрена	Евидентни листи од



(училишна клима) во училиштето	Психолог Педагог Наставници	групна		литература	училишна клима	разговори со ученици, наставници
Учество во спроведување на самоевалуација на работата на училиштето во својство на координатор	Тим за спроведување на самоевалуација на работата на училиштето	индивидуална групна	континуирано	Стручна литература Прашалници за наставници, ученици, родители Наставни планови и програми.	Согледување на силните и слаби страни во работата на училиштето и одредување приоритети	Записници од состаноци Извештај од спроведена самоевалуација на работата на училиштето
Учество во изработка на програма за професионален развој	Тим за професионален развој	индивидуална групна	Август	Стручна литература, Прирачници од БРО, компјутер	Перманентно стручно усовршување на воспитно-образовниот кадар	Годишна програма за професионален развој
Учество и координација во работа на проекти	Директор Психолог Педагог Одд. и пред. наставници	индивидуална групна	Во текот на учебната година	Стручна литература, Прирачници од БРО, компјутер, хартија	Унапредување на работата на воспитно-образованиот процес	Извештај од работата на проекти

### 8. Педагошка евиденција и документација

Програма за сопствената работа	дефектолози	индивидуална	Август	Стручна литература Годишна програма и извештај за работа на	Унапредување на воспитно-образовниот процес	Годишна програма за работа
--------------------------------	-------------	--------------	--------	--	---	----------------------------

				училиштето ИКТ		
Месечен оперативен план за работа	Стручни соработници Директор	индивидуална	секој месец	Стручна литература Годишна програма и извештај за работа на училиштето	Унапредување на воспитно-образовниот процес	Месечен план за работа
Хронолошки дневник за работа	Стручни соработници Директор	индивидуална	континуирано	Компјутер Хартија	Унапредување на воспитно-образовниот процес	Дневник за работа
Евиденција за соработка со ученици, наставници и родители	Стручни соработници Директор	индивидуална	континуирано	Компјутер Хартија	Унапредување на воспитно-образовниот процес	Дневник за работа
Водење дефектолошко досие за учениците со ПОП	Стручни соработници	индивидуална	континуирано		Унапредување на воспитно-образовниот процес	Ученичко досие
Докум. за извршената анал.-истраж. работа ( прегледи, инструменти, извештаи, анализи, информации)	Стручни соработници Директор	индивидуална	континуирано	Стручна литература ИКТ Хартија	Унапредување на воспитно-образовниот процес	Прегледи, инструменти, извештаи Анализи

Дефектолог: Теовска Билјана

## **ПРОГРАМА ЗА РАБОТАТА НА БИБЛИОТЕКАТА**

Училишната библиотека во текот на целата учебна година, со разноликоста на своите содржини и активности се стреми да се вклопи во воспитно-образовниот процес.

Преку книжевниот фонд кој го поседува, библиотеката може да ги ангажира учениците и да ги обедини нивните интереси. Со тоа библиотечниот простор да биде нивно секојдневие, потреба и катче каде воспитно поминуваат дел од своето време.

Соодветни публикации, предавања, разговори и други активности се форми за развивање на воспитната улога на библиотеката со што учениците се воспитуваат и изградуваат во една творечка личност.

Со цел за што поуспешно комуницирање на младата личност, училишната библиотека настојува преку различни форми на соработка да создаде место за што поуспешно совладување на наставните содржини по сите предмети. Со тоа го афирмира самостојното учење и зазема соодветно место во наставниот процес. Во таа насока потребно е пред се изведувачите на наставата да се запознаат со книжевниот фонд, а со тоа и да ги насочуваат учениците за правилно користење на истиот.

Училишната библиотека им служи на наставниците како соодветен извор за перманентно стручно усовршување и следење на најновите трендови од областа на наставно-образовниот процес.

Паралелно со овие активности во рамките на материјалните можности на училиштето, библиотеката го зголемува книжевниот фонд. Преку административно техничка работа се овозможува сите активности да се одвиваат нормално, а кои се предвидени со законот за библиотечно работење на Р.С.Македонија.

Во структурниот состав на основите на програмата за работа на училишниот библиотекар, опфатени се покарактеристични задачи на училишната библиотека, содржините и активностите како елементи за избор и проформирање групи во четири програмски подрачја:

1. Воспитно – образовна работа со учениците;
2. Соработка со наставниците, стручните соработници и родителите;
3. Културна и јавна дејност;
4. Библиотечно – информативна и стручна работа;

## Основни цели и задачи на училишната библиотека

Целите и задачите на современиот образовен процес се:

- Оспособување на учениците засамостојна работа, самообразование и подготвување за перманентно образование;
- Учениците да ги научиме да учат, како и самостојно да користат извори на знаења, да консултираат речници, енциклопедии, лексикони и друг информативен материјал достапен од информативната технологија како што е интернет и слични електронски извори;
- Владувањето со методите, техниките и средствата за стекнување на знаења е основна и трајна вредност која учениците треба да ја понесат во животот;
- Развивање на културата на читање, творечките потенцијали, критички и самокритички однос на учениците;
- Поттикнување на интересот на учениците за поактивно учество во културната и јавна дејност на училиштето и општествената средина;
- Организирање на планско и системско обезбедување на бесплатни учебници и обнова на книжниот и некнижен фонд;
- Континуирано и системско водење на пропишаната евиденција, документација, ревизија и заштита на библиотечниот материјал;
- Место за примена на современи наставни методи;
- Училишната библиотека ќе даде соодветен придонес во согласност со годишната програма за работа на училиштето со примена на разни форми, методи и извори на знаења при оспособувањето на основните цели и задачи на воспитно-образовниот процес;
- Библиотечно-информативна и издавачка дејност;
- Меѓубиблиотечна соработка во земјата;

## Програмски подрачја

### 1. Воспитно – образовна работа со учениците е реализирана преку:

- Планирање на програмата за работа со учениците во училишната библиотека и библиотекарската секција;
- Зачленување на учениците од второ одделение;
- Разговори за развивање на читателските способности кај учениците;
- Оспособување на учениците за користење на разни методи за самостојно учење и за правилен избор на литературата што се користи во наставата и наставното читање;
- Развивање и насочување на интересот на учениците за книгата во склад со нивните желби, склоности и потреби;
- Формирање навики за внимателно читање и заштита на библиотечниот материјал кој што го користат;
- Организирано и системско запознавање на учениците со библиотечно – информативниот материјал, библиотечното работење и библиотечно – информативните центри на потесната и пошироката средина;
- Чување и навремено враќање на прочитаните книги и друга литература;
- Системско запознавање на учениците со значењето и функцијата на авторот на книгата и критички став за вреднување на делата;
- Подобрување на успехот кај учениците во предметна настава;
- Зголемен интерес за додатна настава и училишни натпревари;
- Зголемен интерес на учениците за воннаставни активности и меѓугенерациска соработка;
- Организирање годишни манифестации (литературни конкурси, читање, креативни презентации на наставни содржини).

### 2. Соработка со наставниците, стручните соработници и родителите:

- Планирање и соработка со наставниците и стручните соработници за ангажирањето на библиотеката и активно учество во изведувањето на работата предвидена во годишниот план на училиштето;
- Соработка со наставниците за изведување разновидни форми на современата настава;
- Користење на стручна литература;

- Користење на весници и списанија наменети за учениците од прво до деветто одделение;
- Соработка со наставниците и стручните соработници во планирањето за набавка и обнова на книжниот фонд;
- Соработка со родители од месното население;
- Соработка со ученици кои живеат во средината каде работи библиотеката, а учат во некое од средните училишта во градот ;
- Доброволна акција – дарување книга повеќе за училишната библиотека;

### *3. Културна и јавна дејност*

- Реализација на културно – просветните манифестации и посета на соодветни манифестации;
- Посета на саемот на книгата со учениците во соработка со “Просветно дело”;
- Изложба по повод Патрониот празник, Нова Година, Велигденски и др.празници;
- Одбележување на месецот на книгата, денот на книгата, светскиот ден на детската книга и сл.;
- Избирање на најчитаната книга и најактивни читатели;
- Учество во подготвување на материјали за литературната и драмската секција и реализирање на програмата за културна и јавна дејност на училиштето;
- Соработка со новинарската издавачка куќа, детски списанија;
- Соработка со училишни и други библиотеки;

### *4. Библиотечно – информативна и стручна работа:*

- Упатување на учениците за можностите и начинот на користење на училишната библиотека;
- Систематско информирање на корисниците на библиотеката за новоиздадените и набавени книги, весници, списанија и други материјали;
- Планирана обнова на книжниот фонд;
- Посебна книжна стручна литература за наставата;
- Информација за новоиздадени книги, весници и списанија;
- Инвентирање, сигнирање, потпечатување, сместување и друга техничка обработка на новокупените книги за училишната библиотека;

### **Програмски активности**

<i>Планирана програмска активност</i>	<i>Цели</i>	<i>Реализатор</i>	<i>Време на реализација</i>	<i>Методи и постапки за реализација, ресурси</i>	<i>Очекувани исходи и ефекти</i>
Изготвување на годишна програма за работата на библиотеката	Ефикасно и ефективно работење на библиотеката	Библиотекар	Јули, Август 2023	Користење на стручна литература, годишна програма на библиотеката од претходната година, последната самоевалуација на училиштето, соработка со наставниците, стручните соработници и директорот на училиштето	Ефикасно и ефективно работење на библиотеката што ќе допринесе за подобрување на успехот на учениците и на работата на наставниците
Чување на библ. фонд книги, списанија	Грижа и чување на книжниот фонд	Библиотекар	Цела учебна година	Потпечатување, инвентирање и обработка на нови книги по УДК систем, правилно сместување, водење на азбучни каталози	Библиотечниот фонд не се намалува
Дневна евиденција, месечен, полугодишен и годишен статистички извештај	Да се има увид во бројната состојба на издадени книги по одделенија	Библиотекар	Цела учебна година	Секојдневно евидентирање на издадените и вратени книги во ученичкиот картон, како и во електронска форма	Бројна состојба на издадени книги по одделенија

Водење на библиотекарска секција по однапред подготвена програма	Упатување на учениците во работењето на библиотеката и будење на интерес кај нив за работењето на секцијата	Библиотекар Ученици	Септември, цела учебна година	Работа со ученици, изведување на најразлични активности во библиотеката каде се одржува секцијата два пати неделно	Оспособени ученици за работа во училишната библиотека
Контактирање со МОН и БРО за учебници и год. програми	Снабденост на учениците со учебници	Библиотекар	Април, Мај, Август, Септември 2024	Учебниците се примаат во библиотека и по одредена постапка се делат	Подобри резултати во учењето и работењето
Примање и делење на бесплатни учебници	Интерес за снабденост на учениците со учебници	Библиотекар	Август, Септември 2023	Учебниците се примаат и делат на одделенските раководители, а потоа на учениците	Подобри резултати во учењето
Збогатување на библиотечниот фонд со стручна литература, лектури и др.детска литература	Поседување на потребна литература за учениците и наставниците	Библиотекар, Директор	Цела учебна година	Анкетирање на наставниците и учениците за набавка на потребна литература	Набавка на нови книги и лектури
Оспособување на оштетени книги	Развивање навика за чување на книгата	Библиотекар, Ученици	Цела учебна година	Укажување на учениците за чување на позајмените книги	Оспособување на оштетените книги за употреба



Информирање за новонабавени и невратени книги	Зголемување и одржување на книжниот фонд	Библиотекар	Цела учебна година	Изготвување на извештаи за состојбата на книгите	Книжниот фонд се зголемува
Надокнада за невратени книги	Одржување на книжниот фонд	Библиотекар	Цела учебна година	Создавање навики за чување на книгите	Изгубените книги се заменети со нови
Издавање на училишен весник	Поттикнување интерес на учениците за творење и издавање на периодични изданија	Библиотекар, Наставници, Ученици	Цела учебна година	Списанијата се достапни во електронска форма	Детскиот печат е добро прифатен
Создавање навики кај учениците за самостоен избор на книги	Поголема заинтересираност кај учениците и поголема љубов кон книгата	Библиотекар, Ученици	Цела учебна година	Учениците се оспособуваат сами да ги пронаоѓаат книгите и се запознаваат со начинот на сместување	Учениците самостојно избираат книги
Внимателно чување, употреба и заштита на книгите	Зголемување на свеста за чување на книгата	Библиотекар, Ученици	Цела учебна година	Учениците од прво одд. орагнизирано доаѓаат во библиотеката каде им се укажува како да постапуваат со книгите	Книгите секогаш ќе бидат во добра состојба ако се чуваат
Поттикнување на интересот кај	Развивање љубов кон книгата	Библиотекар,	Цела учебна	Изнаоѓање соодветни методи и постапки за	Интересот се зголемува и

учениците за читање на книги		Ученици	година	развивање на интересот кон книгата	учениците позајмуваат повеќе книги
Упатување на користење на речници, енциклопедии и лексикони	Запознавање со друг вид книги	Библиотекар, Ученици	Цела учебна година	На учениците практично им се објаснува користење на речници, енциклопедии и лексикони	Самостојно користење на овој вид литература
Издавање на книги и разговор за прочитани книги	Да се прочита и разбере книгата	Библиотекар, Ученици	Цела учебна година	Се разговара за најинтересните делови од прочитаното	Учениците ја прочитале книгата
Помош во организирање на наставни часови во библиотеката	Непречено користење на библиотека	Библиотекар, Наставници	Цела учебна година	Се изготвува програма и распоред за користење на библиотеката	Успешно изведена настава
Соработка со други библиотеки и НУБ	Унапредување на наставата	Библиотекар, Директор	Цела учебна година	Посета на училишните, градските и Народната библиотека и посета на издавачки куќи	Размена на искуства и стручна помош
Соработка со стручни активи, и директор за набавка на стручна литература	Унапредување на наставата	Библиотекар, Директор, Наставници	Цела учебна година	Присуство на состаноците на стручните активи	Унапредување и подобрување на работата
Следење на	Усовршување во работата			Индивидуална употреба	Примена на новини

стручна литература и учество на семинари		Библиотекар	Цела учебна година	на стручна литература и посета на семинари	во работата
Учество на натпревар по библиотекарство – „Млади библиотекари“	Развој на библиотекарство	Библиотекар, Ученици	Септември, Октомври и Ноември (училишен и градски) 2023г.	Подготовка на ученици за училишен, а потоа и за градски натпревар	Добар пласман
Посета на Саемот на книгата	Презентација и популаризација на книгата	Библиотекар, Ученици	Мај 2024	Се организира превоз за учениците и се посетува саемот	Добар одзив на учениците за одбележување на месецот на книгата
Медиумско претставување на училиштето по однапред подготвена програма и евиденција за активностите	Презентација на успехите на учениците и училиштето преку медиумите	Библиотекар, Ученици	Цела учебна година	Се изготвува програма и за секоја реализирана активност се води евиденција	Активностите на учениците и наставниците се доволно транспарентни

### **План за административна работа со учебниците**

<i>Активност</i>	<i>Време на реализ.</i>	<i>Реализатор</i>	<i>Форма</i>	<i>Очекувани цели и ефекти</i>
Примање на учебници од издавачките куќи	Август, Септември 2023	Библиотекар со Комисија	Групна	Сите потребни учебници се примени
Потпечување на новите учебници и нивно инвентирање	Август, Септември 2023	Библиотекар Наставници Дефектолог	Групна	Заштита на учебниците
Внесување на новите учебници во електронска централна база на податоци	Септември 2023	Библиотека	Индивидуална	Евиденција
Делење на новите и старите учебници на учениците	Септември 2023	Библиотекар Наставници	Групна	Учениците се обезбедени со учебници
Изготвување на податоци за МОН и Општина за потребни учебници за наредната година	Април, Мај 2024	Библиотекар	Индивидуална	Точен број на учебници за сите ученици
Примање на вратените учебници	Јуни 2024	Библиотекар Наставници	Групна	Учебниците се враќаат навремено

Проверка на учебниците со комисијата за учебници	Јуни 2024	Библиотекар со Комисија	Групна	Грижа за учебниците
Примање на уплатници за изгубените и оштетените учебници	Јуни, Јули 2024	Библиотекар Наставници	Групна	Надокнада за оштетени и изгубени учебници
Изготвување на податоци за МОН за примени, вратени и платени учебници	Јуни, Август 2024	Библиотекар	Индивидуална	Точен број на сите учебници

## Програмска содржина

<i>Активности</i>	<i>Цели</i>	<i>Време на реализација</i>
<ul style="list-style-type: none"> <li>• Годишно планирање на библиотекарско работа;</li> <li>• Евидентирање на бесплатни учебници;</li> <li>• Електронска евиденција на учебниците;</li> <li>• Распределба на постојаните бесплатни учебници;</li> <li>• Прием и распределба на нови бесплатни учебници;</li> <li>• Формирање на секцијата, поделба на групи и давање на конкретни задолженија;</li> <li>• Средување на библиотеката, полиците, картотеката</li> <li>• Лепење на постари и оштетени книги</li> <li>• Презентација на детски списанија</li> <li>• Зачленување на читатели за детски списанија;</li> <li>• Одбележување на 8-ми Септември;</li> <li>• Грижа за збогатување на книжниот фонд;</li> </ul>	<ul style="list-style-type: none"> <li>-Евидентирање според Правилникот за учебници</li> <li>-Доделување учебници на учениците за новата учебна година</li> <li>-Поттик и интерес за читање книги и запознавање со начинот на функционирање на библиотеката</li> </ul>	Септември
<ul style="list-style-type: none"> <li>• Подготовка на литературно читање и прогласување на најдобрите читатели;</li> <li>• Консултации со наставниците и стручните органи на училиштето за набавка на лектури;</li> <li>• Натпревар на млади библиотекарски талентирани ученици;</li> </ul>	<ul style="list-style-type: none"> <li>-Поттикнување на учениците за творење, лични творби</li> <li>- Обнова на библиот. фонд</li> <li>- соработка со наставници и стручни активи</li> <li>- Снабдување на учениците и наставниците со лектирни изданија</li> </ul>	Октомври

<ul style="list-style-type: none"> <li>• Учество во одбележување на 11-ти Октомври;</li> <li>• Посета на редакцијата на Детска Радост</li> <li>• Маркирање на книги и инвентирање;</li> <li>• Запознавање со нови изданија;</li>   <li>• Запишување на второодделенците во училишната библиотека</li> <li>• Учество на учениците на распишани конкурси од општина и други институции;</li> <li>• Осмислување на активности во рамките на месецот на книгата;</li> <li>• Часови со ученици од секцијата “Книгата отворен прозорец кон светот”;</li> <li>• Размена на мислење со наставници за формирање навики за читање на книги од библиотека;</li> <li>• Учество во одбележување на 23-ти Октомври;</li> <li>• Одбележување на патрониот празник на училиштето</li> <li>• Организирање изложба по повод месецот на книгата</li> <li>• Организирање активност "Подари книга" во училишната библиотека</li> <li>• Избор на најдобри литературни творби по повод месецот на книгата</li> </ul>	<p>- поефикасна работа во наставата - Заштита и оддржување на книгите</p> <p>- Запознавање со начинот на функционирање на библиотеката како дел од училиштето</p> <p>- поттикнување на читателски интерес</p> <p>- запознавање со начинот на користење на книгите и обврските на учениците кон училишната библиотека</p> <p>- соработка со локална самоуправа</p> <p>- поттикнување на учество во воннаставни активности и поттик за творење</p>	<p style="text-align: center;">Октомври</p>
<ul style="list-style-type: none"> <li>• Разговор со учениците редовни читатели за другарување со книгата;</li> <li>• Делење на детски печат;</li> <li>• Популаризирање на ново издадени книги од наши писатели;</li> </ul>	<p>- Одбележување на месецот на книгата</p> <p>- подигнување на свеста за значењето на книгата</p> <p>- поттикнување на учениците за творење лични творби</p>	<p style="text-align: center;">Ноември</p>

<ul style="list-style-type: none"> <li>• Лепење на оштетени книги;</li> <li>• Укоричување;</li> <li>• Читање за Скопје и најдобри песни посветени за Скопје;</li> <li>• Посета на НУБ “Св. Климент Охридски”;</li> <li>• Изработка на листа на најомилени писатели – живот и дело;</li> <li>• Перманентно следење и одржување на материјалите и техничко уредување</li> </ul>		
<ul style="list-style-type: none"> <li>• Разговор со библиотекарска секција на тема “Книгата непресушен извор на знаење”;</li> <li>• Систематско запознавање на учениците со изворите на знаења и книжниот фонд;</li> <li>• Разговор со учениците од второ одделение за книгите кои се наменети за нивна возраст;</li> <li>• Посета на Детски креативен центар</li> <li>• Литературно читање – зима и Нова Година;</li> <li>• Читање на новогодишни желби;</li> <li>• Избор на читател за првото полугодие;</li> <li>• Препорака на книги за зимскиот распуст;</li> <li>• Испраќање на ученички творби;</li> <li>• Средување на позајмените книги од првото полугодие;</li> <li>• Уредување на паното и изготвување извештај за работата на училишната библиотека во првото полугодие</li> </ul>	<ul style="list-style-type: none"> <li>- соработка со други библиотеки</li> <li>- поттик за понатамошно читање и посета на училишната библиотека</li> <li>- наоѓање методи за поттик и интерес кај учениците за читање книги</li> <li>- комплетирање на книжниот фонд</li> <li>- водење евиденција за реализацијата на програмата за прво полугодие</li> <li>- соработка со ученици, наставници, директор, стручни соработници, локална самоуправа, родители</li> </ul>	Декември
<ul style="list-style-type: none"> <li>• Увид во картони на читатели;</li> <li>• Предлог за отпишување на дотраени книги;</li> </ul>	<ul style="list-style-type: none"> <li>- бришење од евиденција на непотребните книги и соработка со Училишен одбор</li> </ul>	Јануари



<ul style="list-style-type: none"> <li>• Литературно читање со писател за деца;</li> <li>• Изложба;</li> <li>• Учество во разни ученички списанија;</li> <li>• Изработка на мини проект за истакнат македонски писател;</li> </ul>	<ul style="list-style-type: none"> <li>- јакнење на свеста за значењето на македонската книжевност</li> <li>- запознавање со творештвото на македонските писатели</li> </ul>	Февруари
<ul style="list-style-type: none"> <li>• Конкурс за 8-ми Март;</li> <li>• Посета на книжарница;</li> <li>• Внесување на податоци за најинтересни книги;</li> <li>• Гледање на филм снимен според некоја обработена лектира</li> <li>• Организирање на литературно читање;</li> <li>• Разговор за дела од жени - писатели</li> </ul>	<ul style="list-style-type: none"> <li>- поттикнување на учениците за творење лични творби</li> <li>- истакнување на улогата на жената во општеството</li> </ul>	Март
<ul style="list-style-type: none"> <li>• Разговор на тема книга;</li> <li>• Одбележување на меѓународниот ден на детската книга;</li> <li>• Одбележување на 23-ти Април – Меѓународен ден на библиотекарите;</li> <li>• Посета на саемот на книгата – организирано одење на учениците;</li> <li>• Посета на училишна библиотека во општината;</li> </ul>	<ul style="list-style-type: none"> <li>- развивање на саемска култура, култура на купување книги и преглед на новоиздадени книги</li> <li>- соработка со други библиотеки на локално ниво</li> </ul>	Април/Мај
<ul style="list-style-type: none"> <li>• Нарачка на учебници за наредната учебна год.</li> <li>• Посета на печатница</li> </ul>	<ul style="list-style-type: none"> <li>- користење на книгите за различни видови активности</li> </ul>	

<ul style="list-style-type: none"> <li>• Спроведување акција – “Подаруваме книга”;</li> <li>• Избор на најдобра творба за Св. Кирил и Методиј</li> <li>• Пофалби и награди на најактивните членови на секцијата и на учениците кои се редовни читатели;</li> <li>• Систематско запознавање на учениците со изворите на знаења и книжниот фонд;</li> <li>• Изложба на книги по повод денот на Словенските просветители Св.Кирил и Методиј и Св. Наум Охридски;</li> </ul>	<p>- вклучување на учениците во чествувањето на сесловенските просветители Св. Кирил и Методиј и Св. Наум Охридски</p>	<p>Мај</p>
<ul style="list-style-type: none"> <li>• Посета на Градска библиотека;</li> <li>• Изложба на лектури од прво до деветто одделение;</li> <li>• Враќање на учебници од учениците;</li> <li>• Сумирање на резултатите;</li> <li>• Евиденција на книгите и средување на истите;</li> <li>• Изготвување извештај за работата на училишната библиотека во учебната 2023/2024</li> </ul>	<p>-Поттик за понатамошно читање и посета на училишната библиотека  - Евиденција на учебниците според Правилникот за учебници и комплетирање на книжниот фонд  - Водење евиденција за реализацијата на програмата за учебната 2023/2024</p>	<p>Јуни</p>

## Библиотекарска секција

Работата со библиотекарската секција, како и корелативната соработка со другите секции претставува исто така значаен дел од воспитно - образовната работа со учениците. Училишната библиотека редовно планира и учествува во реализација на културно – просветните манифестации во училиштето во соработка со Локалната самоуправа – општина Гази Баба, Скопје. Младите библиотекарски редовно земаат учество на општинскиот натпревар за библиотекарство „Млади библиотекарски“, а исто така и секоја година го посетуваат саемот на книгата, како и други училишни, градски и народни библиотеки, книжарници, печатници и издавачки куќи. Работата со библиотекарската секција се реализира со ученици од шесто до деветто одделение. Часовите се одржуваат во просториите на самата библиотека два пати месечно. Во прилог се дел од активностите кои се предвидени да се сработат со членовите од библиотекарската секција во текот на учебната 2020/21 год.

- формирање на секцијата и запознавање на членовите со нивните задачи како и работата на библиотеката
- средување на картотеката и на полиците со книги
- украсување на паното
- одбележување на празникот 8-ми Септември со литературни творби
- припреми за натпревар

Септември

- одбележување на празникот 11ти Октомври со литературни творби
- изготвување на покани за патрониот празник
- учество во украсување на училишните паноа по повод патронот

<ul style="list-style-type: none"> <li>- припреми за одбележување на месецот на книгата</li> <li>- твориме на тема “Книгата отворен прозорец кон светот”</li> <li>- посета на редакцијата на Детска Радост</li> <li>- одбележување на празникот 23-ти Октомври</li> <li>- одбележување на Месецот на книгата со литературни читања, изложби</li> </ul>	Октомври
<ul style="list-style-type: none"> <li>- одбележување на роденденот на општината Гази Баба</li> <li>- лепење на оштетени книги</li> <li>- читање за Скопје и најдобри песни посветени за Скопје;</li> <li>- посета на НУБ „Св. Климент Охридски“;</li> <li>- изработка на листа на најомилени писатели – живот и дело</li> </ul>	Ноември
<ul style="list-style-type: none"> <li>- разговор со библиотекарска секција на тема “Книгата - непресушен извор на знаење”;</li> <li>- одбележување на Св. Климент Охридски</li> <li>- систематско запознавање на учениците со изворите на знаења и книжниот фонд;</li> <li>- посета на Детски креативен центар</li> <li>- литературно читање – зима и Нова година</li> </ul>	Декември
<p>-уредување на паното</p> <ul style="list-style-type: none"> <li>- насоки за второ полугодие</li> </ul>	Јануари
<ul style="list-style-type: none"> <li>- литературно читање со писател за деца</li> <li>- изработка на мини проект за истакнат македонски писател</li> </ul>	Февруари
<ul style="list-style-type: none"> <li>- посета на книжарница</li> <li>- одбележување на празникот 8ми Март</li> </ul>	Март

- разговор за дела од жени-писатели по повод 8-ми Март	
- посета на саемот на книгата – организирана посета на учениците; - одбележување на 2-ри Април – Денот на детската книга и роденденот на Х.К.Андерсен - посета на училишна библиотека во општината по повод одбележување на 23-ти Април – Меѓународен ден на библиотекарите;	Април/Мај
- твориме за Гоце Делчев - посета на печатница - разговор за животот и делотот на Св.Кирил и Методиј - избор на најактивен член на секцијата и доделување на книга	Мај
- посета на градска библиотека - доделување на пофалници од библиотеката за активните членови од секцијата	Јуни

**Основна приоритетна задача на училишниот библиотекар:**

- Развивање на читателските и креативните способности, творечките потенцијали, критички и самокритички однос на учениците;
- Учениците да се оспособат за самостојно, брзо и ефикасно пронаоѓање на потребните информации;
- Да се поттикне интересот на учениците за активно учество во секаков вид на активности;
- Да се создаде навика кај учениците за почеста посета на местата каде можат да ги збогатат своите знаења;

- Градење на правилен однос кон книгата и упатување на учениците за користење на библиотечно - информативните средства;
- Упатување на учениците на изготвување и примена, бележење на потребните информации од учебничката и друга литература;
- Систематско учење на самоучење и перманентно образование.

**Училишната библиотека ќе продолжи со својата мисија, да биде информациски центар кој ќе му служи на знаењето, образованието, читањето и пишувањето. Центар кој ќе ја иницира и подржува креативноста, истражувачката работа, учењето и забавата на сите ученици и наставници**

## Прилог 6

### Програма за работа на училишен одбор

Содржина на активностите	Време	Реализатори:
Разгледување и донесување одлука за усвојување на Годишна програма за работа на училиштето	Јули	членови на Училишниот одбор, директор
Спроведување на постапка за избор на директор	август септември	Членови на Училишен одбор
Кадровски прашања	август септември	членови на Училишниот одбор, директор
Запознавање со активности во рамки на проектите кои се спроведуваат во училиштето	септември	членови на Училишниот одбор, директор
Разгледување на измени и дополнувања во Законот на основно образование	тековно	членови на Училишниот одбор, директор
Разгледување и усвојување на предлог финансиски план за работа на училиштето до основачот	декември	членови на Училишниот одбор, директор
Попис, отпис и расходување, амортизиран инвентар Усвојување на извештајот од спроведениот попис	тековно	членови на Училишниот одбор, директор, претседател на Пописна комисија
Донесување одлука за набавка и користење основни средства	тековно	членови на Училишниот одбор, директор
Разгледување на правилници, акти и други прописи и нивно усогласување со законската регулатива	тековно	членови на Училишниот одбор, директор
Анализа на извршените санации и потребните тековни и инвестициони вложувања	тековно	членови на Училишниот одбор, директор
Кооптирање нови членови во УО	декември	членови на Училишниот одбор, директор
Разгледување на финансовиот извештај и други извешти за материјално - финансовото работење во училиштето	јануари февруари	членови на Училишниот одбор, директор, книговодител
Разгледување и усвојување на годишната, завршна пресметка за материјално - финансовото работење	јануари февруари	членови на Училишниот одбор, директор
Усвојување на Извештајот за работата на	јануари	членови на Училишниот одбор,

училиштето во – I полугодие и Годишниот извештај за работа на училиштето	/февруари јуни / јули	директор
Усвојување на Извештајот за работата на директорот на училиштето во – I полугодие и Годишниот извештај	јануари /февруари јуни / јули	членови на Училишниот одбор, директор
Евалуација на развојни цели на училиштето	цела година	членови на Училишниот одбор, директор

Училишниот одбор одржува и други состаноци по потреба и решава прашања кои ќе се јават во текот на годината во рамките на своите законски овластувања.

Претседател на училишен одбор: Шенај Исмаил Кутај

## Прилог 7

### Програма за работа на советот на родители

Советот на родители при ООУ „Стив Наумов“ Скопје е составен од 36 члена - претставници од советот на родители од секоја паралелка во училиштето.

Цел	Активности	Реализатор	Време	Ефект
Запознавање со Годишната програма на училиштето	Средби Разговори	Родители Наставници Стручни соработници	септември	Запознати родители со работата на училиштето
Соработка со локалната заедница	Средби Разговори Работилници	Родители Наставници Стручни соработници	октомври	Запознавање со работата на училиштето и институциите со кои училиштето соработува
Подобрување на условите за работа во училиштето	Уредување Манифестации Хепенинзи Еколошки акции	Родители Наставници Стручни соработници	декември март април	Набавка на приоритетни материјали за училиштето Развивање на еколошка свест
Учество во училишни наставни и воннаставни активности  Подобрување на ученичкиот стандард	Формирање комисии Учество во избор на понудувачи за: ужинка, осигурување, фотографирање екскурзии и прослава на полуматура	Родители	тековно	Подобрени услови за престој ,учење и работа во училиштето
Подобра соработка училиште - родители	Средби Разговори работилници	Родители Наставници Стручни соработници	тековно	Успешна комуникација на релација У-Н-Р



Запознавање со успехот и поведението на учениците на крајот на секој класификационен период	Презентација на успехот и поведението на учениците на крајот на класификационите периоди	Директор	ноември јануари јуни	Целосна информираност на родителите
Информирање на пошироката заедница со работата на училиштето	Брошура, медиуми, веб страна на училиштето стручни часописи,	Директор Наставници Стручни соработници родители	континуирано	Транспарентност во работата -Промоција на постигањата
Учество во проекти кои се реализираат во училиштето	Еколошка едукација во македонскиот образовен систем, Проект за меѓуетничка интеграција во образованието Зајакнување на детските капацитети за превенција од насилство	Директор Наставници Стручни соработници Родители, Ученици	континуирано	Унапредување на воспитно образовниот процес

Претседател на советот на родители: Марија Караџозова

## Прилог 8

### **План и програма на наставнички совет**

Наставничкиот совет е највисок стручен орган во училиштето кој води грижа за целокупната стручна и воспитно-образовна дејност во училиштето.

Членови на Наставничкиот совет се сите вработени наставници, а со него раководи и за неговата работа одговара директорот на училиштето.

Наставничкиот совет работи по своја програма.

#### Задачи на Наставничкиот совет се:

- утврдување на задолженија на наставниците за реализација на наставата,
- разгледување и усвојување на извештаи, анализи и информации за постигањата на учениците по завршени класификациони периоди;
- утврдување на полугодишниот и годишниот успех на учениците;
- стручно усовршување на наставниот кадар преку стручни предавања и презентации

ЦЕЛИ	СОДРЖИНА И АКТИВНОСТИ	РЕАЛИЗАТОР	ВРЕМЕ НА РЕАЛИЗАЦИЈА	ОЧЕКУВАНИ ЕФЕКТИ
Успешна организација на воспитно-образовната дејност	Распределба на часови и задолженија	Директор Стручни соработници Наставници	Август	Навремени подготовки за успешен почеток на учебната 2023/24г.
Успешна реализација на воспитно-образовната дејност	Усвојување на годишната програма за работа на училиштето	Директор Стручни соработници Наставници	Август	Унапредување на воспитно образовната дејност во училиштето
Споредбена анализа на успехот на учениците при премин од одделенска во предметна настава	Следење на трендот во постигањата на завршниот успех кај учениците при премин од одделенска во предметна настава	Стручни соработници	Октомври	Согледување на разликите во успехот на учениците при премин од одделенска во предметна настава
Разгледување и усвојување на успехот и поведението на учениците	Извештаи и анализи на успехот, редовноста и поведението на учениците по завршување на првото тримесечие	Директор Стручни соработници	Ноември	Подобрување на успехот, редовноста и поведението на учениците
Споредбена анализа на трендовите на постигања на учениците на крајот на последните три учебни години	Изготвување споредбени анализи на успехот по предмети, одделенија паралелки, по пол и етничка припадност	Стручни соработници	ноември	Увид во напредокот и постигањата на учениците
Подобрување на квалитетот на дневните планирања и унапредување на наставата	Извештај од евалуација по посетени часови и увид во дневните подготовки во првото полугодие	Директор Стручни соработници	Декември	Примена на современи наставни средства, форми, методи, стратегии и техники на учење и поучување
Утврдување на успехот и поведението на учениците	Полугодишен извештај и анализа на успехот и поведението на учениците	Директор Стручни соработници	Јануари	Подобрување на успехот и поведението на учениците

Следење на трендот на постигањата на учениците на крајот на првото полугодие во последните три учебни години	Споредбени анализи за успехот на учениците по предмети, паралелки, по пол и етничка припадност	Стручни соработници	Март	Увид во напредокот и постигањата на учениците
Разгледување и усвојување на успехот и поведението на учениците	Извештај и анализа на успехот, редовноста и поведението на учениците по завршување на третото тримесечие	Стручни соработници Директор Наставници	Април	Подобрување на успехот и поведението на учениците
Подобрување на квалитетот на дневните планирања и унапредување на наставата	Извештај од евалуација по посетени часови и увид во дневните подготовки во второто полугодие	Директор Стручни соработници	Мај	Примена на современи наставни средства, форми, методи, стратегии и техники на учење, поучување и следење на постигањата на учениците
Согледување на постигнатите резултати на крајот на учебната година	Анализа на постигнатите резултати на учениците	Директор Стручни соработници Наставници	Јуни	Воочување на факторите кои влијаат врз успехот на учениците
Наградување ученици со континуиран одличен успех и поведение и избор на првенец на генерација	Одлука за наградување на учениците со континуиран одличен успех и ученикот првенец на генерација	Наставници Директор	Јуни	Поттикнување на учениците за постигнување подобри резултати
Усвојување на годишниот извештај за работата на училиштето	Анализа и усвојување на годишниот извештај	Директор Стручни соработници	Август	Определување приоритетни задачи за работа во идната учебна година

Наставничкиот совет, освен планираните состаноци може да одржи состаноци кои ќе произлезат од тековните активности во училиштето.

## Прилог 9

### Програма за работа на стручниот актив на одделенска настава

Содржина	Цели	Реализатор	Време на реализација	Ресурси	Очекувани резултати
Работилница Поттикнување на ненасилно однесување кај учениците преку практични примери за разрешување на конфликтни ситуации	Поттикнување на детските капацитети ,иницијативи и потреби од воочување на видови насилство.Поддршка на учениците и заштита од насилничко однесување	Ана Ристовска	Октомври	Прирачник Дисо работен лист,прирачник,слики секојдневни случки и настани	Практична примена на стекнатите сознанија при решавање на конфликтни ситуации и индивидуален пристап кон истите
Разрешување на конфликти	Разрешување на конфликти преку примена на игра „Жешко столче“ со запазување на правата на детето	Ангелина Трајковска	Ноември	Секојдневни случки во училиште	Примена на проширени знаења и техники во разрешување на конфликтите
Примена на иновативни ,интерактивни пристапи во наставата	Организирање на активна настава и менаџирање во интерактивна училница преку примена на АИДА моделот	Јордан Петрушевски	Декември	Интернет работен лист,презентација, проектор ,слики секојдневни случки и настани	Имплементација на стекнатите сознанија при менаџирање во училница и примена на активна настава
„Позитивна дисциплина, стратегии и интервенции за подобрување на училишната клима“	Јакнење на капацитетите на наставниците за промовирање ненасилна училишна култура преку позитивна дисциплина	Василевска Биљана – педагог Теовска Билјана - специјален едукатор и рехабилитатор	Јануари	Прирачници, упатства, стручна литература	Училиште во кое владее позитивна и топла клима во која сите се чувствуваат сигурни и слободни, со развиена самоочит, одговорност и општествени вештини
Работилница Спречување на насилство во училница	Развивање на детските капацитети за воочување на видови насилства и заштита од насилничко однесување	Елена Боневска	март	Интернет, лаптоп, ЛЦД проектор, бела табла, едукативна епизода од детската серија „Бон тон“ листови во боја, илустрации.	Активно вклучување на учениците и наставниците за препознавање и воочување на разни видови насилство и примена на техники и вештини за справување со истите

Работилница Активно вклучување на учениците во создавање на демократска атмосфера во училиницата	Практична примена на идеи, ставови, креативни вештини и техники во подигнување на свест кај учениците за значењето и соработката со локалната заедница преку ученички активности	Анета Младеновска	Април	Хартија, прибор за работа, слики, презентација, примери од училиницата	Придонес, во процесот на демократско дизајнирање на училиштето во соработка со локалната заедница
---	--	-------------------	-------	--	---

Одговорен наставник: Анета Младеновска

### Прилог 10

#### Годишна програма за работа на стручниот актив на Општествено-јазичната група предмети

Содржина	Цели	Реализатор	Време на реализација	Ресурси	Очекувани резултати
Избор на претседател на активот	Успешна реализација на воспитно образовниот проце	Членови на активот, Стручни соработници	јуни	Записници и извештаи од претходната учебна година	Избран претседател на активот – Магдалена Јанковска
Конструктивен состанок за приоритетите на училиштето и активот и изготвување на програма за работа на активот			август	Наставни програми, стручна литература	Програма за работа на стручниот актив
Усвојување на програмата за работа на стручниот актив.  Разгледување на наставните програми, корелации на наставните предмети.			август	Програма за работа на активот	Усвоена програма за работа на стручниот активот
Разгледување на	Успешна реализација на воспитно образовниот	Членовите на	септември	Програма за работа на активот,	Усовршување на работата на наставникот преку размена на

наставните програми, корелација на наставните предмети	процес	активот и стручни соработници		наставни програми	идеи и искуства
Изработка на семеен фото албум	Креирање ненасилна училишна клима	Анита Костадиновска - наставник по англиски јазик	октомври	Прирачник, фотографии	Социјализација и зајакнување на капацитетите за ненасилно однесување
Имплементирање добри практики за создавање позитивна работна атмосфера во виртуелна училишница базирани на стратегии за менаџмент во училишница.	Да се запознае со имплементација на добри практики за создавање позитивна работна атмосфера во виртуелна училишница базирани на стратегии за менаџмент во училишница	Благица Блажеска - наставник по англиски јазик	ноември	Прирачници, стручна литература, ИКТ	Применува добри практики за создавање позитивна работна атмосфера во виртуелна училишница базирани на стратегии за менаџмент во училишница.
Обработка на лектирата „Збунети години“ од Велко Неделковски	Да умее да дискутира за прочитано лектирно дело притоа изнесувајќи сопствен став по даден проблем; да умее да ги анализира ликовите; да умее да издвојува цитати кои му оставиле впечаток.	Валентина Соколова - наставник по македонски јазик	декември	Лектирно издание; Пауер поинт презентација; работен лист.	Примена на различни техники за анализа на литературно дело како и развивање на критичкото мислење.
Интерна обука на тема: „Позитивна дисциплина, стратегии и интервенции за подобрување на училишната клима“	Развивање вештини за примена на позитивна дисциплина, стратегии и интервенции со цел подобрување на училишната клима	Биљана Василевска – педагог Билјана Теовска - специјален едукатор и рехабилитатор	јануари	Прирачници Упатства Стручна литература	Училиште во кое владее позитивна и топла клима во која сите се чувствуваат сигурни и слободни, со развиена самопочит, одговорност и општествени вештини

Имплементирање добри практики за создавање позитивна работна атмосфера во реална училишница базирани на стратегии за менаџмент во училишница.	Да се запознае со имплементација на добри практики за создавање позитивна работна атмосфера во виртуелна училишница базирани на стратегии за менаџмент во училишница	Татјана Арсова-наставник по англиски јазик	ноември	Прирачници, стручна литература, ИКТ	Применува добри практики за создавање позитивна работна атмосфера во реална училишница базирани на стратегии за менаџмент во училишница.
Пријателства – Freundschaften	Да умее да применува техники кои помагаат во воспоставување на позитивна училишна клима	Моника Митреска-Трајкоска	април	Учебник, табла, ЦД проектор, компјутер, материјал подготвен од наставникот	- Применува техники кои помагаат во воспоставување на позитивна училишна клима (негување на пријателства; почитување; разбирање; комуникација)
Штафетни игри	Поддршка за заштита од насилничко однесување, анализа на обидите за предизвикувачко однесување и разрешување на конфликти, коректност која доведуваат до фер-плеј, развивање на натпреварувачки дух	Мариан Трајковски-наставник по физичко образование	мај	Хулахоп, фризби, топки, јаже, хамер, маркери, секојдневни случки	Примена на методи, техники и вештини за заштита од насилничко однесување и решавање на конфликти ситуации

Анализа на реализираните активности од работата на стручниот актив.	Размена на искуства во успешната реализација на воспитно образовниот процес	Членови на активот и стручни соработници	јуни	Записници од реализираните активности од стручниот актив	Годишен текстуален извештај од работата на стручниот актив
---	---	--	------	--	--

одговорен наставник: Магдалена Јанковска

### Прилог 11

#### Годишна програма за работа на стручниот актив на Природно - математичката група предмети

Цели	Содржина	Реализатор	Време на реализација	Ресурси	Очекувани резултати
Подобрување на работата на наставниците преку согледување и вреднување на квалитетот на планирањата и оценувањето	Избор на претседател на активот (конститутивен состанок) Предлог-цели на новата Програма за работа на активот и соодветно на нив активности на членовите на активот Подготовка на нацрт - програма за работа на активот	Членови на активот	јули	Програми за работа по соодветните предмети, записници од минатата учебна година, сумирани извештаи од постигањата на учениците	Избран претседател на активот – Даниела Димишковска Изготвена нацрт програма со партиципација на сите членови на активот
	Консултативен состанок за разгледување на опфате-носта на приоритетите на училиштето во Нацрт -програмата на активот и изготвување финална верзија на Програма за работа на стручниот актив Усвојување на Програмата за работа на стручниот актив	Членови на активот, стручни соработници	август	Наставни програми, Предлог-год. програма за работа на училиштето, нацрт-програма за работа на активот	Програма за работа на стручниот актив



	Разгледување на новите наставни програми за 6 одделение - корелација, интеграција и меѓупредметни цели во оперативните планови за час	Членови на активот	август - септември	Наставни програми за 6 одделение, Концепција за основно образование	Усовршување на работата на наставникот преку размена на идеи и искуства
--	---	--------------------	--------------------	---	---

Користење на некои кооперативни техники и методи со акцент на ненасилна комуникација кои доведуваат до подобрување на знаењата и вештините на учениците за примена на истите, како и градење позитивни ставови кон математиката и природните науки.	Нагледен час по биологија - практична примена на методите на активна настава со акцент на развој на критичко мислење и вештини за решавање проблеми кај учениците и ненасилна комуникација и взаемно почитување меѓу учениците	Наставник по биологија и останати членови на активот	октомври	Претходно подготвени материјали за реализација на часот, компјутер, интернет	Практична примена на некој од методите на активна настава со акцент на КРРП
	Нагледен час по физика - практична примена на методите на активна настава со акцент на развој на критичко мислење и вештини за решавање проблеми кај учениците	Билјана Ристоска - наставник по физика и останати членови на активот	ноември	Претходно подготвени материјали за реализација на часот, компјутер, интернет	Практична примена на некој од методите на активна настава со акцент на КРРП
	Нагледен час по информатика - практична примена на методите на активна настава со акцент на развој на критичко мислење и вештини за решавање проблеми кај учениците и ненасилна комуникација на интернет	Владанка Михајловска - наставник по информатика и останати членови на активот	декември	Претходно подготвени материјали за реализација на часот, компјутер, интернет	Практична примена на некој од методите на активна настава со акцент на КРРП

Јакнење на капацитетите на наставниците за промовирање ненасилна училишна култура преку позитивна дисциплина	Стручно предавање: Позитивна дисциплина, стратегии и интервенции за подобрување на училишната клима“	Стручни соработници во училиштето Членови на активот	јануари	Прирачници, упатства, стручна литература	Училиште во кое владее позитивна и топла клима во која сите се чувствуваат сигурни и слободни, со развиена самоочит, одговорност и општествени вештини
Подобрување на работата на наставниците преку согледување и вреднување на квалитетот на планирањата и оценувањето	Анализа на полугодишните оценки на учениците по природната група предмети и усвојување на извештај за работата на стручниот актив	Членови на активот	јануари	Извештаи за успехот на учениците по секој предмет одделно. Подготвен предлог-полугодишен извештај за работата на активот	Утврдување на успехот и постигањата, детекција на талентирани ученици и слаби ученици. Заклучоци за работата на активот и дискусија за постигнатите цели
Користење на некои од кооперативните техники и методи со акцент на ненасилна комуникација кои доведуваат до подобрување на знаењата и вештините на учениците за примена на истите, како и градење позитивни ставови кон математиката и природните науки.	Нагледен час по хемија - практична примена на методите на активна настава со акцент на развој на критичко мислење и вештини за решавање проблеми кај учениците	Лилјана Трајкова - наставник по хемија и останати членови на активот	февруари	Претходно подготвени материјали за реализација на часот, компјутер, интернет	Практична примена на некој од методите на активна настава со акцент на КРРП
	Нагледен час по математика - практична примена на методите на активна настава со акцент на развој на критичко мислење и вештини за решавање проблеми кај учениците и ненасилна комуникација	Олгица Ристовска - наставник по математика и останати членови на активот	март	Претходно подготвени материјали за реализација на часот, компјутер, интернет	Практична примена на некој од методите на активна настава со акцент на КРРП

	Нагледен час по природни науки - практична примена на методите на активна настава со акцент на развој на критичко мислење и вештини за решавање проблеми кај учениците	Даниела Денковска - наставник по природни науки и останати членови на активот	април	Претходно подготвени материјали за реализација на часот, компјутер, интернет	Практична примена на некој од методите на активна настава со акцент на КРРП
Размена на искуства за успешна реализација на ученички натпревари и слободни ученички активности	Согледување на постигнатите резултати од учество на ученички натпревари	Членови на активот	мај	Извештаи од учество на натпревари од тековната и претходните две години	Утврдување на успехот и постигањата на учениците на ученичките натпревари и предлози за подобрување
	Анализа на работата во рамки на слободните ученички активности и проектни активности во рамки на истите	Членови на активот	мај -јуни	Извештаи за работата на секциите и реализираните проекти во рамки на природната група предмети	Заклучоци за содржината на планирањата на секциите заради поголем интерес кај учениците - размена на идеи и искуства
	Анализа на реализираните активности од работата на стручниот актив	Членови на активот	јуни	Записници од реализираните активности од стручниот актив	Програма за работа на стручниот актив Годишен извештај од работата на стручниот актив

**Одговорен наставник: Даниела Димишковска**

Прилог 12

**Програма за работа на одделенски совет**

Содржини на работа	Време на реализација	Носители
<ul style="list-style-type: none"> <li>-Избор на учебници според укажувањата на МОН</li> <li>-Уредување на просторот во училиштето</li> <li>-Изготвување програми за дополнителна, додатна настава и воннаставни активности</li> <li>- Информање за нови насоки и укажвања пристигнати од МОН</li> <li>-Изготвување распоред за одржување часови за дополнителна и додатна настава (предметна настава)</li> </ul>	<p style="text-align: center;">Септември</p>	<p>Комисија за избор на учебници Комисија за естетско уредување Наставници</p>
<ul style="list-style-type: none"> <li>-Анализа на успехот, поведението и редовноста на учениците</li> <li>- Истакнување и анализа на успехот на учениците кои послабо напредуваат</li> <li>- Истакнување на осипани и неоценети ученици</li> <li>- Истакнување на учениците чии родители треба да се испратат на советување</li> <li>-Анализа на успех на ученици со посебни образовни потреби</li> <li>- Реализација на наставните содржини по предмети</li> <li>- Надминување на проблемите на учениците со адаптација, потешкотии во учењето и емоционална и социјална неприлагоденос</li> <li>- Истакнување ученици со континуиран одличен успех</li> <li>- Водење педагошка евиденција и документација</li> <li>- Унапредување на соработката со родителите</li> </ul>	<p style="text-align: center;">Ноември Јануари Април Јуни</p>	<p>Директор Стручни соработници Наставници</p>

Одделенскиот совет, освен планираните состаноци може да одржи состаноци кои ќе произлезат од тековните активности во училиштето.

**Програма за работа на училишниот инклузивен тим**

Цели	Содржини/активности	Реализатор	Време на реализација	Очекувани ефекти
<p>Креирање на политика за работа со ученици со посебни образовни потреби</p> <p>Формирање на тимови за инклузија на ученикот со ПОП</p>	<p>Формирање на тим за инклузија на учениците со ПОП</p> <p>Изготвување на годишна програма за работа на тимот за инклузија</p> <p>Избор на стратегии за успешна едукација и социјализација на учениците со ПОП</p>	<p>Стручни соработници</p> <p>Одд. наставници</p> <p>Одд. раководители</p>	<p>Август</p>	<p>Успешна реализација на планираните активности</p>
<p>Евиденција на учениците со ПОП</p>	<p>Запознавање на УИТ со учениците на кои им е потребна дополнителна помош и поддршка</p> <p>Разгледување на мислењата и наодите од Завод за ментално здравје)</p>	<p>Стручни соработници</p> <p>Одд. наставници</p>	<p>Септември</p>	<p>Преглед и евиденција на учениците и видот на попреченост</p> <p>Изготвена база на податоци за ученици со ПОП</p>
<p>Идентификација и превенција на специфичните пречки во развојот на учениците</p>	<p>Примена на инструменти за опсервација и дијагностика</p>	<p>Стручни соработници</p> <p>Наставници</p>	<p>Континуирано</p>	<p>Навремено откривање на потешкотиите во образовниот процес кај учениците</p> <p>Надминување на пречките кај учениците со ПОП и нивна успешна инклузија во образовниот систем</p>
<p>Индивидуализирање и прилагодување на наставните содржини согласно способностите на учениците</p> <p>Градење на стратегии за учење со примена на индивидуален и диференциран пристап во работењето</p>	<p>Изработка на индивидуални образовни планови (долгорочни, среднорочни, краткорочни) за работа со учениците со ПОП</p> <p>Примена на диференциран пристап во работата</p>	<p>Стручни соработници</p> <p>Наставници</p> <p>Родители</p>	<p>Октомври</p>	<p>Успешна реализација на наставната програма со сите ученици</p> <p>Повисоки постигања на учениците</p>

<p>Непосредна работа на дефектологот со учениците со ПОП</p>	<p>Вежби за поттикнување на психомоторниот развој</p> <p>Помош при совладување на одредени наставни содржини преку диференцирен пристап</p>	<p>Дефектолог</p>	<p>Континуирано</p>	<p>Реализација на поставените цели во индивидуалниот образовен план</p> <p>Подобрено функционирање на учениците и успешно извршување на активностите од секојдневниот живот</p>
<p>Поттикнување на социјалниот и емоционалниот развој на учениците со посебни образовни потреби, како и мотивација на ученикот за понатамошна работа и напредок.</p>	<p>Разговори со учениците на одд. часови</p> <p>Разговори со родителите на индивидуални средби</p>	<p>Стручни соработници</p> <p>Родители</p> <p>Наставници</p>	<p>Континуирано</p>	<p>Стабилни социјални компетенции, усвоени социјални знаења и развиени социјални вештини</p> <p>Развиено чувство на самодоверба и самопочитување кај учениците со ПОП</p> <p>Активно и успешно учество на учениците со ПОП во социјалниот живот</p> <p>Развивени позитивни ставови кај учениците кон учениците со посебни образовни потреби</p>
<p>Изготвување на индивидуални планови за поддршка на учениците со потешкотии во учењето</p>	<p>Работилници со наставници за изготвување на индивидуални планови за поддршка на учениците со потешкотии во учењето</p>	<p>Стручни соработници</p> <p>Наставници</p>	<p>Континуирано</p>	<p>Развиени компетенции кај наставниците за изготвување на индивидуални планови за поддршка на учениците со потешкотии во учењето согласно нивните предзнаења и способности</p>
<p>Следење на индивидуалните постигања на учениците со ПОП и потешкотии во учењето после секој квалификационен период</p>	<p>Ревизија и дополнување на среднорочните/тематски индивидуални образовни планови</p>	<p>Наставници</p> <p>Стручни соработници</p>	<p>Ноември</p>	<p>Извршена проценка на ефектите од примена на принципот на индивидуализација и постигнатоста на планираните цели во воспитно образовниот</p>

	Користење на инструменти за следење и вреднување			процес со учениците
Професионална ориентација на учениците со ПОП од деветто одделение	Советување и разговор со родители Разговор и советување на ученикот со ПОП	Стручни соработници	Мај	Информирани ученици и родители за видот на професији/занимања Правилен избор на занимање (запишување во средно училиште)
Јакнење на капацитетите на наставниците за препознавање на интересите и способностите на учениците со пречки во развојот Помош на наставниците при избор и употреба на адаптирани специфични методи, форми и техники на работа	Спроведување на интерни обуки за наставниците за работа со ученици со ПОП	Дефектолог	Во тек на годината	Зајакнати компетенции на наставниците за работа со ученици со ПОП
Унапредување на инклузивната култура и пракса во училиштето	Следење на степенот на инклузираноста на учениците со ПОП во наставно-образовниот процес Посета на часови во паралелки каде има вклучено ученици со ПОП Анализа на вклученоста на учениците со ПОП во воннаставните активности Примена на парапрофесионални методи-врсничка асистенција Опсервација и разговор со наставници, родители и ученици	Стручни соработници Наставници		Развиена свест за потребите на учениците со ПОП, позитивна атмосфера и толеранција Подобрување на социјализацијата на учениците со ПОП Поголема вклученост во воннаставни активности Ученичка/врсничка поддршка за учениците со ПОП
Поттикнување на родителите на учениците со ПОП за активно учество во воспитно-образовниот процес преку вклучување во планирањето и поддршката на развојот на учениците	Учество на родителите при изготвување на индивидуални образовни планови	Наставници Родители Членови на УИТ		Вклученост на родителите во воспитно-образовниот процес Успешна инклузија на учениците со ПОП во редовниот воспитно-образовниот процес

<p>Соработка со надлежни институции (Завод за ментално здравје, Клиника за детски болести, Завод за слух, говор и глас, Клиника за психијатрија итн.)</p> <p>Соработка со ОУРЦ „Иднина“</p>	<p>Испраќање службени барања за наод и мислење за ученици со ПОП</p> <p>Консултации за ученици со ПОП</p>	<p>Стручни соработници</p> <p>Стручни лица од институциите</p>	<p>Во тек на годината</p>	<p>Помош и поддршка на наставниците, родителите и учениците во процесот на инклузивната работа</p> <p>Сервисни услуги од Ресурсниот Центар</p>
<p>Евалуација на активностите предвидени со програмата за работа со децата со посебни образовни потреби</p> <p>Сумирање на активностите на УИТ</p> <p>Самоевалуација на инклузивноста на училиштето и работењето на УИТ</p>	<p>Утврдување на јаки/слаби страни од реализацијата на индивидуалните образовни планови</p> <p>Изготвување на развоен план за работа со овие ученици во идната учебна година</p> <p>-Анализа на инклузивната култура и пракса во училиштето</p> <p>-Креирање стратегии за унапредување на инклузивното образование во училиштето</p> <p>-Изготвување на извештај за работата на Инклузивниот тим за учебната 2023/24 год..</p>	<p>Членови на УИК</p> <p>Стручни соработници</p> <p>Наставници</p>	<p>Јуни</p>	<p>Изготвен извештај за работата на УИТ за учебната 2023/24 год.</p>

## Прилог 14

### Програма за работа на училишниот хор

**Целта** на училишниот хор е учениците да ги прошират знаењата и способностите од областа на музиката за кои покажуваат посебен интерес, определба и сензибилитет. Учениците да се оспособуваат за колективен однос во заедничка презентација на вокални дела во училиштето и надвор од него.

#### Посебни цели :

- Да создава навика за редовност и точност;
- Да се развиваат творечки способности, етички и естетски вредности;



- Да развива колективен интелектуално-емоционален и креативен однос кон интерпретацијата на хорските композиции;
- Да развива способност за индивидуално вокално интерпретирање;
- Да ги почитува дадените упаства на диригентот-менторот;
- Да ги проширува теоретските знаења во областа на историјата на музиката;
- Да ги проценува вредностите на музичките дела преку анализа;
- Да открива нови можности за примена на хорска активност во синтетизираните уметности или мултимедијален проект;
- Да учествува на разни видови настапи (во училиштето, локалната средина и др.);
- Да соработува со други лица од културата, институции, стручни организации од областа на уметноста и културата;
- Да развива љубов и способност за вокална интерпретација и запознавање со културите на другите народи.

**Образовен процес  
Структура на содржини**

Задачи	Цели:	Дидактички насоки		Инструменти	Начин на спроведување (Ресурси)	Временска рамка
Дела за обработка	Посебни цели:	Активности Ученик:	Активности Наставник:			Реализација
Аудиција	-да е музикален -да има чист глас -да поседува соодветен тонски распон на гласот -да демонстрира една песна по свој избор	- Пеење на мелодиско – ритмички мотиви во различни тоналитети - Интерпретација на песна по свој избор; - Интерпретација на задолжителна песна;	- организирање на целосна аудиција - распејување - колективно пеење -поединечно преслушување - одредување на дијапазон(различни интервали-до дуодецима) - реаудиција на членовите од хорот	Разговор, Евидентен лист за присутност; листа за проценка на музикалност.	Кабинет по музичко, Клавир – синтисајзер	- септември - во текот на цела учебна година
Основи на вокалната техника	- да демонстрира правилна положба на телото за време на пеењето -да дише правилно -да демонстрира вежби за дишење - да демонстрира распејување	- пее вежби за правилно дишење и поставка на вокал; - пее вежби за развивање на вокалната техника; - применува вежби за правилен пеачки став, - применува различно темпо и динамика; - презентира креативна и естетска вокална интерпретација; - прави избор на програма;	-објаснува за основните елементи на вокалната техника -објаснува вежби за распејување; -објаснува за значењето на вокалната техника и функционирање на фоноторните органи; -објаснува за внатрешен слух; -дискутира за пеењето кое не е само физиолошка, туку и интелектуална дејност за која е потребно емоционално доживување на тоновите.	Разговор, Демонстрација; евидентен лист за присутност;	Кабинет по музичко; нотен материјал; синтисајзер	-септември -октомври -во текот на цела учебна година
„Цинцири минцири”- Драган Шуплевски	-да го објасни текстот на песната -да дискутира за карактерот на композицијата -демонстрира вокална интерпретација	-да демонстрира правилна двогласна и тригласна вокална интерпретација; - да применува соодветно темпо и динамика; да го доживее карактерот на композицијата;	-објаснува за карактерот на песната -објаснува за начинот на изведба на композицијата -работи одвоено по гласови при разработка на композицијата	Разговор, Демонстрација; евидентен лист за присутност; листа на проценка.	Кабинет по музичко; нотен материјал; синтисајзер	-октомври

Композиции за патронен празник	-да ја идентификува композицијата - да дискутира за карактерот на композицијата	- демонстрира правилна двогласна и тригласна вокална интерпретација; - применува соодветно темпо и динамика; да го доживее карактерот на композицијата; -стекнува искуство за јавна изведбена активност;	- објаснува за изборот на композициите; - го анализира текстот на композициите; - објаснува за карактерот на песните и начинот на исполнување	Разговор, Демонстрација; евидентен лист за присутност; листа на проценка.	Кабинет по музичко; нотен материјал; синтисајзер	-ноември -декември
Композиции за натпревар	-дискутира за карактерот на композицијата -демонстрира правилна вокална интерпретација	- демонстрира правилна двогласна и тригласна вокална интерпретација; - применува соодветно темпо и динамика; - го доживува карактерот на композицијата;	-објаснува за композицијата и композиторот; -анализа на текст и карактер; -објаснува за начин на изведба	Разговор, Демонстрација; евидентен лист за присутност; листа на проценка	Кабинет по музичко; нотен материјал; синтисајзер	-март -април
Копмпозиции по слободен избор на учениците	-дискутира за карактерот на песната -демонстрира правилна вокална интерпретација		-ја објаснува содржината и карактерот на песната; -објаснува за начин на изведба			-мај -јуни

Забелешка: во текот на учебната година може да дојде до промена на репертоарот. Ќе се обработуваат и други композиции,зависно од интересот и желбите на учениците.

### Организација на хорската настава

Часовите по ХОР ќе се организираат во текот на цела учебна година, а неделниот фонд е 3 часа седмично( двогласни и тригласни композиции). Во училишниот ХОР можат да членуваат ученици од VI- IX одд.,според интересот и гласовните можности на учениците. Времето на реализација ќе биде пред или по редовната настава(во зависност од смените).Поради специфичноста на активностите, времето на реализација ќе биде организирано и спрема можностите на учениците. Резултатите ќе се презентираат на активностите во училиштето, хорските смотри-натпревари кои се реализираат секоја учебна година и за потребите на локалната средина, и пошироко за разни пригоди.

### Наставни методи и активности

Во остварувањето на целите на училишниот хор ќе се применуваат наставни форми и методи: истражувачка, фронтална, групна,индивидуална и друга. Од методите ќе се користат: разговор, дискусии, практична работа,демонстративна и др. Во работата ќе доминира иницијативноста, самостојноста, креативноста, слободно изразување на своите чувства преку

вакална интерпретација. Ќе се соработува со разни културно-уметнички институции со цел да се презентира хорска интерпретација.

### Просторни и материјално – технички услови

Наставата по ХОР ќе се реализира во наменски кабинет по Музичко образование опремен со соодветни помагала, инструменти и стручна литература.

### Настапи

Училишниот хор ќе настапува на сите културно – уметнички манифестации предвидени во Годишната програма на училиштето. Исто така ќе учествува и на хорски и оркестарски смотри-натпревари организирани од БРО.

### Програма за работа на училишниот оркестар

#### Цел

- Учениците на училишниот оркестар да ги прошират знаењата и способности согласно своите афинитети и интерес, определба и сензибилитет;
- да се оспособуваат за соработка и колективен однос во заедничка презентација на инструментални дела;
- да се оспособат за лична и колективна афирмација во училиште и пошироко.

Дела за обработка	Конкретни цели Ученик	Дидактички насоки Наставник	Време на реализација
Аудиција	-да е музикален -да има чувство за ритам -да поседува способност за инструментална интерпретација -да демонстрира една песна по свој избор - да воочува времетраење на ноти и паузи - да пее мелодиски вежби	- организира целосна аудиција - проверува знаења од областа ма музиката писменост - презентира ритмички вежби - презентира мелодиски вежби	- септември - во текот на цела учебна година
Запознавање со ДМИ	- да демонстрира правилна положба на телото за време на свирењето	- објаснува за правилна положба на телото за време на свирењето	-септември -октомври

	<ul style="list-style-type: none"> <li>- да дише правилно</li> <li>- да демонстрира вежби за дишење</li> <li>- да ја знае поделбата на ДМИ (ритмички и мелодиски)</li> <li>- да ги препознава по нивната звучност</li> </ul>	<ul style="list-style-type: none"> <li>- објаснува за правилно дишење</li> <li>- презентира ДМИ</li> <li>- објаснува за поделбата на ДМИ (ритмички и мелодиски)</li> <li>- демонстрира снимки со ДМИ</li> <li>- демонстрира слики со ДМИ</li> </ul>	-во текот на цела учебна година
<p>Видови на блок флејти:</p> <ul style="list-style-type: none"> <li>- сопранино</li> <li>- сопран</li> <li>- алт</li> <li>- бас</li> </ul>	<ul style="list-style-type: none"> <li>- препознава видови на блок флејти</li> <li>- идентификува сопран флејта</li> <li>- учи за начинот на чување и одржување на блок флејтата</li> <li>- демонстрира вежби за секој тон (до, ре, ми, фа, сол, ла, си, до2)</li> <li>- дискутира за формата на композицијата</li> </ul>	<ul style="list-style-type: none"> <li>- објаснува за блок флејтите</li> <li>- објаснува за блок флејта сопран</li> <li>- објаснува како се чува и одржува блок флејтата</li> <li>- демонстрира вежби за секој тон</li> <li>- објаснува за формата на композицијата</li> </ul>	<ul style="list-style-type: none"> <li>- октомври</li> <li>- ноември</li> </ul>
Композиции за патронен празник	<ul style="list-style-type: none"> <li>- да демонстрира правилна интерпретација</li> <li>- индивидуална и групна презентација</li> </ul>	<ul style="list-style-type: none"> <li>- објаснува за начин на изведба</li> <li>- демонстрација интерпретација на композициите</li> </ul>	<ul style="list-style-type: none"> <li>- ноември</li> <li>- декември</li> </ul>
Канони	<ul style="list-style-type: none"> <li>- да демонстрира правилна интерпретација на канонот</li> </ul>	<ul style="list-style-type: none"> <li>- објаснува за канон и начинот на изведба</li> </ul>	<ul style="list-style-type: none"> <li>- јануари</li> <li>- февруари</li> </ul>
Композиции за натпревар	<ul style="list-style-type: none"> <li>- да демонстрира правилна интерпретација</li> <li>- индивидуална и групна презентација</li> </ul>	<ul style="list-style-type: none"> <li>- објаснува за карактерот на композициите и начинот на нивна изведба</li> </ul>	<ul style="list-style-type: none"> <li>- март</li> <li>- април</li> </ul>
Народни песни	<ul style="list-style-type: none"> <li>- дискутира за ритмот на песните</li> <li>- индивидуално демонстрира</li> <li>- групно демонстрира</li> </ul>	<ul style="list-style-type: none"> <li>- објаснува за народните песни</li> <li>- објаснува за ритмот на песните</li> <li>- интерпретира народни песни</li> </ul>	<ul style="list-style-type: none"> <li>- мај</li> </ul>
Копмпозиции по слободен избор на учениците	<ul style="list-style-type: none"> <li>- да дискутира за карактерот на композицијата</li> <li>- да демонстрира правилна интерпретација</li> <li>- индивидуална и групна презентација</li> </ul>	<ul style="list-style-type: none"> <li>- објаснува за карактерот на композицијата</li> <li>- објаснува за начинот на изведба</li> </ul>	<ul style="list-style-type: none"> <li>- јуни</li> </ul>

#### ЗАБЕЛЕШКА:

Во текот на учебната година може да дијде до промена на репертоарот. Ке се обработат композиции според потребите интересот, желбите и можностите на членовите.

### Програма на заедница на паралелката

Одделенската заедница има за цел да ги поврзе учениците во едно кооперативно залагање кон заедничка цел, да промовира позитивни социјални вештини и да поттикне повисоки постигнувања.

Паралелка	Планирани активности	Време на реализација	Реализатори
I-IX одд.	Избор на одделенско раководство (воедно и делегати во ученичкиот парламент)	септември	Одделенскиот раководител и учениците од паралелката
I-IX одд.	Поттикнувања на креативноста, хуманоста и солидарноста кај децата преку организирање хуманитрни акции	Во текот на учебната година	Одделенскиот раководител и учениците од паралелката
I-IX одд.	Следење на успехот и поведението	тековно	Одделенскиот раководител и учениците од паралелката
I-IX одд.	Формирање групи за поддршка на соученици за совладување на наставните содржини	Во текот на учебната година	Одделенскиот раководител и учениците од паралелката
I-IX одд.	Формирање навики за одржување на училишната зграда и училишниот двор	Во текот на учебната година	Одделенскиот раководител и учениците од паралелката
I-IX одд.	Посета на тетар, кино, библиотека	Во текот на учебната година	Одделенскиот раководител и учениците од паралелката
I-IX одд.	Формирање еколошки навики, развивање љубов кон животната средина	Во текот на учебната година	Одделенскиот раководител и учениците од паралелката
I-IX одд.	Реализација на училишни екскурзии	Октомври-Мај	Одделенскиот раководител и учениците од паралелката

## Програма за работа на ученички парламент

Во нашето училиште Ученичкиот парламент активно работи и неговите активности се од големо значење за воспитно-образовниот процес кај учениците. Ученичкиот парламент на училиштето ги опфаќа учениците од I-IX одделение. Активностите на УП се реализираат според годишната програма која ја изготвуваат учениците во соработка со директорот, стручната служба и одговорните наставници. Некои од активностите на УП се реализираат во рамките на проектот за Меѓуетничка интеграција во образованието. Посебно внимание се посветува на потребата од начинот на формирање на ученичките тела на ниво на паралелки, како и на формирањето и функционирањето на УП (користење на нацрт прирачникот за демократско учество на учениците во училиштето). Состаноците на УП се одржуваат еднаш во месецот (по потреба и неколку пати) и на тие состаноци се разгледуваат прашања во врска со успехот и поведението на учениците, прашања поврзани со културно-забавниот живот, естетскиот изглед и хигиенските навики во училиштето. Помеѓу учениците, наставниците, директорот и стручната служба постои голема соработка и истовремено даваат и голема помош и поддршка на работата на Ученичкиот парламент на училиштето.

Ученичкиот парламент овозможува учениците да бидат активно вклучени во училишниот живот, да го искажат своето мислење и самостојно да ги решаваат проблемите поврзани со нивниот живот и работа во училиштето.

Содржини/активности	Цели	Месец на реализација	Носители на активност
Зошто е потребно да се формираат ученички тела? Одделенска/класна заедница: тела комуникација, избор Демократска партиципација на учениците преку ученичките тела	Поттикнување на учениците за здружување во посебни ученички тела	септември	Одделенски/класен раководител
Како се гради Ученичкиот парламент? (формирање и функционирање на УП)  Презентирање на годишната програма на учениците	Дефинирање на улогата и одговорностите на УП	септември	Одговорни наставници, ученици
Избор на раководство на УП (избор на членови во Совет на родители и Наставнички совет)  Предлози за избор на Ученички правобранител	Развивање објективност и колективност  Поддршка на демократското формирање и функционирање на ученичките тела на ниво на паралелка и на ниво на училиште	септември	Одговорни наставници, ученици
Избор на Ученички правобранител	Дефинирање на обврските на Ученичкиот правобранител	октомври	Педагог, одговорни наставници, ученици

Проект „Новинарство“ (18 Февруари „Ден на македонското новинарство“)	Поттикнување на интересот за литературно-публицистичка дејност	септември-мај	Библиотекар, одговорни наставници, ученици
Кампања „Грижа за училишниот инвентар“	Подигнување на свеста за чување на училишниот инвентар	октомври	Дефектолог, одговорни наставници, ученици
16 Октомври „Светски ден на храната“ 16 Октомври „Ден на гладта“	Подигнување на свеста кај учениците за проблемот со гладта	октомври	Дефектолог, наставници, ученици
Подготовки за „Денот на училиштето“	Создавање чувство за организација и учество  Почитување на делото на борците	октомври	Наставници, ученици
Предавање на тема: Врсничко насилство, стереотипи, предрасуди и дискриминација	Подигање на свеста за прифаќање на различностите Препознавање и справување со различни форми на врсничко насилство и дискриминација Поттикнување и унапредување на инклузивната клима во училиштето и училницата	октомври	Стручни соработници: педагог, психолог, дефектолог, одговорни наставници, ученици
Како да го препознаеме и пријавиме насилното однесување	Поттикнување на учениците за поголема вклученост во препознавање и пријавување насилство	октомври	Едукатор од невладина организација ХЕРА
20 Ноември „Светски ден на детето“	Почитување и заштита на правата на децата	ноември	Ученички правобранител и заменици, одговорни наставници, ученици
20 Декември „Меѓународен ден на човековата солидарност“ (Проект „Патека на хуманоста“)	Подигнување на јавната свест за важноста на солидарноста,  Промовирање на солидарноста	декември	Одговорни наставници, наставници по математика ученици
Анализа на постигнатиот полугодишен успех во прво полугодие и запознавање со педагошките мерки	Откривање причини за неуспех  Поттикнување на учениците за постигнување на подобар успех во второ полугодие	февруари	Одговорни наставници, стручни соработници, ученици
20 Март „Светски ден на водата“	Подигнување на свеста за водата како основа за живот	март	Одговорни наставници,



	на планетата		ученици
21 Март „Ден на пролетта“ 21 Март „Ден на екологијата“ 21 Март „Ден на поезијата“	Подигнување на свеста за заштита на околината  Согледување на моќта на јазикот во содавањето креативни поетски творби	март	Одговорни наставници, библиотекар, ученици
2 Април „Светски ден на литературата за деца“	Промовирање на љубовта кон читањето кај децата и нагласување на важноста на книгите	април	Библиотекар, одговорни наставници, ученици
22 Април „Ден на планетата Земја“	Развивање на свеста за чување и заштита на планетата Земја	април	Одговорни наставници, ученици
28 Април „Светски ден на книгата“	Развивање љубов кон книгата, промовирање на навиките за читање	април	Библиотекар, одговорни наставници, ученици
5 Мај „Ден на македонскиот јазик“	Чување и негување на македонскиот јазик, укажување на важноста од неговото афирмирање	мај	Библиотекар, одговорни наставници, ученици
Извештај од работата на УП	Согледување резултати од работењето на УП	јуни	наставници, ученици

Одговорни наставници: Благоица Илијевска-одделенски наставник, Валентина Соколова-наставник по македонски јазик

## Прилог 17

### **Програма за работа на ученички правобранител**

Ученички правобранител е ученичка функција и должност која претставува нов модел на ученичко учество, доста значаен за заштита на детските права во училиштето. Работата на ученички правобранител ја поддржуваат (најмалку) двајца негови заменици. Функцијата и улогата на ученичкиот правобранител и неговите заменици е составена од две примарни компоненти:

#### 1.Промовирање на детските права.

Задачата на ученичкиот правобранител за промовирање на детските права се реализира преку промотивни активности (едукативни работилници, дебати, инфоденови

итн.). Ученичкиот правобранител и неговите заменици во текот на учебната година организираат информативни настани преку кои ќе се промовираат детските права. Ученичкиот правобранител подготвува извештаи (полугодишен и годишен) во кои ќе ги сумира поднесените поплаки и состојбите со прекршувањето на правата на учениците.

## 2. Поддршка за заштита на детските права и информирање на учениците во училиштето.

Ученичкиот правобранител е задолжен да го препознае прекршувањето на детските права и прибира поплаки од учениците, кои понатаму ги доставува до стручната служба на натамошно решавање. Ученичкиот правобранител подготвува и доставува приговори од страна на ученици поврзани со прекршување на нивните права од страна на наставниот и ненаставниот кадар во училиштето до директорот и до училишниот одбор.

Ученичкиот правобранител во текот на учебната година одржува редовни состаноци со стручната служба на училиштето. Ученичкиот правобранител учествува во работата на Ученичкиот парламент и другите тела на училиштата на кои се разговара за проблеми поврзани со можни повреди на правата на учениците.

Содржини	Цели	Месец на реализација	Носители на активноста
Презентирање на програмата на Ученичкиот правобранител	Дефинирање на улогата и одговорностите на Ученичкиот правобранител	септември	Ученички правобранител, заменици
Хуманитарна акција по повод 16 Октомври „Денот на гладта“	Подигнување на свеста кај учениците за проблемот со гладта	октомври	Дефектолог, ученички правобранител, заменици наставници, ученици
20 Ноември Меѓународен ден на правата на децата (работилница)	Почитување и заштита на правата на децата	ноември	Ученички правобранител, заменици, ученици
20 Декември Меѓународен ден на човековата солидарност	Подигнување на јавната свест за важноста на солидарноста, Промовирање на солидарноста	декември	Ученички правобранител, заменици ученици
Полугодишен извештај за работата на Ученичкиот правобранител	Согледување на позитивното влијание од работата на Ученичкиот правобранител	февруари	Ученички правобранител, заменици ученици
Дебата на тема: „Врсничко насилство, стереотипи, предрасуди,	Зајакнување на детските капацитети за превенција од	март-мај	Стручна служба, ученички правобранител, заменици

дискриминација“	насилно однесување		ученици
1 Јуни „Меѓународен ден на детето“	Развивање почит кон детето и почитување на неговите права	јуни	Ученички правобранител, заменици ученици
Годишен извештај од работата на Ученичкиот правобранител	Согледување на позитивното влијание од работата на Ученичкиот правобранител	јуни	Ученички правобранител, заменици ученици

**РАСПОРЕД**  
на наставниците по предмети, денови и часови за одделенијата од 6 - 9 одделение во ООУ СТИВ НАУМОВ - Скопје

	НАСТАВНИК	ПРЕДМЕТ	ОДД.	ПОНЕДЕЛНИК								ВТОРНИК								СРЕДА								ЧЕТВРТОК								ПЕТОК															
				1	2	3	4	5	6	7	8	1	2	3	4	5	6	7	8	1	2	3	4	5	6	7	8	1	2	3	4	5	6	7	8	1	2	3	4	5	6	7	8								
1	Магдалена Јанковска	македонски јазик	8б	6б,8абвг	8б	8б	8а		6б	8в		8г	8в	8б				8а	8г	8в	6б	8б			8а	6б	8в	8г				8а	8б	8г	6б																
2	Олга Добревска	македонски јазик	9а	6аг,9абв	9а	9а	9б	9в	6г			9б	6а	9в	9а			6а	6г	9б				6а	9б	9в	6г	9а				6г	6а	9в	9а																
3	Валентина Соколова	македонски јазик	/	6в,7абвг	7в	7б		7а	7г	6в		7г	7б	7а	7в			6в	7а					7а	7б	7в	7г	6в				7б	6в	7г	7в																
4	Татјана Арсова	англиски јазик	8г	8абвг,9абв	8г	8г	8в	9а				8в	8а	9б	9в			8г	9б	8а	8б	9а			9в	8а	9а	8б				9б	8г	8б	8в	9в															
5	Благица Блажеска	англиски јазик	6а	6абвг,7авг	6а	6а	6в	7г				6б	6г	7в			6г	6б	7в	7	7а	6а		6в	7а	6б	7в				6в	7г	6а	7а	6г																
6	Софија Петроска	француски јаз./животни в.	/	6абвг,7абвг,8абвг,9абв					9б	9б				7бг	8аг		9ав	6аб	6вг		7б	7б		8бв	6вг	6аб	7г	7г		7ав																					
7	Даниела Моневска	математика	7а	6а, 7абвг	7а	7а	6а	7в	7б			6а	7г	7б	7а			7б	6а	7а	7в	7г		7а	7г	6а				7г	7б	7а	6а	7в																	
8	Олгица Ристовска	математика	9б	6бв, 9абв	9б	9б	9в	6в	9а	6б		9а	6б	6в			6б	6в	9а	9в	9б		6б	6в	9б	9в				6б	9а	6в	9в	9б																	
9	Даниела Димишкова	математика	/	6г, 8абвг			6г	8а	8б			6г	8б	8в	8а		8в	8б	6г	8г			8г	6г	8а	8в				8б	6г	8а	8г	8в																	
10	Билјана Ристовска	физика/природни науки	9в	8абвг, 9абв	9в	9в	9а				8б	8г	8в							8а	8г		9б	9а					8в	9в	9б	8б	8а																		
11	Лилјана Трајнова	хемија/природни науки	7б	6аб,8абвг,9абв	7б	8а	8б	8г	9б			9в	9б	9а	6а	8в		8б	8а	8г	8в	6а		9а	9в	6б			6а	6б	6б																				
12		биологија	/	7абвг,8бвг,9абв					8г					9а	9б		7г	7г	8б		9в	7а		7б	7в	7г	7а	8в	9в		8г	8в	7б	9б	9а	8б															
13	Александар Каровски	историја/граѓанско образ.	6в	6абвг, 8абвг	6в	6б	8г	8в	8г			6а	8а	8б	8в			6г	6а	8б	8в	6б		6г	6а	8б				8в	6г	8б	6б	6а																	
14	Тоше Трајковски	историја/истражување на РК	7г	7абвг, 9абв	7г	7г	7а							9в	8б	8б	7а	7б	7г	9а	7в	8в	8в		7б	7в	9б	8г	8г	9в	9б	9а																			
15	Марина Грамова	географија	8в	7абвг,8абвг,9абб	8в	8в	7г	8б	7а			7б	9а	8а	8г		7г	7в	7б	9б					8г	9б	7а	8б	8в	9а	8а	7а																			
16	Емилија Божиновска	Ликовно образ./Иновации	8а	6абвг,7абвг,8абвг,9абв	8а	7в					8а	9в	7г	9б	7а		9б	8в	9в	7б	6а	6б				8а	9а	6а			6г	8а	8г	9а	8б																
18	Виолета Радулова	физ. и здрав. образ.	6г	6абвг,9абв	6г	6г	6б	9б	9в	6а	6в		6г	6в	9б	6б	9а			6б	9в	9б				9а	9в	6а			6в	6а	6г	9а																	
19	Дарко Димитриевиќ	физ. и здрав. образ.	/	7абвг,8бвг			7в	7б	8в	8г	8б			8б	8г	7г	8в			8в	7в	7а		7г	8г	7а	7б	8б			7г	7б	7а	7в																	
20	Благица Јовановска	музичко образ/ хор/ оркестар	6б	6абвг,7абвг,8абвг,9абв	6б	6в	7б	8б	8а	6а				6г	7г					9б	9в					8г	8б	9а			6б	7в	7а																		
21	Моника М. Трајковска	германски јазик		6абвг,7абвг,8абвг,9абв					9аб				7г	7г	8г	8г	9в	9в	6аб	6вг		8аб		8в	8в	6вг	6аб	7бв	7а	7а																					
22	Владанка Михајловска	информатика/програмирање	7в	6абвг,7абвг,9абв			6г	6б	7в	9в	9в		6б	7а	6а				6в	6а	6г	9а	9а			6в	7г	9б	9б			7б	7а	9б	9б																
23		етика/граѓанска култура	/	7абвг,9абв										9а	9б	9в				7а	7б	7г	7в																												
24	Даниела Ристеска	етика на религии/жив. веш.	/	6абвг,7ав			6а	6а	7ав			7ав		6г	6г	7ав																																			
25	Валентина Николовска	класична култура на евр.цив.	/	6абвг							6в	6в	6б	6б	6в	6в																																			
27	Даниела Денковска	биологија/природни н.	/	6вг, 8а			8а	6в	6г	6г															8а	6г	6в	6в																							
29	Анита Серафимова	географија	/	6абвг,9в										6в	9в	6б									6а		6г	9в																							
31	Бојана Митевска	англиски јазик	/	7б					7б																		7б										7б														
35	Марјан Трајковски	физичко и здрав. образ.	/	8а					8а																		8а										8а														
<b>ДЕЖУРСТВА</b>				1	приземје - коцка	Александар Каровски								одделенска								Лилјана Трајнова								одделенска								одделенска													
				2	I спрат - коцка	Магдалена Јанковска								Емилија Божиновска								Татјана Арсова								Олга Добревска								Билјана Ристовска													
				3	I спрат - ходник	Валентина С./Владанка М.								Валентина С./Владанка М.								биологија								Софија П./граѓанско								Благица Блажеска													
				4	II спрат - ходник	Марина Грамова								Даниела Димишкова								Тоше Трајковски								Олгица Ристовска								Даниела Моневска													
				5	спој	Благица Јованова								Даниела Р./Валентина Н.								Моника Трајковска																													
				<b>2023/2024 год.</b>																<b>м.п</b>																<b>Директор:</b>															

**Програма за воннаставни активности**

Подрачја (знаења,вештини вредности /ставови)	Активности/ Содржини	Цели на активностите	Временска рамка	Учесници
Личен и социјален развој	<ul style="list-style-type: none"> <li>-работилници за —развивање на емоционална интелигенција и социо-емоционални вештини кај учениците</li> <li>-активности за личен развој на ученикот во рамките на проектите кои се реализираат во училиштето</li> <li>-обуки/вебинари за наставниците за личен и социјален развој</li> <li>-секции ( ученици вклучени согласно нивните интереси и афинитети)</li> <li>-краткотрајни воннаставни активности</li> </ul>	<p>Ученикот:</p> <ul style="list-style-type: none"> <li>-да има позитивна слика за себе</li> <li>-да ги препознава и изразува сопствените емоции</li> <li>-да ги почитува туѓите ставови и да го искаже својот став</li> <li>-да се вклучи во групата врсници, задржувајќи ја сопствената индивидуалност</li> <li>-да се подигне свеста на учениците за еколошките и социјалните придобивки</li> </ul>	Септември-јуни	Ученици, Наставници, Родители, Стручни соработници, Обучувачи,

<p>Демократска култура, Демократсмултикултура и граѓанство</p>	<p>-предавања за зајакнување на демократската култура -активности во рамките на Ученичкиот парламент -работилници за зајакнување на детските капацитети за превенција од насилството -активности во рамки на Проектот за меѓуетничка интеграција во образованието -предавања, работилници, посета на институции, трибини и панел дискусии, манифестации за демократска култура, мултикултура и граѓанство</p>	<p>-да разликува различни конфликтни ситуации и да пронаоѓа соодветни решенија за истите -оспособување за меѓусебна соработка, објективност и толеранција -да ја развива соработката и комуникацијата со ученици од различна националност и да развие сензибилитет за живот во мултикултурно општество -да го сфатат штетното влијание на корупцијата и да ги препознаат механизмите за нејзино спречување -да се подобри соработката со родителите преку учество во хуманитарни акции, донации и хепенинзи</p>	<p>Септември-јуни</p>	<p>Ученици, Наставници, Родители, Стручни соработници, Обучувачи,</p>
<p>Уметничко изразување и култура</p>	<p>-презентации, работилници, панел дискусии, проектни активности, предавања, -посети на: музеи, културно-уметнички институции, историски споменици, кина, театри... -активности за одбележување на државни празници, национални, меѓународни и светски значајни денови -музичко и ликовно уметничко изразување преку учество на конкурси и натпревари</p>	<p>Ученикот : -да развие интерес, чувство и љубов за уметност -да се поттикне и насочи кон креативно изразување. -да се поттикне за почит кон културно-уметничките и историски вредности -да се мотивира за учество во натпревари и конкурси -да даде свој придонес во создавање пријатна училишна клима</p>	<p>Септември-јуни</p>	<p>Ученици, Наставници, Родители, Стручни соработници, Обучувачи,</p>
<p>Претприемништво и финансиска писменост</p>	<p>-презентации, едукативни работилници -учество во развојни фази до финален производ -пласирање на финалниот производ и финансиска придобивка -активности за промоција на</p>	<p>Ученикот да : -да развива претприемнички вештини -да учествува во промоција на постигавањата во рамките на претприемништвото во соработка со локалната и пошироката мултиетничка заедница</p>	<p>Јануари-април</p>	<p>Ученици, Наставници, Родители, Стручни соработници, Обучувачи, Локална заедница</p>

	<p>Ден на штедење</p> <ul style="list-style-type: none"> <li>-посета на НБМ</li> <li>-учество на европски квиз за пари</li> <li>-организирање и реализирање на базари и хепенинзи и хуманитарни акции</li> </ul>	<ul style="list-style-type: none"> <li>-да се подигне финансиската писменост кај деца од 14-15 годишна возраст</li> <li>-да биде информиран и едуциран во областа на банкарството(кредити, штедење, експозитури...)</li> <li>-да ги откријат сопствените интереси и желби за продолжување на образованието</li> <li>-да се мотивира и да придонесе со свој креативен труд во општествено</li> </ul>		<p>Бизнис сектор</p> <p>Невладини организации</p>
--	--	---	--	---

**Програма за додатна настава**

АКТИВНОСТ	НОСИТЕЛИ НА АКТИВНОСТ	РЕСУРСИ	ИНСТРУМЕНТИ	ВРЕМЕНСКА РАМКА	ОЧЕКУВАНИ ЕФЕКТИ
Креирање политика за поддршка на планирањето на додатната настава во училиштето	-Директор -Стручни соработници -Наставници	-Анализа на состојбата -Стручни материјали од БРО ( наставни планови и програми)	-Прашалник за наставниците за ефектите од реализација на додатна настава	Септември	-Увид во досегашната состојба при реализација на додатната настава
Следење на реализацијата на додатната настава	-Директор -Стручни соработници	-Следење на планирањата на наставниците -Следење на постигањата на учениците вклучени во додатна настава	-Посета на часови -Евидентен лист за реализација на додатна настава -Работни листови за учениците	Во тек на годината	-Подобар квалитет при реализација на додатната настава -Обезбедување поддршка во редовната настава на надарените ученици
Евалуација	-Директор -Стручни соработници	-Програми и подготовки на наставниците -Посета на час	-Прашалник за наставниците -Обработка на податоците од увид на часови-пополнети инструменти	Јуни	-Зголемени постигања на учениците кои покажуваат значителни резултати во определени области -Поголемо учество на организирани натпревари на знаење



**Програма за дополнителна настава**

АКТИВНОСТ	НОСИТЕЛИ НА АКТИВНОСТ	РЕСУРСИ	ИНСТРУМЕНТИ	ВРЕМЕНСКА РАМКА	ОЧЕКУВАНИ ЕФЕКТИ
Креирање на политика за поддршка на планирањето на дополнителна настава во училиштето	-Директор -Стручни соработници -Наставници	-Анализа на состојбата -Стручни материјали од БРО ( наставни планови и програми)	-Прашалник за наставниците за ефектите од реализација на дополнителната настава	Септември	-Увид во досегашната состојба при реализација на дополнителната настава
Следење на реализацијата на дополнителна настава	-Директор -Стручни соработници	-Следење на планирањата на наставниците -Следење на постигањата на учениците вклучени во дополнителна настава	-Посета на часови -Евидентен лист за реализација на дополнителна настава -Работни листови за учениците	Во тек на годината	-Подобар квалитет при реализација на дополнителната настава -Обезбедување поддршка во редовната настава на ученици со потешкотии во учењето
Евалуација	-Директор -Стручни соработници	-Програми и подготовки на наставниците -Посета на час	-Прашалник за наставниците -Обработка на податоците од увид на часови-пополнети инструменти	Јуни	-Зголемени постигања на учениците кои имаат потешкотии во учењето

**Програма за вонучилишни активности**

Активности	Цел на активностите	Време на реализација	Реализатори
Реализација на еднодневни излети (пролетен и есенски) со учениците од I-IX одд.	Рекреација и развивање на спортскиот дух, развивање на другарство и социјализација на учениците, развивање на позитивен однос кон животната средина, развој на еколошката свест, запознавање со убавините и богатствата на непосредната околина	октомври 2023 мај 2024	Директор Одделенски наставници Предметни наставници Ученици од I-IX одд
Реализација на еднодневна екскурзија за учениците од 3 одд, настава во природа за ученици од 5 одд, дводневна екскурзија за ученици од 6 одд. и тридневна екскурзија за ученици од 9 одд.	Запознавање со туристичките центри на нашата територија, стекнување на знаења за културното наследство на нашата земја, развивање на чувство на почит кон културното наследство и традициите.	октомври 2023 – јуни 2024	Одделенски наставници Предметни наставници Ученици од I-IX одд
Посета на театарски претстави, балетски претстави, кино проекции, музеи, детски музички манифестации	Дружењето во слободно време, развивање на активен ученички живот, зголемување на интересите и способностите и изградување на морално, културно, естетско чувство и желба за подобар физички и интелектуален развој	септември 2023 – јуни 2024	Одделенски наставници Предметни наставници Ученици од I-IX одд
Посета на државни органи и институции (Собрание на РСМ, Влада на РСМ, Основен Суд, Локална заедница)	Запознавање со работата на институциите во нашата земја	септември 2023 – јуни 2024	Одделенски наставници Предметни наставници Ученици од I-IX одд
Набљуденија, истражувања во посредна и непосредната околина	Зголемување на интересите и способностите и изградување на морално, културно, естетско чувство и желба за подобар физички и интелектуален развој	септември 2023 – јуни 2024	Одделенски наставници Предметни наставници Ученици од I-IX одд

**Програма за реализација на ученички натпревари**

Цели	Содржини/ Активности	Реализатор	Време на реализација	Очекувани резултати
Изготвување план и детален распоред за одржување на училишните натпревари	Планирање на училишни натпревари	Одговорни наставници	септември	Успешна реализација на училишните натпревари
Навремено информирање за организирање интерни натпревари	Изготвување план за одржување интерни натпревари	Одговорни наставници	октомври	Транспарентност и навременост во информирањето
Поттикнување интерес и развивање афинитети кон одредени науки, спортски и ликовни активности	Менторски активности за подготовка на учениците	Одговорни наставници	Октомври/ноември	Продлабочување на знаењата и вештините на учениците
Учество на учениците на интерните натпревари во училиштето	Спроведување на училишните натпревари	Одговорни наставници	Декември	Избор на ученици кои ќе одат на натпревари од повисок ранг
Да се објават резултатите	Објавување на постигнатите резултати	Одговорни наставници	Декември/февруари	Идентификација на учениците со најдобри постигнувања
Да се дадат пофалници на учениците со најдобри резултати	Изготвување пофалници за учениците кои освоиле прва, втора и трета награда на училишните натпревари	Одговорен тим	Декември	Признание за постигнатиот успех

Развивање натпреварувачки дух кај учениците како значајна компонента од нивниот развој и формирање на личноста	Активности за подготовка на натпревари од повисок ранг (градски, општински и државни натпревари)	Предметни наставници ученици	Во тек на второто полугодие (март, април, мај)	Учество и афирмација на учениците учесници
Учество на учениците на општински, регионални и државни натпревари	Одржување на натпревари од повисок ранг (градски, општински и државни натпревари) по: македонски јазик, англиски јазик, германски јазик, математика, физика, хемија, информатика, историја, географија, Црвен крст, ТО и народна техника Натпревари по хорски и оркестарски смотри	Предметни наставници Ученици	Во тек на второто полугодие (март, април, мај)	Изградена смодоверба и натпреварувачки дух кај учениците
Презентирање на извештајот од одржаните натпревари	Анализа и сумирање на резултатите од одржаните натпревари	Одговорен наставник и стручни соработници	јуни	Постигнати високи резултати на регионални натпревари Промоција на училиштето

Одговорен тим: Александра.А.Крстевска, Биљана Василевска, Даниела Монеvsка, Лилјана Трајкова

**Програма за унапредување на мултикултурализмот/интеркултурализмот и меѓуетничка интеграција**

глобални активности	очекуван резултат/продукт	(пред)услови	реализатори	термин
Самопроценка на застапеноста на МИО на училишно ниво	План за унапредување на МИО за Годишна програма	-Рефлексија на досега спроведените активности во рамките на проектот -Постапување по дадени насоки од страна на Тимот на ПМИО	Тим за училишна Интеграција наставници	јуни
Воведување МИО активности во Годишната програма	-Усвоена Годишна програма со МИО заложбите на училиштето вклучени во мсијата и визијата -Усвоената Годишна програма содржи план за акција со конкретни самостојни активности на училиштето и јасно ги дефинира нивните цели	-Констатирана состојба во училиштето во поглед на постоечките активности за меѓуетничка интеграција -Изготвен план на самостојни активности на училиштето и активности со партнер училиштето	Тим за училишна интеграција	јули
Планирање конкретни самостојни активности	-Подготвени акциони планови за секоја планирана самостојна активност	-Формирани тимови од реализатори за планираните активности - Работни средби на членовите на тимот за училишна интеграција и наставниците носители на конкретни активности	Наставници, тимови	јуни
Планирање заеднички активности со партнер училиштето	-Организирана заедничка работна средба меѓу тимовите на партнерските училишта -Подготвен акционен план за предвидени заеднички активности	- Одржани работни средби за планирање со тимовите од реализатори од партнер училиштето -Придржување до МИО критериумите за планирање заеднички активности	Тим за училишна интеграција Наставници	јуни
Планирање заеднички активности со партнер училиштето	-Организирана заедничка работна средба меѓу тимовите на партнерските училишта -Подготвен акционен план за предвидени заеднички активности	- Одржани работни средби за планирање со тимовите од реализатори од партнер училиштето -Придржување до МИО критериумите за планирање заеднички активности	Тим за училишна интеграција Наставници	јуни

Реализација на планираните активности	<ul style="list-style-type: none"> <li>-Сите планирани самостојни и заеднички активности со партнер училиштето се спроведуваат согласно изработените акциони планови</li> <li>- Одржување состаноци на стручните активи на кои се рагледуваат примери на успешни практики за самостојни и заеднички активности</li> <li>- Евиденција и докази за спроведените самостојни активности на училиштето и на заедничките активности со партнер училиштето</li> </ul>	<ul style="list-style-type: none"> <li>-Наставниците ги користат прирачниците за заеднички активности и демократско учество како главен ресурс во планирање и спроведување на активностите</li> <li>-Наставниците водат портфолио во кое собираат успешни практики и прават рефлексивна анализа од спроведените активности</li> </ul>	Наставници	Во текот на учебната година
Следење на реализацијата на активностите	<ul style="list-style-type: none"> <li>- Извештаи од реализацијата на планираните активности подготвени од страна на тимовите реализатори и доставени до тимовите за училишна интеграција</li> <li>-Континуирано истакнување информации на табла во наставничка канцеларија за реализацијата на активностите</li> </ul>	<ul style="list-style-type: none"> <li>- Мониторинг на часови со планирани МИО содржини</li> <li>-Портфолио со план за планирана активност, работни листови, продукти на учениците и извештај од спроведените активности</li> <li>-Редовни средби на тимот за училишна интеграција на кои се дискутира за реализацијата на активностите на ниво на училиште и помеѓу партнер училиштата</li> </ul>	Тим за училишна интеграција	Во текот на учебната година
Промоција на реализираните активности	<ul style="list-style-type: none"> <li>-Континуирано ажурирање на училишната веб-страница со информации од МИО порталот</li> <li>-Промотивни настани на училишно ниво за презентација на активностите пред претставниците од општината, родителите, наставниците,ученицитеж</li> </ul>	<ul style="list-style-type: none"> <li>- Веб-страница на училиштето</li> <li>-Промотивен материјал (постери,брошури и сл.) што го прикажуваат процесот и продуктот од реализираните активности</li> <li>- Поканети гости на настанот</li> </ul>	Тим за училишна интеграција Наставници	Во текот на учебната година
Водење професионално портфолио	<ul style="list-style-type: none"> <li>-Професионално портфолио со докази за спроведените МИО активности</li> </ul>	<ul style="list-style-type: none"> <li>-Вклучување активности за меѓуетничка интеграција во професионалното портфолио во кое наставниците собираат успешни практики и прават рефлексивна анализа на спроведените активности</li> </ul>	Тим за училишна интеграција Наставници	Во текот на учебната година

## Проекти што се реализираат во основното училиште

### 26.1 Интеграција на еколошката едукација во македонскиот образовен систем ЕКО -одбор

ЕКО -одборот претставува тело во кое членуваат и активно учество земаат претставници од наставниците, учениците, родителите и техничкиот персонал од училиштето. Една од најзначајните негови задачи е секоја година врз база на резултатите од спроведената анкета за анализа на состојбата со животната средина да изработува план на активности за реализација на еколошката програма. Планот на активности содржи избрани точки на акција од еко-стандардите, односно стандардите за одржлив развој. Планот на активности ги содржи целите за реализација, времето и начинот на реализација, одговорните лица и планираните потребни средства. Еко-одборот по изготвениот план на активности ќе изготви и план за следење и евалуација на активностите од планот на активности од еколошката програма. Во следењето и евалуацијата на планот на активности се посочуваат конкретни индикатори за мерење на успехот и постигнувањата на реализираните активности и придобивките на училишната заедница од истите.

#### Прилог 2. Анализа на состојбата на животната средина

Училиштето изработува Анализа на состојбата на животната средина секоја година. Последната анализа е направена во учебната 2018/2019 г. и истата се врши преку одговарање на Анкетни прашалници за учениците, наставниците, техничкиот персонал и стручен и раководен тим во училиштето. На тој начин во одредувањето на моменталната еколошка состојба на училиштето учествува целокупната училишна заедница. Анкетата ја спроведоа членови на еко-одборот по комисији со одговорни лица кои работеа на различни области (енергија, вода, транспорт, здравје и училишен двор). За учениците се изготвуваат посебни анкети со прашања од сите гореспоменати области и ја спроведуваат самите ученици, кои се членови на еко-одборот. Потоа секоја комисија врши анализа на анкетата чии резултати се сумираат на состанок на еко-одборот. Од анализата на добиените резултати се добива адекватен увид во фактичката состојба, а сето тоа придонесува прецизно да се одредат понатамошните еко-приоритети и еко-активности на училиштето што ќе бидат дел од Планот на активности за тековната учебна година.

Во овој контекст ги набројуваме еко-приоритетните активности што до сега беа реализирани, а тоа се: уредување на училишниот двор со постојано обновување на цвеќиња, поставување патеки за движење низ дворот, поставување клупи за седење и за одмор на учениците, поставување нови корпи за отпадоци, намалување на потрошувачката на вода преку замена на постоечките чешми со штедливи чешми, собирни акции за намалување на отпадот преку селекција на пластична амбалажа, еколошка едукација на учениците. Следната Анализа на состојбата на животната средина е планирано да се реализира во учебна 2023/2024г. Заклучоците од истата ќе бидат соодветно приложени во прилог.

## Интеграција на еколошката едукација во македонскиот образовен систем ЕКО одбор

АКТИВНОСТ	ОПИС НА АКТИВНОСТА	НОСИТЕЛ	ВРЕМА НА РЕАЛИЗЦИЈА
Усвојување на програмата	Презентација на Наставнички совет и нивно усвојување	Координатор, Директорот на училиштето	Август 2023
Подготовка на Програмата за работа	Идентификување и почитување на задачите и активностите кои можат да се реализираат во животната средина и прилагодат кон нашето училиште, со цел подобрување на условите за еколошки развој	Еко одбор – ученици, претставник од бизнис заедница	Јуни – Август 2023
Редовени состаноци со Еко одборот и увид во тековните активности и акции	Заштеда на ресурси: вода, струја, топлина и др. Естетско забавување на околината на училиштето и во самото училиште Успешно реализирање на сите еко активности и изготвување на извештаи од истите	Ученици и сите вработени	Во текот на целата учебна година
15 Септември – Светска акција „Да го исчистиме светот“	Еко акција-чистење на училишниот двор, акција на која ќе бидат поканети родителите на учениците во нашето училиште, учениците и сите вработени во нашето училиште	Вработените во училиштето и учениците	Септември 2023/2024
21 Септември - Меѓународен ден мирот-во соработка со Меѓаши	Изработка на листови (есенски мотиви) со пораки кои се истакнуваат на изработеното дрво од рециклирачки материјали	Одговорни наставници и учениците	Септември 2023/2024
Поттикнување на учениците за собирање на идеи за естетско уредување на училиштето	Мурал со бои, еко тема	Наставниците и учениците	Септември-декември 2023/2024
21 Март-Ден на екологијата	Работилници по сопствена идеја на наставникот во рамките на своето одделение со еколошки мотиви со цел изработка на дигитални колажи од страна на учениците кои ќе бидат врамени и истакнати низ нашето училиште	Наставниците и учениците	Февруари, до крај на учебна година



22 Март-Светски ден на водата	Мурал со капачиња, соодветни бои на дел од училишните ѕидови	Наставниците и учениците	февруари, март
Замена на прозорци , изработка на фасада во дел од училишните и сите ходници	Заштеда на топлинска енергија со изработка на соодветна изолациона фасада Подобрување на амбиентот во училишните и училиштето како и нивна звучна и термична изоација	Директор, хаус мајстор, стручни лица	Во текот на 2023/2024
Редовно обновување и одржување на еко катче	Видно место во училишното фоаје Каде посетителите можат да ги видат активностите на училиштето, еко пораките, еко календарот на нашето училиште	Наставници, ученици, координатор	Во текот на целата учебна година 2023/2024
Интегрирање на Еколошки теми во наставната програма	Реализирање на точки на акција од четирите еко стандарди во редовната настава по сите предмети во текот на учебната година	Директор, координатор, наставници, ученици	Во текот на целата учебна година 2023/2024
Изготвување на план за следење на евалуацијата на активности од еколошката програма	Континуирано следење на активностите предвидени со планот од еколошката програма	Директор, координатор, Еко одбор	Август 2023
Хортикултурно уредување на двор	Разубавување на училишниот двор Естетско уредување на училишниот двор	Ученици, Еко одбор, сите вработени, соработници	Во текот на целата учебна година
Организирано собирање на пластични шишиња Организирано собирање на електронски отпад Организирано собирање на потрошени батерии	Одржување на училишната зграда и здрава средина во училиштето и надвор од него Зголемување на еко свеста кај учениците и развивање на здрави навики	Ученици, Еко одбор, хаусмајстор	Во текот на целата учебна година
Организирано собирање на пластични капачиња	Поттикнување на учениците да делуваат и хумано и да ја исчистат својата околина од пластични капачиња	Ученици, Еко одбор, хаусмајстор	Во текот на целата учебна година

<p>Организирано уредување на еко-градина во еко –коцка како и негово одржување (засебен дел од училишниот двор)</p>	<p>Да се поттикнат учениците сами да го осмислат организираат и засадат екокатчето –еко градина и да го одржуваат во текот на целата учебна година</p>	<p>Наставниците прекурредовната настава, Еко секцијата, сите вработени, родители,</p>	<p>Во текот на целата учебна година</p>
<p>Одбележување на значајни датуми од областа на екологијата, „ Еко календар“</p>	<p>Да се одбележат значајните датуми од оваа област кои се календарски застапени во периодот од септември до јуни, а посебно  15 септември-Светска акција, „ Да го исчистиме светот“  16. септември - светски ден за заштита на озонската обвивка  22. септември - европски ден без автомобили  26. септември - светски ден за чисти планини  8. октомври –меѓународен ден за намалување на уништувањето на природата  15. октомври – меѓународен ден на пешаците  16. октомври – меѓународен ден на храната  5. март –светски ден за заштеда на енергија  22. март - светски ден за заштита на водата  22. април - Ден на планетата Земја  15. мај - Интернационален ден на акција за клима  31. мај –светски ден против пушењето  05. јуни - светски ден за заштита на животната средина  Да се обезбедат пригодни презентации, предавања, изложби.....</p>	<p>Наставниците прекурредовната настава, Еко секцијата, сите вработени, родители, медиуми, локална самоуправа....</p>	<p>Во текот на целата учебна година</p>
<p>Редовно информирање за еко активностите на веб страната на училиштето и запознавање со резултатите</p>	<p>Одржување на училишната веб страна и збогатување со нови информации и фотографии</p>	<p>Ученици, Еко одбор, Еко координатор</p>	<p>Во текот на целата учебна година</p>

Соработка со фирми, невладини организации (колективни постапувачи за пластичен и електронски отпад и батерии) и медиуми	Организираны акции за подигање на еко свест Медумско презентирање на постигнатите резултати како позитивен пример за останатите врсници	Еко одбор, Еколошката секција, донатори, локална самоуправа, медиуми	Во текот на целата учебна 2023/24 година
Анализа на состојбата на одбрани теми (1-9)	Добивање јасна слика за еколошката состојба на целото училиште и одредување на приоритети на Еко одбор	- Вработени, ученици	Во текот на целата учебна 2023/24 година

## ПЛАН НА АКТИВНОСТИ

Еко-стандард		Точка на акција	Цел	Време на реализација	Одговорен
1.	. Отпад	Поставување на упатства за селекција на отпад на видно место	Да се внимава на бројот на поставени упатства за селекција на отпад на видни места	Во текот на цела година	Наставници Еко одбор-одговорно лице
2.	. Отпад	Воспоставување пракса за собирање и донирање на храна	Да се воспостави пракса за собирање на храна - да се назначи лице за воспоставување на праксата во	Ноември 2023	Одговорно лице за активността Наставници

			училиштето Намалување на фрлање на храна и намалување на отпадот		Еко одбор- одговорно лице
3.	Отпад	Евиденција на собраниот отпад	Евиденција со документи/потврди за за количина на собраниот отпад од (хартија/пластика/стакло/тетрапак итн.)	Во текот на цела година	Наставници Еко одбор- одговорно лице

Еко-стандард Тема	Точка на акција	Цел	Време на реализација	Одговорен
1. СТАНДАРД ЕНЕРГИЈА II. ТЕМА: ЕНЕРГИЈА	1. Поставување енергетско штедливи светилки	Енергетската ефикасност и рационалното користење на енергија преку споредби и анализи со замена на обичните светилки со штедливи и следење на бројот на истите	Во текот на цела година	Наставници Еко одбор-одговорно лице
	2. Санирање или поставување на енергетско ефикасни прозорци и врати	Намалување на топлинските загуби кои се поврзани со загубата на топлина поради старите прозорци и врати санирање на истите и промена на истите со нови	Во текот на цела година	Наставници Еко одбор-одговорно лице
	10. Поставување на упатства за рационално користење на електрична и топлинска енергија	Дизајнирани упатства за рационално користење на електрична и топлинска енергија во училиштето	Во текот на цела година	Наставници Еко одбор-одговорно лице
	11. Формирање на еко-патроли кои ќе го следат, надгледуваат и контролираат поцесот на имплементација на овие активности	Следење, надгледуваат и контрола на активностите на еко патролите	Во текот на цела година	Наставници Еко одбор-одговорно лице
2. СТАНДАРД ВОДА I. ТЕМА: ВОДА	1. Исправна водоводна инсталација	Анализа на постоечката водоводна инсталација (функционалност на цевки, славини, казанчиња и чешми	Во текот на цела година	Наставници Еко одбор-одговорно лице
	5. Изработка на план за рационално користење на водата	Планирани активности за намалување на потрошувачката и рационално користење на водата на годишно ниво	Во текот на цела година	Наставници Еко одбор-одговорно лице
	6. Поставување на упатства за рационално користење на водата	План со активности за намалување на потрошувачката и рационално користење на водата на годишно	Во текот на цела година	Наставници Еко одбор-одговорно лице

1.

			НИВО		
		7.Формирање на еко-патроли кои ќе го следат, надгледуваат и контролираат п процесот на имплементација на овие акции	Пополнети контролни листови изработени од еко патролите	Во текот на цела година	Наставници Еко одбор-одговорно лице
III. СТАНДАРД УРЕДЕН ЕКОЛОШКИ ДВОР IV. ТЕМА: УРЕДЕН ДВОР		3.Санирање или поставување на урбана опрема	Увид во бројот на поставена урбана опрема во дворот (клупи, корпи и сл.)	Во текот на цела година	Наставници Еко одбор-одговорно лице
		4.Поставување на паркинг места за велосипеди	Увид во број на поставени паркинг места за велосипеди Поттикнување на праксата за користење велосипеди кај учениците и вработените	Во текот на цела година	Наставници Еко одбор-одговорно лице
		7. Редовно одржување на зелените површини и хортикултурата во дворот	Организирани акции за одржување на дворот, урбаната опрема, игралиштата, хортикултурата и пристапните патеки	Во текот на цела година	Наставници Еко одбор-одговорно лице
		8. Поставување на упатства за одржување на дворот	Дизајнирани упатства за одржување на дворот	Во текот на цела година	Наставници Еко одбор-одговорно лице
V. СТАНДАРД ОТПАД V. ТЕМА: ОТПАД		Поставување на корпи за селекција на отпад	Увид на поставените корпи и места за селекција на отпад (хартија/пластика/стакло/тетрапак/електронски отпад итн.)	Во текот на цела година	Наставници Еко одбор-одговорно лице

		Евиденција на собраниот отпад	Евиденција со документи/потврди за за количина на собраниот отпад од (хартија/пластика/стакло/тетрапак итн.)	Во текот на цела година	Наставници Еко одбор-одговорно лице
		Поставување на упатства за селекција на отпад на видно место	Зголемен број на поставени упатства за селекција на отпад на видни места	Во текот на цела година	Наставници Еко одбор-одговорно лице
		Воспоставување пракса за собирање и донирање на храна	Воспостави пракса за собирање на храна Намалување на фрлање на храна и намалување на отпадот Назначено лице за воспоставување на праксата во училиштето	Ноември 2023	Одговорно лице за активност Наставници Еко одбор-одговорно лице

### ПЛАН НА АКТИВНОСТИ ЗА ИНТЕГРАЦИЈА НА ЕКОЛОШКАТА ЕДУКАЦИЈА

Еко-стандард /Тема	Точка на акција	Цел	Време на реализација	Одговорен
1. САНДАРД ЕНЕРГИЈА II. ТЕМА: ЕНЕРГИЈА	1. Поставување енергетско штедливи светилки	Енергетската ефикасност и рационалното користење на енергија преку споредби и анализи со замена на обичните светилки со штедливи и следење на бројот на истите	Во текот на цела година	Наставници Еко одбор-одговорно лице
	2. Санирање или поставување на енергетско ефикасни прозорци и врати	Намалување на топлинските загуби кои се поврзани со загубата на топлина поради старите прозорци и врати санирање на истите и промена на истите	Во текот на цела година	Наставници Еко одбор-одговорно лице

		со нови		
	10. Поставување на упатства за рационално користење на електрична и топлинска енергија	Дизајнирани упатства за рационално користење на електрична и топлинска енергија во училиштето	Во текот на цела година	Наставници Еко одбор- одговорно лице

	11. Формирање на еко-патроли кои ќе го следат, надгледуваат и контролираат поцесот на имплементација на овие активности	Следење, надгледуваат и контрола на активностите на еко патролите	Во текот на цела година	Наставници Еко одбор-одговорно лице
2. СТАНДАРД ВОДА I. ТЕМА: ВОДА	1. Исправна водоводна инсталација	Анализа на постоечката водоводна инсталација (функционалност на цевки, славини, казанчиња и чешми	Во текот на цела година	Наставници Еко одбор-одговорно лице
	5. Изработка на план за рационално користење на водата	Планирани активности за намалување на потрошувачката и рационално користење на водата на годишно ниво	Во текот на цела година	Наставници Еко одбор-одговорно лице
	6. Поставување на упатства за рационално користење на водата	План со активности за намалување на потрошувачката и рационално користење на водата на годишно ниво	Во текот на цела година	Наставници Еко одбор-одговорно лице
	7. Формирање на еко-патроли кои ќе го следат, надгледуваат и контролираат п процесот на имплементација на овие акции	Пополнети контролни листови изработени од еко патролите	Во текот на цела година	Наставници Еко одбор-одговорно лице
3. СТАНДАРД УРЕДЕН ЕКОЛОШКИ ДВОР IV. ТЕМА: УРЕДЕН ДВОР	3. Санирање или поставување на урбана опрема	Увид во бројот на поставена урбана опрема во дворот (клупи, корпи и сл.)	Во текот на цела година	Наставници Еко одбор-одговорно лице
	4. Поставување на паркинг места за велосипеди	Увид во број на поставени паркинг места за велосипеди Поттикнување на праксата за користење велосипеди кај учениците и вработените	Во текот на цела година	Наставници Еко одбор-одговорно лице
	7. Редовно одржување на	Организирани акции за одржување на	Во текот	Наставници



		зелените површини и хортикултурата во дворот	дворот, урбаната опрема, игралиштата, хортикултурата и пристапните патеки	на цела година	Еко одбор-одговорно лице
		8. Поставување на упатства за одржување на дворот	Дизајнирани упатства за одржување на дворот	Во текот на цела година	Наставници Еко одбор-одговорно лице
V. СТАНДАРД ОТПАД V. ТЕМА: ОТПАД		Поставување на корпи за селекција на отпад	Увид на поставените корпи и места за селекција на отпад (хартија/пластика/стакло/тетрапак/електронски отпад итн.)	Во текот на цела година	Наставници Еко одбор-одговорно лице
		Евиденција на собраниот отпад	Евиденција со документи/потврди за за количина на собраниот отпад од (хартија/пластика/стакло/тетрапак итн.)	Во текот на цела година	Наставници Еко одбор-одговорно лице
		Поставување на упатства за селекција на отпад на видно место	Зголемен број на поставени упатства за селекција на отпад на видни места	Во текот на цела година	Наставници Еко одбор-одговорно лице
		Воспоставување пракса за собирање и донирање на храна	Воспостави пракса за собирање на храна Намалување на фрлањена храна и намалување на отпадот Назначено лице за воспоставување на праксата во училиштето	Ноември 2023	Одговорно лице за активноста Наставници Еко одбор-одговорно лице

**ПРОГРАМА „ИНТЕГРАЦИЈА НА ЕКОЛОШКАТА ЕДУКАЦИЈА ВО МАКЕДОНСКИОТ ОБРАЗОВЕН СИСТЕМ“  
ИНТЕГРИРАНО ПЛАНИРАЊЕ ВО НАСТАВАТА**

**Одделенска настава**  
(од прво до петто одделение)

**I. ТЕМА: ВОДА**

Еколошки содржини		Предмет	Одд.	Наставна содржина	Број на часови	Време на реализација
1.	Значење на водата за живиот свет	*Музичко образование	II	Еколошка песна	1	Март

		*Природни науки *Англиски јазик	V IV	Воден циклус Увежбување вокабулар-животни	1 1	Септември Март
2.	Извори на вода и нивна искористеност					
3.	Загадување на водата					
4.	Рационално користење на водата	Македонски јазик Англиски јазик	III I	Пишување реченици Обработка на вокабулар-цртање, илустрирање	1 1	Март Март
5.	Обезбедување на техничка вода					
6.	Здрава вода за пиење	*Музичко, ликовно образование *Музичко образование	I V	Чиста вода за пиење Слушање музика по избор	1 1	Март Март
7.	Собирање и употреба на дождовница					
8.	Анализа на состојбата на водоводната инсталација	Македонски јазик	IV	Писмено изразување-Кога бев чиста вода	1	Февруари
9.	Изработка на упатства за рационално користење на водата	Техничко образование и информатика	IV	Искористување на вода, ветер и сонце	2	Март
10.	Подигање на свеста на пошироката заедница (домот, локалната заедница и сл.)					
11.	Дистрибуција на водата					
12.	Водата и климатските промени					
13.	Водата и одржливиот развој					

## II. ТЕМА: ЕНЕРГИЈА

Еколошки содржини		Предмет	Одд.	Наставна содржина	Број на часови	Време на реализација
1.	Значење на енергијата за живиот свет	Физичко и здравствено образование	IV	Електрична енергија во нашите животи	1	Декември
2.	Извори на енергија и нивна искористеност					
3.	Видови енергија	* Историја и општество * Англиски јазик	V IV	Алтернативни можности Увежбување There is-There are	1 1	Март Ноември
4.	Рационално користење на енергијата	* Општество * Македонски јазик * Општество	I II III	Опасности во домот Креативно изразување-Како ја штедиме електричната енергија Грижа за домот и опасностите	1 1 1	Јануари Октомври Јануари
5.	Обезбедување на енергија преку алтернативни извори: соларен систем/фотоволтаици/ветерници					
6.	Изработка на упатства за рационално користење на енергијата	Природни науки	V	Светлина на училници	1	Февруари
7.	Анализа на состојбата на електричната инсталација					
8.	Подигање на свеста на пошироката заедница (домот, локалната заедница и сл.)					
9.	Дистрибуција на енергијата					
10.	Врската помеѓу енергијата и емитувањето на карбон диоксид					
11.	Енергијата и климатските промени	Англиски јазик	I	Песничка за дождот	1	Март
12.	Енергијата и одржливиот развој					
13.	Значење на енергијата за живиот свет					

#### IV. ТЕМА: УРЕДЕН ДВОР

Еколошки содржини		Предмет	Одд.	Наставна содржина	Број на часови	Време на реализација
1.	Важноста на дворот	Општество	I	Во училишен двор	1	Декември
2.	Биодиверзитетот во дворот					
3.	Анализа на функционалноста на дворот					
4.	Важноста на хигиената во дворот					
5.	Подигање на свеста на пошироката заедница за хигиената во дворот	Општество	III	Го разубавувам моето училиште	1	Септември
6.	Изработка на упатства за одржување на дворот	*Физичко и здр.образ.	II	Еко патрола-Проверување на хигиената во дворот	1	Септември
		*Англиски јазик	IV	Увежбување на заповеден начин	1	Април Ноември
		*Англиски јазик	I	Повторување, слушање и пеење на песничка	1	
7.	Наводнување на зелени површини	Ликовно образование	IV	Колаж-Ден на пролетта	1	Март
8.	Хортикултурно уредување	Ликовно образование	V	Комплементарен контраст	1	Октомври
9.	Компост и компостирање					

## V.ТЕМА: ОТПАД

1.	Видови отпад					
2.	Анализа на отпадот во зградата и дворот					
3.	Селекција на отпад	Ликовно образ. Англиски јазик	III IV	Изработка на предмети Увежбување на предлози	1 1	Април Декември
4.	Рециклирање	Природни науки Техничко образование и информатика	II IV	Природни и вештачки материјали Рециклирање стара хартија	1 1	Декември/Јануари Ноември
5.	Реупотреба	Англиски јазик	I	Предмети во училиштето, илустрација	1	Октомври
6.	Депонии и диви депонии					
7.	Влијанието на отпадот врз здравјето и средината	Музичко образование Македонски јазик	I V	Пеење песни за екологија Чистотата е половина здравје	1 1	Април Февруари
8.	Подигање на свеста на пошироката заедница за управување со отпад					
9.	Изработка на упатства за управување со отпад					
10.	Анализа на состојбата со отпадот во зградата и дворот					
11.	План за намалување на отпадот					

## VI. ТЕМА: ТРАНСПОРТ

Еколошки содржини		Предмет	Одделение	Наставна содржина	Број на часови	Време на реализација
1.	Видови транспорт	Општество	I	Сообраќајни средства	1	Мај
2.	Влијанието на транспортот врз здравјето	Историја и општество	V	Глобален свет и сообраќај	1	Мај
3.	Влијанието на транспортот врз животната средина	Општество	III	Вело-трки	1	Септември
4.	Анализа на состојбата со локалниот транспорт					
5.	Транспортот и безбедноста	Општество Историја и општество	II IV	Сообраќајни знаци	1	Мај
				Регулирање на крстосница со сообраќајни знаци и светлосна сигнализација(велосипедски патеки)	1	Мај
6.	Подигање на свеста на пошироката заедница за користење на јавен превоз и велосипед					
7.	Изработка на упатства за користење на јавен превоз и велосипед					

## (предметна настава)

## I. ТЕМА: ВОДА

Еколошки содржини		Предмет	Одд.	Наставна содржина	Број на часови	Време на реализација
1.	Значење на водата за живиот свет	Музичко образование	VII	Тема:3 Слушаме музика „Дојрана“ Т.Прокопиев	1	Септември
		Германски јазик	VII	Какво утро	1	Јануари
		Македонски јазик	VII	Анализа на домашна задача на тема: „Размислувам за значењето на енергијата за живиот свет“	1	Февруари
		Математика	VIII	Презентација, анализа и толкување на податоци	1	Мај
		Историја	VII	Големите географски откритија	1	Декември
		Англики јазик	VI	Значење на водата за живиот свет	1	Јануари-Февруари
2.	Извори на вода и нивна искористеност	Македонски јазик	VIII	Анализа на песната „Крај изворот на Вардар“ Изработка на упатства за рационално користење на водата	1	Декември
		Македонски јазик	VIII		1	Декември
3.	Загадување на водата	Македонски јазик	IX	Анализа на извадок од поемата „Вардар“ А.Поповски	1	Септември
		Математика	VII	Примена на статистиката во секојдневниот живот	1	Мај
		Хемија	IX	Реагирање на метали	1	Февруари
		Географија	VII	Заштита на водата од загадување	1	Мај
4.	Рационално користење на водат	Музичко образование	VII	Т: бр.3 Слушање музика „Дојрана“ Т. Прокопиев	1	Септември

		Француски јазик	VIII	Сегашно време од условен начин- pouvoir, vouloir	1	Април
5.	Здрава вода за пиење	Физичко	VIII	Штафетно трчање	1	Март
		Германски јазик	VI	„Две млека, молам“	1	Октомври
	Историја	VI	Сметање на времето и поделба на историјата	1	Септември	
6.	Анализа на состојбата на водоводната инсталација	Физика	IX	Притисок кај течностите	1	Октомври
7.	Изработка на упатства за рационално користење на водата	Ликовно образование	VIII	Дизајн и визуелни комуникации Графички дизајн во функција на изработкана упатства за рационално користење на водата	1	Декември
		Етика во религии	VI	Основни вредности на заедничкото живеење (грижа пошош, солидарност, разбирање, почитување)	1	Декември
		Информатика	VII	Обработка на текст	1	Ноември
8	Водата и климатските промени	Англиски јазик	VIII	Used to+infinitive-увежбување	1	Април
		Природни науки	VI	Ефект на стаклена градина и климатски промени	1	Мај
9	Водата и одржливиот развој	Историја	VI	Најстарите цивилизации	1	Октомври



## II. ТЕМА: ЕНЕРГИЈА

Еколошки содржини		Предмет	Одд.	Наставна содржина	Број на часови	Време на реализација
1.	Значење на енергијата за живиот свет	Англиски јазик	VI	Рационално користење на ел.енергија	2	Октомври Ноември
		Македонски јаз.	VII	Есеј „Размислувам за значењето на...“	1	Февруари
2.	Извори на енергија и нивна искористеност	Историја	VIII	Индустриски подем на Европа	1	Септември
		Математика	IX	Споредба на две или повеќе распределби	1	Декември
3.	Видови енергија	Математика	VIII	Изведување на заклучоци врз основа на дијаграм и едноставна статистика	1	Декември
		Математика	VII	Истражување Прибирање на релевантни податоци	1	Јуни
		Македонски јазик	VIII	„Песна за Сонцето“	1	Декември
4.	Рационално користење на енергијата	Физика	IX	Намалување на топлинска загуба	1	Ноември
		Хемија	VIII	Дали сите материјали се исти	1	Октомври
		Математика	VII	Проектна задача	1	декември
		Англиски јазик	VI	Like+...	1	Ноември
		ТО	VI	Технички апарати во мојот дом	1	Септември
		Англиски јазик	VIII	Модални глаголи can, must, should	1	Септември
		Англиски јазик	VIII	Модални глаголи can, must, should	1	Септември
		Француски јазик	VII	Безлично глагол falloir	1	
Германски јазик	IX	Elektronische Freunde	1	Март		

		Музичко образование	VI	Т. Бр. 6 Изразување и творење „ Виножито“	1	Мај
--	--	---------------------	----	---	---	-----

5.	Изработка на упатства за рационално користење на енергијата	Ликовно образование	IX	Дизајн и визуелни комуникации Графички дизајн во функција на изработка на упатства за рационално користење на енергијата	1	Февруари
		Етика во религии	VI	Однесување кон себе и кон другите-обработка	1	Декември
6.	Подигање на свеста на пошироката заедница (домот, локалната заедница и сл.)	Германски јазик	VIII	Опис на соби	1	Мај
		Хемија	IX	Истражување на согорувањето на горивата	1	Мај
7	Енергијата и климатските промени	Информатика	VII	Мултимедијални презентации	1	Март
		Географија	IX	Влијанието на глобалното затоплување врз животот во поларните области	1	Мај

#### IV. ТЕМА: УРЕДЕН ДВОР

Еколошки содржини		Предмет	Одд.	Наставна содржина	Број на часови	Време на реализација
1.	Важноста на дворот	Историја	IX	Општествено политички и економски прилики во Македонија	1	Мај
		Историја	VIII	Ослободителните движења на балканските народи под османлиска власт	1	Февруари
		Музичко образование	VII	Песна „Денес насадив дрво“	1	Октомври
		Македонски јазик	VIII	Писмена вежба „Есента во мојот град“	1	Ноември
		Англиски јазик	VIII	Увежбување на вештини на говорење	1	Октомври
3.	Анализа на функционалноста на дворот	Англиски јазик	IX	Сврзници-формирање сложени реченици	1	Април
4.	Важноста на хигиената во дворот	Германски јазик	IX	So wohne ich	1	Октомври
		Природни науки	VI	Расфрлање отпадоци	1	Девруари
		Математика	VII	Решавање проблеми Работа со податоци Веројатност	1	Декември
		Биологија	IX	Фотосинтеза	1	Ноември
5.	Подигање на свеста на пошироката заедница за хигиената во дворот	Географија	VIII	Загрозување, загадување и заштита на животната средина на Јужна Европа	1	Ноември
		Етика во религии	VI	Изработка на кодекс	1	Септември
		Македонски јазик	IX	Говорна вежба „Како да ја подигнеме еколошката свест“	1	Декември
6.	Изработка на упатства за одржување на дворот	Македонски јазик	VII	Опис на пејзаж и природна појава	1	Април

7.		Ликовно образование	VII	Дизајн и визуелни комуникации Графичкиот дизајн во функција на изработка на упатства за оржување на хигената во дворот	1	Февруари
		Англиски јазик	VII	Повторување за модални глаголи must, should	1	Септември
	Хортикултурно уредување	Музичко образование	VI	Т. Бр. 1 Пеење песни „Денес насадив дрво“	1	Април
		Англиски јазик	IX	Искажување редослед на настаните-Садење цвекиња	1	Мај
		Англиски јазик	VI	Хортикултурно уредување	2	Ноември
		Математика	IX	Решавање на проблем поврзан со плоштина и периметар на круг	1	Ноември
		Македонски јазик	VII	Современа драма (извадок од драмата „Булки крај шините“ од В. Николевски)	1	Мај
		Биологија	VII	Бесполово размножување на растенијата	1	Април
		Француски јазик	VII	Безлични глаголи (поврзани со временски услови)	1	
		Информатика	VII	Табеларни пресметувања-Мапирање на слика со поставување коментари во ќелии	1	Мај
		Германски јазик	VII	Кај Мануел дома	1	Февруари
Историја	VI	Животот на човекот во камено и метално време	1	Септември		

**V.ТЕМА: ОТПАД**

Еколошки содржини		Предмет	Одд.	Наставна содржина	Број на часови	Време на реализација
1.	Видови отпад	Географија	VII	Заштита на замјштето од деградација	1	Мај
		Хемија	VIII	Споредување на материјали	1	Септември
		Англиски јазик	IX	Електронски отпад	1	Ноември
		Историја	VII	Создавање и развитокот на средновековните градови	1	Декември
		Математика	VII	Дијаграм на фреквенција за групирани дискретни податоци	1	Декември
		Математика	VIII	Прибирање и видови податоци Табела со фреквенции	1	Декември
		Музичко образование	VI	Т. Бр. 1 Пеење песни „Ајде Лилке да бегаме“	1	Април
		Француски јазик	VIII	Барање и давање инструкции	1	Ноември
2.	Анализа на отпадот во зградата и дворот	Математика	VI	Работа со податоци 2	1	Декември
		Информатика	VII	Табеларни пресметувања-Табели и графикони	1	Мај
3.	Селекција на отпад	Германски јазик	VII	Сестра ми е тука	1	Февруари
		Математика	IX	Статистички пресметувања и избор на статистика која е поврзана со проблемот	1	Декември
		Англиски јазик	VIII	Present perfect tense-увежбување граматичка содржина	1	Март
		Англиски јазик	IX	Донесување логични заклучоци-презентирање комуникативен модел	1	Декември

		Англиски јазик	VIII	Present perfect - увежбување	1	Март
4.	Рециклирање	Природни науки	VI	Намали, повторно употреби, рециклирај	1	Февруари
		Природни науки	VI	Намали, повторно употреби, рециклирај	1	Февруари
		Музичко образование	VI	„Ајде моме да бегаме“	1	Април
		Биологија	VIII	Производство на органска храна	1	Декември
		Историја	VII	Животот и културата во Македонија од XV до XVIII	1	Мај
5.	Реупотреба	Ликовно образование	VI	Сликање реупотреба на отпадот во функција на креирање на слика објект „асамблаж“	1	Март
6.	Депонии и диви депонии	Историја	VIII	Индустриски подем на Европа	1	Септември
7.	Влијанието на отпадот врз здравјето и средината	Македонски јазик	VI	„Немаме резервна планета“-поим за интервју	1	Март
		Историја	VIII	Животот и културните услови на Балканот	1	Февруари
		Физичко	IX	Игра на два гола со примена на изучени елементи	1	Мај
		Македонски јазик	VI	Интервју на тема „Влијанието на отпадот врз здравјето и животот на човекот“	1	Март
		Македонски јазик	IX	Анализа на текстот „Борба со рибата“ од Е.Хемингвеј	1	Март

8.	Подигање на свеста на пошироката заедница за управување со отпад	Биологија	IX	Местото и улогата на човекот во биосферата	1	Во текот на цела учебна година
		Француски јазик	VIII	Заштита на околината		Октомври
		Македонски јазик	VIII	Лектира „Бојан“ од Глигор Поповски	1	Декември
		Етика во религии	VI	Повторување-еко акција	1	Декември

## VI. ТЕМА: ТРАНСПОРТ

Еколошки содржини		Предмет	Одделение	Наставна содржина	Број на часови	Време на реализација
1.	Видови транспорт	Македонски јазик	IX	Обработка на лектира	1	Декември
2.	Влијанието на транспортот врз животната средина	Македонски јазик	VIII	Есеј на тема „Велосипедот на...“	1	Јуни
		ТО	VI	Хигиенско уредување на велосипед	1	Септември
		ТО		Користење на енергијата	1	Септември
3.	Транспортот и безбедноста	ТО	VI	Модел на семафор	1	Септември

Еко координатор: Марина Грамова

## Прилог 4. Следење и евалуација

Методи кои ќе се користат при евалуација на планот на активности од програмата за еколошка едукација во образованието се следните: набљудување (опсервација), интервју и анкетни прашалници, еко извештаи, анализи... Во следењето и евалуацијата на планот на активности се посочуваат конкретни индикатори за мерење на успехот и постигнувањата од спроведените активности и придобивките на училишната заедница од истите.

За одделенска и предметна настава при евалуација на планот на активности од програмата може да се искористи следнава табела:

СЛЕДЕЊЕ И ЕВАЛУАЦИЈА НА ПЛАНОТ НА АКТИВНОСТИ ОД ЕКОЛОШКАТА ПРОГРАМА		
ИСХОДИ	ИНДИКАТОРИ	ОДГОВОРНИ ЛИЦА
<b>I ЕКО-СТАНДАРД: ВОДА</b>	Значење на водата за живиот свет Рационално користење на водата Подигнување на свеста на пошироката заедница	Еко – одбор (одговорно лице), наставници, ученици
<b>II ЕКО-СТАНДАРД: ЕНЕРГИЈА</b>	Рационално користење на енергијата Изработка на упатства за рационално користење на енергијата	Еко – одбор(одговорно лице), наставници, ученици
<b>IV ЕКО-СТАНДАРД: УРЕДЕН ДВОР</b>	Изработка на упатства за одржување на дворот Хортикултурно уредување	Еко – одбор (одговорно лице)наставници, ученици
<b>V ЕКО-СТАНДАРД: ОТПАД</b>	Реупотреба Рециклирање Селекција на отпад	Еко – одбор(одговорно лице) ,наставници, ученици
<b>V I ТРАНСПОРТ</b>	Видови транспорт Влијанието на транспортот врз животната средина	Еко – одбор(одговорно лице) ,наставници, ученици

## Прилог 5. Поврзување со наставната програма

Училиштето во соработка со еко-одборот врши интегрирање на еколошките содржини од деветте еколошки теми во предметите, наставните содржини и часовите по соодветното одделение/година. Секој наставник и стручен актив избира еколошки содржини од приложените еколошки содржини од сите деветте теми, кои се во корелација со неговите наставни содржини кои ги предава во соодветните одделенија. По изборот на еколошките содржини, изготвува план за интегрирање на еколошката содржина во наставата и во текот на годината истиот го реализира.

Со тоа се збогатуваат постоечките предмети со еколошки содржини и содржини за заштита и унапредување на животната средина. Учениците, наставниците, останатите вработени и пошироката заедница добиваат знаења за конкретните акции кои ги превзема училиштето за заштита на животната средина и реализација на Програмата за еколошка едукација.



## **Прилог 6. Известување на пошироката заедница**

Сите еколошки активности кои се реализираат во рамките на Програмата за еколошка едукација се медиумски покриени на следниот начин: преку известувања во вид на флаери (еко-билтени) и плакати за пошироката заедница, еко катче, веб-страната на училиштето, електронската еко-мрежа на училиштата. Еко одборот формира комисија - членови на еко-одборот, кои ќе бидат одговорни за промоција на спроведените еколошки активности пред медиумите и јавноста.

## **Прилог 7. Еко-кодекс**

### **Еко-кодекс и еко-химна**

Училиштето има изготвено еко-кодекс и еко-химна, кои содржат различни еко - пораки за заштита и унапредување на училишната средина и пошироката локална средина. Тие претставуваат заеднички став односно правилник на однесување на сите вклучени во еколошката програма. На јасен и декларативен начин се покажува посветеноста на училиштето за подобрување на условите во кои се учи и работи.

Во изготвување на Еко-кодексот и еко-химната учествуваа учениците преку распишан конкурс. Во продолжение следат еко-кодексот и еко-химната на училиштето:

### **ЕКО- КОДЕКС**

1. Засади дрво , нека никне цвет , потруди се да го разубавиш целиот свет .
2. За тревата да изгледа убаво треба да се пази и по неа не смее да се гази .
3. Отпадоци не фрлај на погрешни места , користи корпи , селектирај и рециклирај .
4. Бистрата вода за животот вреди , не ја загадувај и капка по капка штеди .
5. Подучи ги и другите , да ја остават земјата да дише , на неа да не фрлаат отпадок и пластично шише .
6. Чувај го воздухот чист , не уништувај ја озонската обвивка , така животот ќе ни биде убав и сите ќе имаме добивка
7. Не загадувај ја природата , крени високо глас , делувај позитивно за својот спас .
8. Штеди ја електричната енергија , таа ти го осветлува патот , за да не чекориш во мракот .
9. Да можеме во чиста околина да растеме и да се радуваме , треба сите заедно да соработуваме .
10. Планетата Земја е наша мајка , треба да ја сакаме , почитуваме и да не ја загадуваме .

## ЕКО-ХИМНА

*Пази каде одиш  
не гази ја, ја боли,  
со жалослив глас  
тревата те моли.  
Отпадокот се фрла  
во природа често,  
но треба да се знае  
каде му е место.*

**Реф:** *Зошто е така  
ние не сфаќаме,  
затоа на сите  
порака им праќаме.*

*Зелената боја  
најубава е знај,  
за срце и душа  
вистински е рај.*

*Пази каде одиш  
не гази го, го боли,  
со жалослив глас  
цвеќето те моли.  
Отпадокот се фрла  
во природа често,  
но треба да се знае  
каде му е место.*

**Димитар Илијевски**

## Еколошки календар

5 март	Светски ден за заштеда на енергија
21 март	Ден на еколошка акција на младите
22 март	Светски ден за заштеда на водите
7 април	Светски ден на здравјето
22 април	Светски ден на планетата
15 мај	Светски ден за заштита на климата
31 мај	Светски ден против пушењето
5 јуни	Светски ден за заштита на животната средина
15 септември	Светска акција, „Да го исчистиме светот“
16 септември	Светски ден за заштита на озонската обвивка
26 септември	Светски ден за чисти планини
22 септември	Меѓународен ден без автомобили
08 октомври	Меѓународен ден за намалување на уништувањето на природата
15 октомври	Меѓународен ден на пешаците
16 октомври	Меѓународен ден на здравата храна

## **Еко-патроли**

За реализација на дел од активностите планирани во планот на активности: одбележување на значајни еколошки датуми, следење на состојбата со животната средина, одржување на здрава и чиста животна средина, соработка со медиумите, дистрибуција на изработени летоци и флаери и сл. активности, редовно се спроведуваат еко-патроли од стана на учениците од различни возрастни групи. Активностите на еко-патролата ќе се фотографираат, документираат во пишани извештаи, а по потреба ќе се прави и видео запис од истите. Еко-патролите, кои ќе се спроведат оваа година, се приложени во планот на активности.

Еко-патролите се формираат од ученици кои се дел од еколошката секција Членовите на еколошката секција се ученици од I-IX одд. Секоја еко-патрола е составена од по 3 ученика, нивната задача е за време на одморите и во текот на училишниот ден да патролираат во училишниот двор и во училиштето (холот, училниците и тоалетите), а членовите на еко-патролата да водат еко-дневник и да го информираат еко-координаторот за сите еколошки активности. Да погледнат дали отпадоците се оставаат на соодветно место и како се користат водата и електричната енергија. Учениците од еко-патролата можат да ги предупредуваат учениците кои не ги почитуваат еко-правилата за зачувување на здрава и чиста околина. Учениците од еко-патролата изготвуваат извештај со кој ќе го известат одговорниот наставник за еко-проблемите кои ќе ги воочат во училишниот двор и во училиштето, а тој неделно треба да поднесе извештај до координаторот на еко-одборот.

## **Меморандум за соработка со општината**

Училиштето има потпишано меморандум за соработка со локалната самоуправа (директорот и градоначалникот на општината). Со тоа општината ги поддржува сите еко-активности кои се спроведуваат во училиштето и се воспоставува соработка со општината за реализација на еколошката програма на локално ниво.

## 26.2 ПРОГРАМА ЗА АНТИКОРУПЦИСКА ЕДУКАЦИЈА НА УЧЕНИЦИТЕ

### **Вовед:**

Проектот „Антикорупциска едукација за учениците од основните училишта“ има за цел да воспостави вредносен систем, кој ќе ја измени сегашната култура на прифаќање на корупцијата и ќе ги промовира придобивките од доброто владеење и однесување.

### **Општи цели:**

Ученикот/ученичката е потребно:

- да се запознае со поимите корупција и видови корупција;
- да ги знае облиците во кои може да се појави корупцијата и начинот на спречување и заштита од истата;
- да ги препознава механизмите за спречување на корупцијата и да знае кои институции се одговорни за спречување на корупцијата;
- да ја сфати улогата на Државната комисија за спречување на корупција во Република Македонија и механизмите преку кои таа делува;
- да го сфати штетното влијание на корупцијата во општеството и врз човековите права;
- да анализира како и каде може да се појави корупцијата и на кој начин може да се спречи истата;
- да ја сфати улогата на НВО секторот во борбата против корупцијата;
- да се стави во улога на активен граѓанин, кој ќе придонесе за развојот на Република Македонија.

Ред. бр.	Содржина	Цели	Активности	Време на реализација	Очекувани исходи	Одговорно лице
1	Испитување на предзнаења за корупција и антикорупција	Да се согледаат предзнаењата за корупција и антикорупција кај учениците	Пополнување прашалник за учениците со прашања од темата „Корупција“	септември	Наставникот има претстава за предзнаењата и ставовите на учениците за антикорупција	Наставник по граѓанско образование Стручни соработници
2	Корупција - видови на корупција	Учениците : - Да го разберат значењето на поимот корупција; - Да ги препознаваат видовите на корупција; - Да се поттикнат на критичко размислување;	Работилница: Говорна активност, кусо предавање, дискусија Повер поинт презентција на тема „Корупција“	Октомври	Учениците го дефинираат поимот корупција и ги препознаваат нејзините видови; - Критички размислуваат за проблемот на корупцијата;	Наставник по граѓанско образование
3	Причини и последици од корупцијата	-учениците да знаат за облиците во кои може да се појави корупцијата и да го сфатат штетното влијание на корупцијата во општеството	Предавање и дискусија со учениците	ноември	учениците ги знаат облиците во кои може да се појави корупцијата и да го сфатат штетното влијание на корупцијата во општеството	Наставник по граѓанско образование
4	Механизми за спречување на корупцијата	- Да го сфатат штетното влијание од корупцијата во општеството; - Да ги препознаат механизмите за спречување на корупцијата;	Предавање на тема “ДКСК – Државна комисија за спречување на корупција“	декември	Го сфаќаат штетното влијание од корупцијата во општеството и ги знаат механизмите за спречување на корупцијата, како и институциите кои се надлежни за тоа	Наставник по граѓанско образование
5	Улогата на НВО - невладините организации во борбата против корупцијата и заштита на човековите права	- да се стават во улога на граѓански активисти кои се борат за спречување на корупцијата; - Да го сфатат штетното влијание од корупцијата врз човековите права;	Работилница : Говорна активност, Кусо предавање, Дискусија	февруари	- Ја разбираат моќта на поединецот како и на заедницата во однос на борбата против корупцијата; - Ја сфаќаат потребата од морално однесување и делување во поглед на	Наставник по граѓанско образование

					спречување на корупцијата	
6	Литературен и ликовен конкурс на тема: Релативизирање на „Ситната корупција“ како нормална појава во општеството	Литературно изразување на стекнатите знаења	Литературно изразување - есеј	април	Развиени литературни потенцијали на учениците преку усвоените содржини	Наставници по македонски јазик и ликовно обр.
7	Доделување награди од литературниот и ликовниот конкурс на тема : Релативизирање на “ситната корупција” како нормална појава во општеството	Мотивирање на учениците за учество во активностите за антикорупциска едукација	Доделување награди	април	Подобрена мотивација кај учениците за учество во активностите за антикорупциска едукација	Наставници по македонски јазик и ликовно обр.
8	Утврдување на знаењата за корупција и антикорупција	Да се утврдат знаењата на учениците за поимите корупција и антикорупција	Изработка на постер со слики и текст за анализа на стекнатите знаења	мај	Учениците ги разбираат поимите корупција и антикорупција	Наставник по граѓанско образование Стручни соработници
9	Евалуација и извештај за реализирани активности на Програмата за антикорупциска едукација	Да се согледаат ефектите од програмата и предлог акционен план за подобрување и идни активности	Прибирање податоци за реализираните активности	јуни	Сумирани ефекти од Програмата и изготвен предлог акционен план за подобрување и идни активности	Наставник по граѓанско образование Стручни соработници

**Одговорен тим:** м-р Александар Каровски, Александра Атанасовска Крстевска

**План за поддршка на учениците и за подобрување на резултатите**  
**Програма за идентификација и поддршка на учениците со потешкотии во учењето**

ЦЕЛИ	СОДРЖИНИ И АКТИВНОСТИ	РЕАЛИЗАТОР	ВРЕМЕ	ОЧЕКУВАНИ ЕФЕКТИ
Креирање на политика за работа со ученици со потешкотии во учењето	- Формирање на тим за поддршка - Изготвување на годишна програма за работа	Стручни соработници Одд. наставници Одд.раководители	Август	Успешна реализација на планираните активности
Идентификација на ученици со потешкотии во учењето	- Разговори со одд.наставници и раководители, примена на инструмент/листа за процена на способноста за учење	Стручни соработници Одд. наставници и раководители	Септември	Евиденција на овие ученици и градење стратегија за работа со нив
Индивидуализација и диференцијација на наставата за учениците со потешкотии во учењето	- Изготвување на индивидуални програми за поддршка на учениците со потешкотии во учењето	Стручни соработници Одд. наставници и раководители	Октомври	Подобрување на постигањата на учениците со потешкотии во учењето
Континуирана поддршка на учениците со потешкотии во учењето	- Консултативни разговори на стручните соработници со одд.наставници, раководители и родители - советодавно консултативна работа со учениците со потешкотии во учењето	Стручни соработници Одд. наставници Одд.раководители Родители	Во тек на годината	- Подобрување на постигањата - Вклучување во животот на паралелката, училиштето и локалната заедница - Зајакнување на родителските вештини и капацитети
Следење на индивидуалните постигања и однесувањето на учениците со потешкотии во учењето (на секој квалификационен период)	- Евиденција за успехот, редовноста и однесувањето -Посета на часовите по дополнителна настава	Одд. наставници Одд.раководители Стручни соработници	Ноември, јануари, април	- Проценка на постигањата - Вклучување на овие ученици во групна работа и слободни ученички активности



Обезбедување поддршка од соучениците	<ul style="list-style-type: none"> <li>- Сов.консул.разговори со одд.наставници и раководители и УЗ на паралелката</li> <li>- Соработка со ЗМЗ, ЦСР, социјални патролни работници, СОС Детско село Македонија</li> </ul>	Стручни соработници, родители, одд.наставници, одд.раководители предметни наставници	Во тек на годината	<ul style="list-style-type: none"> <li>- Подобрување на постигањата</li> <li>- Подобрување на социјализацијата на овие ученици</li> </ul>
Подобрување на социјалниот и емоционалниот статус на учениците со потешкотии во учењето	<ul style="list-style-type: none"> <li>-Разговори со учениците</li> <li>-Советодавни разговори со родителите на родителски и индивидуални средби</li> </ul>	Стручни соработници, родители, одд.наставници, одд.раководители предметни наставници	Март	-Развивање на самоверба и самопочитување кај овие ученици
Евалуација на активностите предвидени со програмата за работа со учениците со потешкотии во учењето	<ul style="list-style-type: none"> <li>- Утврдување на јаки/слаби страни од реализацијата на програмата и работата со учениците</li> <li>- Изготвување на стратегија за понатамошна работа</li> </ul>	Стручни соработници Одд. наставници Одд.раководители	Јуни	Проценка на ефектите и постигнатоста на планираните цели во воспитно образовниот процес, социјалниот и емоционалниот статус на овие ученици

Тим за поддршка: Александра Атанасовска Крстевска - психолог, Биљана Василевска - педагог, Билјана Теовска – дефектолог, Розета Фиљкова - одд.наставник, Ана Ристовска - одд.наставник, Татјана Арсова - пред.наставник

## Програма за работа со надарени и талентирани ученици

Цел	Активност	Начин на Спроведување	Време на реализација	Носители/ одговорни	инструменти/ ресурси	Очекувани резултати
<p>Креирање на политика за работата со надарени ученици.</p> <p>Подготовка на инструменти за идентификување на надарените, талентираниите и креативните ученици</p>	<p>Состанок на тимот за идентификување на надарените, талентираниите и креативните ученици и одредување /приготвување инструменти за идентификување на овие ученици</p>	<p>состанок на тимот разговор консултации приготвување на инструменти</p>	<p>последна недела од август/ септември</p>	<p>тим за работа со надарени талентирани ученици стручни соработници</p>	<p>примери на инструменти за идентификување на овие ученици</p>	<p>припремени инструменти за навремено и правилно идентификување на надарените и талентираниите ученици</p>
<p>Информирање на наставниците за карактеристиките и начините на следење и откривање на надареното/талентирано и креативно дете во паралелката - запознавање со инструментите за идентификување на овие ученици и давање насоки на наставниците да вклучат во планирањата на наставните и воннаставните активности содржини за работа и поддршка на овие ученици.</p>	<p>Информирање преку презентација на стручните активи на одделенските и предметните наставници</p>	<p>Презентација Разговор Состанок на стручни активи, Разменување мислења, идеи...</p>	<p>септември</p>	<p>тим за работа со надарени талентирани ученици стручни соработници наставници</p>	<p>презентација, инструменти за идентификување на овие ученици</p>	<p>Навремено и правилно идентификување на надарените и талентираниите ученици и планирање на наставно – воспитната работа да биде инклузивна и да ги вклучи овие ученици со соодветни активности</p>

Запознавање на родителите со оваа тематика за да се вклучат и тие во процесот на идентификација на надарените, талентирани или креативни ученици	разработка на темата на состаноци со родителите (општи родителски средби)	Презентација Разговор со родителите	септември	тим за работа со надарени талентирани ученици стручни соработници	ППТ презентација, печатен материјал за родители	Навремено и правилно идентификување на надарените и талентираните ученици
Потврда на идентификуваните способности кај учениците преку примена на прашалници за логичко-математичка надареност, музичка, ликовна и надареност за јазик кај оние ученици за кои наставниците идентификувале надареност, талент или креативност	Процес на идентификување на надарените ученици	Разговори со учениците Пополнување прашалници Набљудување	Септември-октомври	тим за работа со надарени талентирани ученици стручни соработници наставници	Прашалници	Правилно идентификување на надарените и талентираните ученици
Индивидуално запознавање на тимот со надарените ученици и видот на надареност	Сов.консул.разговори со одд.наставници, раководители, предметни наставници, ученици и нивните родители	Разговори Комуникација Советодавни разговори	Септември-октомври	тим за работа со надарени талентирани ученици стручни соработници наставници	Записници	Проценка на специфичните способности на надарените ученици

Градење правилен пристап кон надарените и талентираните ученици во училиштето	Давање препораки на наставниците и родителите за работа со оваа група ученици. Поттикнување на наставниците и родителите да посветат внимание на оваа група ученици и да ги мотивираат за да ги искажат своите способности, да напредуваат и да постигнат добри резултати на натпревари, манифестации, изложби, литературни читања и сл.	Средби со наставниците во чии паралелки има ваков вид ученици и давање насоки и препораки за работа. Средби со родителите Комуникација Дискусија Препораки	Ноември	тим за работа со надарени талентирани ученици стручни соработници наставници	Записник	Насочено и правилно планирање и организација на поучувањето на овие ученици Правилен однос на родителите кон развивањето на дабата, талентот или креативноста на своето дете
Поддршка на учениците и зголемување на мотивираноста за работа	Средби и активности со оваа група ученици, советодавна работа за правилно насочување на енергијата и на развивање на способностите, талентот, креативноста. Поттикнување на учениците континуирано да се вклучуваат и да учествуваат во активности во кои можат да го покажат својот талент.	Дискусии Советодавни разговори според потребите на учениците	Континуирано	тим за работа со надарени талентирани ученици стручни соработници наставници	Записник	Определување на соодветни форми/методи за понатамошна работа Подобрување на постигањата на надарените, креативни или талентирани ученици

Поддршка и насочување на наставниците за да ги мотивираат учениците кои се надарени, талентирани, да бидат истрајни да ги развиваат своите таленти и да учествуваат на натпревари, манифестации, поетски читања, спортски натпреваари и сл	Континуирани средби и сработка со наставниците, размена на идеи, мислења, ставови Обработка на овие теми на стручни активи на одделенските и предметните наставници	Дискусии Советодавни разговори според потребите на наставниците Состаноци на стручните активи	Континуирано	тим за работа со надарени талентирани ученици стручни соработници	Записник	Определување на соодветни форми/методи за понатамошна работа Подобрување на постигањата на надарените, креативни или талентирани ученици
Истакнување -промовирање на успехите на надарените и талентирани ученици .	Пофалби и награди за оваа група на ученици кои во текот на учебната година се истакнале и придонеле за презентирање на училиштето од повеќе области и тоа: резултати во учењето натпревари, во знаење, спортски натпревари, литературни и ликовни конкурси	Според можностите или за Денот на училиштето	Во тек на учебна година	тим за работа со надарени талентирани ученици стручни соработници наставници Директор	Благодарници Дипломи Книги	Подобрување на социјалниот и емоционалниот статус на надарените ученици
Проценка на ефектите и постигнатоста на планираните цели во воспитно образовниот процес со овие деца	Евалуација на активностите предвидени со програмата за работа со надарените ученици	Анализа	Јуни	тим за работа со надарени талентирани ученици стручни соработници наставници	Извештај	Утврдување на јаки/слаби страни од реализацијата на програмата за работа со надарени ученици - Изготвување на стратегија за понатамошна работа

**Тим за поддршка:** Александра Атанасовска Крстевска-психолог, м-р Биљана Василевска педагог, Билјана Теовска-дефектолог, м-р Анетка Трајкова-одд. наставник, Олгица Ристовска- предметен наставник, Емилија Божиновска-предметен наставник

## Програма за професионална ориентација

## 1. Самоспознавање

Активност	Цел	Носител на активноста	Форми/метод и на работа	Ресурси	Очекувани ефекти	Индикатори
Работилници за ученици од осмо одд. на тема: „Личен и групен идентитет и карактеристики“	Учениците да формираат претстава за себе како граѓанин и да осознаат што е личен и групен идентитет	Наставник по Граѓанско образование Стручни соработници	Индивидуална Групна Дискусија	Наставни листови Учебник по Граѓанско образование	Ученици со формирани позитивни вредности и ставови кон себе и заедницата	Изработка на учениците
Работилница за ученици од деветто одд. на тема: „Професионален и кариерен развој“	Учениците да ги спознаат сопствените желби, интереси и афинитети за избор на занимање/професија	Наставник по Граѓанско образование Стручни соработници	Индивидуална	Тест на интереси Учебник по Граѓанско образование	Реална самопроцена и свесност за личните интереси афинитети кај учениците	Спроведен тест за процена на сопствените интереси
Работилница за изработка на CV и мотивационо писмо	Учениците да се оспособат за пишување CV и мотивационо писмо	Наставник по Иновации Стручни соработници	Индивидуална Групна Истражувачка	Стручна литература Лист за самопроцена	Развиени претприемнички вештини, дигитална и јазична писменост	Изработено мотивационо писмо и CV
Изработка на ликовни и литературни творби на тема „Моето идно занимање“	Спознавање на сопствените желби, интереси и афинитети кај учениците за избор на занимање	Наставници	Индивидуална Групна	Стручна литература	Стекнување реална слика за себе преку ликовно и литературно изразување	Изработени творби од страна на учениците
Процена на способностите и професионалните интереси на учениците од деветто одделение	Да се проценат способностите и професионалните интереси на учениците	Стручни соработници	Индивидуална	Листи за процена на способностите и професионалните интереси на учениците од деветто одделение	Реална слика за способностите и професионалните интереси на учениците	Извршена процена на способностите на учениците Споделени информации со учениците и родителите

## 2. Информирање и пребарување за видови професии и можности за школување

Активност	Цел	Носител на активноста	Форми/метод и на работа	Ресурси	Очекувани ефекти	Индикатори
Презентирање на Конкурсот за запишување ученици во прва година во јавните средни училишта пред учениците	Да се запознаат учениците со условите и критериумите за упис во средно образование	Стручни соработници	Индивидуална Групна	Конкурс за запишување ученици во прва година во јавните средни училишта пред учениците-МОН	Навремено информирани ученици и родители за критериумите и условите за упис во средните училишта	Информирани ученици за начинот на конкурирање во средните училишта
Информирање за мрежата на средни училишта	Да се информираат учениците за мрежата на средни училишта	Стручни соработници Наставници	Индивидуална Групна Самоинформирање	Брошури Флаери Web страни	информирани ученици за можностите за продолжување на образованието	Запознаени ученици за мрежата на средни училишта во градот
Презентирање пропаганден материјал од средните јавни училишта	Да стекнат увид во можностите за упис во средно училиште	Стручни соработници Наставници Претставници од средни училишта	Индивидуална Групна	Плакати Брошури Флаери Кариерно катче Огласна табла	Запознаеност на учениците со видовите професии и занимања	Достапност на материјалите
Презентација на струки и занимања	Да се запознаат учениците со видовите струки и занимања и образовни профили во средните училишта	Стручни соработници Наставници Претставници од средни училишта	Групна	ППТ презентации Кариерно катче	Стектат детален увид во карактеристиката на одредени струки и професии	Извршени презентирања
Самостојно интернет истражување и информирање за пазарот на труд	Учениците самостојно да се информираат за пазарот на труд	Ученици	Самоинформирање	Веб страни на средни училишта, образование и вработување	Унапредена дигитална писменост и информираност кај учениците	Посетени веб страни

### 3.Реални контакти/средби

Активност	Цел	Носител на активноста	Форми/метод и на работа	Ресурси	Очекувани ефекти	Индикатори
Организирање посети на државни и приватни средни училишта	Посета на отворени денови на средни училишта	Стручни соработници Наставници Претставници од средни училишта	Групна Дискусија	Јавни и приватни средни училишта од градот	Стегнат увид во условите за учење и работа во самото училиште	Евиденција од реализирани посети
Консултативни средби со ученици	Помош и советување на учениците при избор на соодветно средно училиште за своето дете	Стручни соработници	Индивидуална Групна	Конкурс за запишување ученици во прва година во јавните средни училишта пред учениците- МОН	Правилен избор на соодветно занимање	Евиденција од консултативни средби со ученици
Консултативни средби со родители	Информирање на родителите за условите, критериумите, видовите занимања и средните училишта	Стручни соработници	Индивидуална Групна	Конкурс за запишување ученици во прва година во јавните средни училишта пред учениците- МОН	Информирани родители за условите, критериумите, видовите занимања и средните училишта	Евиденција од консултативни средби со родители
Средби со претставници од средните училишта	Учениците да стекнат увид во видовите професии/занимања	Стручни соработници	Индивидуална Групна	ППТ презентации Плакати Брошури Флаери	Информирани ученици за условите, критериумите, видовите занимања и средните училишта	Евиденција од средби со претставници од средните училишта
Посети на стопански и деловни субјекти од локалната заедница	Непосредно запознавање на учениците со одредени занимања	Наставници	Индивидуална Групна	Стопански и деловни субјекти	Запознаени ученици со одредени занимања	Евиденција од реализирани посети



#### 4.Донесување одлука

Активност	Цел	Носител на активноста	Форми/методи на работа	Ресурси	Очекувани ефекти	Индикатори
Споредба на профилот на личноста на ученикот со профилот на образование	Ученикот да ја провери исправноста на одлуката која ја донел	Ученик	Индивидуална Разговор	Ученичко портфолио	Самостојно донесување зрела професионална одлука	Извршена проверка на одлуката
Избор на средно училиште	Усогласување на личниот концепт и реалните околности	Ученик	Индивидуална Разговор	Ученичко портфолио	Професионална зрелост кај учениците	Запишување во средно училиште по сопствен избор

Прилог 29

**План за промоција на добросостојба на учениците, заштита од насилство од злоупотреба и запустање, спречување дискриминација**

Акционен план на тимот за,, Промоција на добросостојба на учениците, заштита од насилство, од злоупотреба и запустање, спречување дискриминација,,								
Задача	Активност	Време на реализација	Носител на активноста	Начин на спроведување (ресурси)	Инструменти	Очекувани резултати	Следење	
							Одговорно лице	<input type="checkbox"/> x
Креирање политика во училиштето за превенција на насилното однесување, злоупотреба и запустање, спречување дискриминација	Изработка на акционен план и програма	Август	тим	Годишна програма	x	Успешно реализирање на планираните цели	тим	x
Утврдување на постапка за пријавување и заштита на ученик жртва на која било од формите на насилство, злоупотребување и занемарување	-Изготвување на постапката -Запознавање на Ученички парламент, Наставнички Совет, Советот на родители , Училишниот одбор со утврдената постапка	Август  Септември	тим	Постапка за пријавување и заштита на ученик жртва на која било од формите на насилство, злоупотребување и занемарување	-Формулар за евиденција на насилство -Формулар за план за заштита на жртвата и промена на однесувањето на сторителот	Успешно реализирање на поставените цели.	тим	

Откривање и препознавање на ученици кои вршат насилно однесување	-Спроведување на анонимен анкетен прашалник за ученици од IV до IX одд. -Следење на промени во однесувањето на учениците	Во тек на учебната година	Ученици од IV до IX одд. Стручни соработници	Годишна програма	Анкетен прашалник	-Превенција на насилно однесување - откривање на ученици кои вршат насилство и разговор со истите.	тим	х
Учениците да го осознаат поимот култура, да сватат дека иако припаѓаат на иста група имаат различни карактеристики	Работилница-Интеркултурно образование	Јануари	Тим за поддршка на ученичкото учество и организирање и ученички парламет	Подготвени материјали(работн и листови) за работилницата	Чек листа	Учениците се поттикнати преку комуникација да ги запознаваат к-ки на другите култури, имаат воочено дека за воспоставување добри односи потребно е почитување на другите	Тим за поддршка на ученичкото учество и организирање и ученички парламет	х
Планирање на активности за превенирање на насилството во училиштето	-Организирање на ликовна изложба од творби изработени од учениците од II до V одд.  -Литературени творби изработени од учениците од II до V одд	Април	Одделенски наставници и раководители, ученици  Емилија Божиновска-  Магдалена Јанковска-	Изложување на најдобрите цртежи и литературни творби од учениците во холот на училиштето	х	-Успешни ликовни и литературни творби во кои се искажани видовите насилство -Намалување на насилството во училиштето	тим	х

Планирање и реализација на часови со дискусија за обработка на темата на одделенските часови и наставен час по предмети.	Следење на реализација на темата на одделенските часови и наставен час по предмети	Во тек на целата учебна година	Одделенски наставници и Одделенски раководители	Одделенски час и наставен час по соодветен предмет	Дневно планирање	Успешно реализирање на планираните цели на часовите поврзани со темата	тим	
Организација и реализација на обуки на вработени за спречување и заштита од насилство.	-Обуки за зајакнување на знаења и вештините на наставници за спроведување на активности за превенција од насилство и дискриминација -Вклучување на експерти од областа	Во тек на учебната година	Директор и Тим	Стручна литература	Извештај од реализирана обука, дисеминација	Зајакнати вештини, способности за справување со насилно однесување	Тим	
Посета на/од установи и здруженија кои работат на спречување и заштита од насилство, наменети за учениците	Организирање посета на/од установи и здруженија кои работат на спречување и заштита од насилство, наменети за учениците	Во тек на учебната годината	стручни лица вработени во установи и здруженија	презентации стручна литература	Извештај од реализирана посета	Подигнување на свеста на учениците за ненасилно однесување - Стекнати знаења за видови на насилство и последиците од истото	Тим	

Едукативни работилници за родители	Реализирање на едукативна работилница за насилство	Во тек на учебната година	Стручни соработници	Презентација	Извештај од реализирана работилница	Подигнување на свеста на родителите за ненасилно однесување -Проширување на знаењата за видови на насилство и последиците од истото	тим	
Следење на планираните активности	Извештаи од реализираните активности	Во тек на целата учебна година	Одговорни наставници тим	Годишна програма и акционен план на тимот	Формулар - извештај	Успешно реализирање на планираните цели	тим	<b>x</b>

За успешно реализирање на овие активности е потребно:

континуирано следење на однесувањето на учениците од страна на одделенските наставници и раководители, особено на учениците кои манифестираат несоодветно однесување, одговорно дежурство од страна на наставниците и учениците, добра меѓусебна соработка помеѓу одд. наставници и раководители, како и брзо и адекватно реагирање при појава на насилно однесување.

**План за следење и анализа на состојбите во оценувањето**

Задачи/ Активности	Очекувани исходи	Носители	Ресурси	Инструменти	Време на реализација рамка
Оценување според етички кодекс за оценување на постигањата на учениците	Објективно оценување	Одделенски раководители од I-IX одд.,	Етички кодекс за оценување	Чек листи за следење на оценувањето	Септември
Избор и изработка на инструменти за оценување	Изготвување и примена на соодветни инструменти за оценување и збирка на докази	Директор, Стручни соработници Наставници	Презентации со инструменти и примери Инструменти за самооценување	Тестови Наставни листови Портфолија	Септември - јуни
Планирање на оценувањето според нивоа на постигнување на учениците	Развиена самодоверба за сопствениот напредок во процесот на учење	Директор, Стручни соработници Наставници	Стручни материјали Портфолија Тестови Наставни листови	Наставни програми и стандарди за оценување	Септември - јуни
Споделување и пренесување на добрата пракса во врска со оценувањето	Изготвување објективни тестови со квалиетни тест задачи Објективно оценети ученици	Директор Наставници	Презентации со инструменти и примери Инструменти за самооценување	Портфолија Тестови Наставни листови	Континуирано
Обука на наставници приправници во врска со оценувањето	Примена на различни инструменти на оценување	Наставници-ментори	Материјали од семинарите Стручни материјали Презентации со инструменти и примери	Консултативни разговори и нагледни часови	По потреба

Обука на наставници иноватори	Пренесување на позитивни искуства и знаења	Наставници Стручни лица	Материјали од семинарите	Консултативни разговори	Септември - јуни
Следење на оценувањето	Подобрување на оценувањето	Директор, Стручни соработници наставници	Извештаи за успехот на учениците	Статистички прегледи	Ноември, јануари, април, јуни
Анализа на оценувањето	Подобрување на оценувањето	Тим од СЕУ-подрачје: Постигања на учениците	Споредбени анализи и извештаи за успехот на учениците	Чек листи	Ноември, јануари, април, јуни
Подобрување на компетенциите за оценувањето кај наставниците – Работилница	Развиени компетенции за објективно оценување	Директор, Стручни соработници Наставници	Прирачник за следење на работата и планирање на професионалниот развој на наставниците и стручните соработници	Чек листа за самопроценка на компетенциите за оценување	Септември - јуни

### Прилог 31

## План за стручни посети за следење и вреднување на квалитетот на работата на воспитно-образовниот кадар

АКТИВНОСТ	НОСИТЕЛИ НА АКТИВНОСТ	РЕСУРСИ	ИНСТРУМЕНТИ	ВРЕМЕНСКА РАМКА	ОЧЕКУВАНИ ЕФЕКТИ
Креирање политика за поддршка на планирањето за посета на часови	-Директор -Стручни соработници -Наставници	-Анализа на состојбата -Распоред на часови -Стручни материјали -Извештај од посетени часови	-Прашалник за наставниците	Септември	-Увид во планирање и реализација на наставата
-Следење на реализацијата на наставата преку посета на часови -Изготвување извештаи од увид во планирања на	-Директор -Стручни соработници	-Годишни и тематски планирања на наставниците -Дневни подготовки на наставниците	-Инструмент за увид во дневните планирања на наставниците  -Инструменти за	Во тек на годината	-Подобар квалитет во планирањето и реализација на часовите -Користење современи приоди во наставата

наставниците и посета на часови			евалуација на часот		
Евалуација	-Директор -Стручни соработници -Наставници	-Програми и подготовки на наставниците	-Прашалник за наставниците -Обработка на податоците од увид на часови-пополнети инструменти	Јуни	-Подобрување на квалитетот на наставата

### Програма за увид во педагошка евиденција и документација

АКТИВНОСТ	НОСИТЕЛИ НА АКТИВНОСТ	РЕСУРСИ	ИНСТРУМЕНТИ	ВРЕМЕНСКА РАМКА	ОЧЕКУВАНИ ЕФЕКТИ
Креирање политика за поддршка на планирањето за увид во педагошката документација	-Директор -Стручни соработници -Комисија -Наставници	-Анализа на состојбата -Стручни материјали	-Прашалник за наставниците	Септември	-Увид во досегашната состојба при водење на педагошката документација
Следење на водењето на педагошката документација	-Директор -Стручни соработници -Комисија	-Одделенска книга -Главна книга -Евидентни листови -Свидетелства -Подготовки за час Правилник за формата и содржината на педагошката документација и евиденција во основното училиште како и начинот на нивното водење	Формулар за следење на педагошката евиденција и документација	Во тек на годината	- Континуирано водење на педагошката документација
Евалуација	-Директор -Стручни соработници -Комисија	-Професионално досие на наставниците -Педагошки картон на наставниците	-Прашалник за наставниците -Инструменти за: подготовка за час, водење одделенска книга...	Јуни	-Квалитет при водење на педагошката документација



**Програма за самоевалуација на училиштето**

Цели	Активности	Временска рамка	Носител	Очекувани резултати
Спроведување самоевалуација за работењето на училиштето	Формирање на тимови за самоевалуација за секое од подрачјата и избор на координатори	Септември	Наставнички Совет	Успешно спроведена самоевалуација на училиштето
Да се определат соодветни методи, техники и инструменти за спроведување на самоевалуацијата	Користење методи, техники и инструменти за вршење самоевалуација	Октомври	Тимови по подрачја	Добивање валидни показатели за работењето на училиштето
Согледување на силните и слаби страни во работењето на училиштето	Анализа на податоците и документацијата од спроведената самоевалуација	Мај	Тим за самоевалуација	Донесени предлог мерки за подобрување на квалитетот на наставата и изработка на развоен план
Одредување приоритети по подрачја	Анализа на слабите страни на работата на училиштето	Мај	Тим	Избрани приоритетни подрачја за промена

Изготвување на поединечни и заеднички нацрт извештај за спроведената самоевалуација	Разгледување на нацрт извештајот за самоевалуацијата на Наставнички совет, Совет на родители, Ученичка заедница и Училишен одбор	Јуни Јули, Август	Наставници претставници од редот на родители и локалната заедница и ученици	Дополнување на нацрт извештајот со мислења и предлози од наставнички совет, училишен одбор совет на родители и ученичка заедница на училиштето
Усвојување на извештајот	Презентација на извештајот за самоевалуацијата на Наставнички совет, Совет на родители и Училишен одбор Известување од самоевалуацијата со објавување на веб страната на училиштето и на општината	Јуни	Директор	Подобрување на квалитетот на работењето на училиштето

Тим за самоевалуација  
Координатори: Биљана Василевска и Билјана Теовска

## **Програма за заштита и спасување од елементарни непогоди**

### **Активности за системот за заштита и спасување**

- Активности и мерки за заштита и спасување во случај на непосредна опасност
- Активности и мерки за заштита и спасување за време на опасност
- Активности и мерки за отстранување на последиците

### **Планирање :**

Училиштето „Стив Наумов“ - Скопје има изготвено свој план за заштита и спасување од природни катастрофи и незгоди, земјотреси, поплави, клизишта, пожари и др.

При планирањето се земени предвид мерливите (постоечките) елементи како на пример:

- Сеизмичка активност на подрачјето
- Локација на објектот
- Градба на објектот
- Природните ресурси и др.

При изготвување на планот земени се во предвид застапеноста на одредени принципи:

- тимска работа
- временски термини
- оперативност
- конкретност
- следење
- анализа
- очекувани резултати

Планот предвидува: КОЈ, КОГА, ШТО и КАКО да постапи во одредена ситуација.

### **Планот ги има обработено следните елементи:**

- Сеизмичка активност на реонот Трусно подрачје
- Одреден степен на трусност Над 6 0 (меркалиева)
- Локација на објектот

- Вид на тлото -Автокоманда-Скопје
- Централно градско подрачје
- Вид на градба на објектот
- Цврста градба без статички податоци на издржливост

**Планот ги има обработено следните елементи:**

Сеизмичка активност на реонот	Трусно подрачје
Одреден степен на трусност	Над 6 <sup>0</sup> (МЕРКАЛИЕВА СКАЛА)
Локација на објектот Вид на тлото	Автокоманда-Скопје Централно градско подрачје
Вид на градба на објектот	Цврста градба без статички податоци на издржливост

**Процена на загрозеност од земјотреси во училиштето**

- Анализа на податоци за можни ризици
- Детална карта за сеизмичка активност
- Детална карта на врнежи во реонот
- Можен интензитет на земјотресот
- Можен интензитет на врнежи
- Локација, видот на објектот и старост
- Вид на вграден материјал и средства во објектот
- Градежни карактеристики на објектот
- Број на вработени и ученици во училиштето.

**План за заштита и спасување**

Планот за заштита и спасување содржи три фази:

- I. Превентивни активности и мерки (пред опасноста од природни катастрофи)
- II. Оперативни активности и мерки (за време на траење

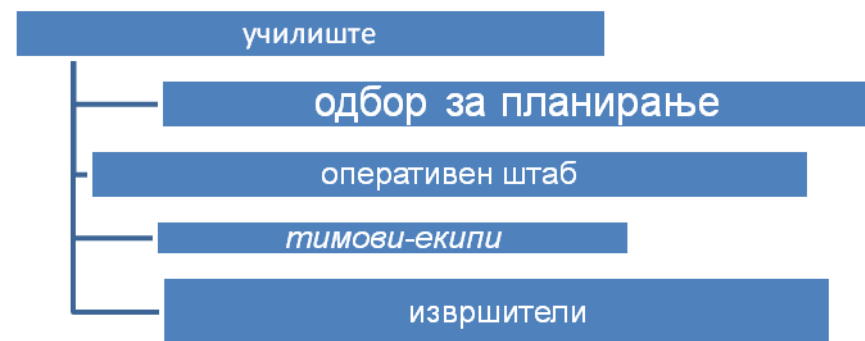

на опасноста)

- III. Отстранување на последиците ( по опасноста)

## **Одбор за планирање**

- Вработените на училиштето
- Претставници на советот на родители

## **Задачи**

- Одредување на локации
- Човечки ресурси - Програма за обука на наставниот кадар
- Програма за обука на советот на родители
- Дефинирање на тимовите и улога на членовите
- Евалуација на целокупната работа

## **Оперативен штаб**

Оперативниот штаб го сочинуваат:

- директорот
- секретарот
- тројца наставници

Оперативниот штаб раководи за време на природната катастрофа. Донесува брзи одлуки врз база на проценка на состојбата во училиштето. Во постојана комуникација е со персоналот во училиштето како и со институциите кои се надлежни за заштита и спасување од природни катастрофи.

## **Задачи на оперативниот штаб**

- Да ги формира тимовите (екипите) и да ги конкретизира нивните задачи и активности
- Да го води планот за време на природната катастрофа (земјотресот, поплавата) и да прави план за безбедно напуштање на објектот .

## ***Тим за прва помош***

Го сочинуваат:

- 1.Билјана Теовска
- 3.Виолета Радулова

Тимот мора да биде оспособен за :

- укажување на медицинска помош
- медицинска грижа (поделба според тежината на повредата)
- згрижување на повредените

Главните задачи на тимот (екипата) се спроведуваат во две фази:

- I. Пред природната катастрофа
- II. По природната катастрофа

### **I. Пред природната катастрофа**

- Определува и набавува потребен медицински материјал
- Изработува програма за здравствената состојба на учениците и вработените (ги евидентира здравствените проблеми)
- Ги обезбедува телефонските броеви од медицинските установи
- Организира обука за прва медицинска помош на вработените кои се вклучени во екипата
- Во соработка со Црвениот крст организира обука и предавање за учениците за згрижување на заболените и повредените.

### **II. По природната катастрофа**

- По природната катастрофа го известува директорот (оперативниот штаб) за бројот на повредените и видот на повредите и делува според планот за заштита и спасување
- Укажува прва помош на повредените лица на самото место врши тријажа (поделба според тежината на повредата) на повредените.
- Врши извлекување и транспорт до најблиските медицински центри
- Бара помош од здравствените институции.

### ***Тим за спасување од природни катастрофи***

**Тимот го сочинуваат:**

1. Љупчо Андоновски
2. Сузана Апостоло
3. Јулијана Печевска

Овие лица треба да ги познаваат правилата за пребарување и откривање на повредените (затрупаните или поплавените) како и можни жртви.

Овој тим треба да биде опремен со алати за барање и расчистување со средства за спасување и извлекување.

Главните задачи на овој тим се спроведуваат во две фази:

### **I. Пред природната катастрофа**

- Превземање на мерки и активности за заштита од уривање или поплава
- Учество во набавка на опремата за откривање, пребарување,
- расчистување и извлекување

### **II. После природната катастрофа**

- Врши прегледување на објектот и урнатините, постапува според планот
- Ги проверува сите простории во објектот
- Пронаоѓа затрупани, поплавени го известува тимот за прва медицинска помош и ги извлекува затрупаните т.е поплавените
- Го известува Оперативниот штаб за оштетувањето на објектот
- Врши заштита (осигурување) на оштетени делови од зградата

### ***Тим за против пожарна заштита и одржување***

Тимот го сочинуваат:

1. Љупчо Андовски
2. Тоше Трајковски
3. Дарко Димитријевиќ

Оваа екипа (тим) е една од најзначајните и претставува основна сила за заштита при определена природна катастрофа т.е хаварија. Носителите на активностите треба да се обучени и увежбани за користење на разни видови ПП апарати за гасење пожар, да бидат обучени да ја исклучат струјата, водата, парното греење и да ги отстранат можните средства и опрема како можни ризици.

Главни задачи на овој тим се:

### **I. Пред природната катастрофа**

- Запознавање и обука на вработените со основните правила на П.П.З
- Запознавање со материјалните средства со кои располага училиштето и на кои места се наоѓаат
- Ги одржува и употребува во случај на пожар
- Го проверува функционирањето на инсталациите во објектот
- Се грижи за материјалните ресурси

### **II. После природната катастрофа**

- Гаси и локализира пожари

- Проверува во каква состојба се инсталациите
- Ги исклучува сите инсталации
- Учествува во спасување на учениците и останатите вработени
- Го известува оперативниот штаб за можни последици од одредени експлозии
- Го контролира и по потреба ја известува противпожарната бригада

### ***Тим за комуникација и обезбедување***

Тимот го сочинуваат:

- 1.Директор
- 2.Секретар
- 3.Хаусмајстор

Тимот треба да ги познава опасностите и последиците во училиштето и надвор од него.Тимот треба успешно да раководи со сите активности , да ги координира активностите со локалната самоуправа и родителите

Главни задачи на тимот се :

#### **I. Пред природна катастрофа**

- Да планира и определува кога и како учениците безбедно да го напуштат објектот
- Ги запознава родителите
- Ги проверува сите можности за комуникација со локалната самоуправа и со родителите.

#### **II. После природната катастрофа**

- Стапува во контакт со надлежните органи и локална самоуправа
- Ги информира родителите
- Се обезбедува објектот
- Се контролира влезот во објектот

#### ***Тим за евакуација***

- 1.Сузана Апостолова
- 2.Бобан Величковски
- 3.Александра Атанасовска Крстевска
- 4.Тоше Трајковски
- 5.Ангелина Трајковска

- 6.Љубинка С.Петрушева
- 7.Дарко Димитријевиќ
- 8.Александар Каровски
- 9.Магдалена Јанковска
- 10.Даниела Монеvsка

**Цел на екипата:**



Преместување на учениците и вработените на безбедно место

Активности пред природната непогода

- Изготвување план за евакуација
- Дефинирање правци за евакуација (примарни и секундарни)
- Одредување на безбедно место (локација)
- Одредување на локација за материјалните добра (ресурси)

Активности по природната непогода

- Ги определува правците на движење
  - Врши проверка за безбедноста на правците на движење
  - Стручните соработници ги запознаваат учениците за природната катастрофа (појава) и со последиците од природната катастрофа и појава
- Изготвиле: Љупчо Андовски, Тоше Трајковски

### Прилог 34

### Распоред на дежурни наставници-предметна настава

	Понеделник	Вторник	Среда	Четврток	Петок
приземје - коцка	Славица Трипуноска Анета Младеновска	Лилјана Трајкова/ Благица Илијевска.	Александар Каровски/Ана Ристовска Бобан В.	Јулијана Печевска Тања Горгиева	Андријана Стефановска Слободанка Басотова
I спрат - коцка	Емилија Божиновска	Татјана Арсова/ Благица Јованова	Билјана Ристоска	Олга Добревска	Магдалена Јанковска
I спрат - ходник	Тоше Трајковски	Валентина Соколова/ Анита Серафимова	Благица Блажеска	Софија Петроска Даниела Денковска	Сања Рулевска

II спрат - ходник	Владанка Миџајловска/ Даниела Димишковска	Олгица Ристовска	Марина Грамова	Даниела Монеvsка	Даниела Димишковска/ Владанка Миџајловска
спој	Виолета Радулова/ Даниела Ристеска	Моника Трајковска. /Дарко Димитриевиќ/ Бојана Митеvsка	Гордана Мацкова/ Јосиф Шапкалиевски	Марина Јаковиќ/ Марјан Трајковски	Руменка Дејанова Јордан Петрушевски

**Распоред на дежурни наставници-одделенска настава**

Место	Понеделник	Вторник	Среда	Четврток	Петок
Прв ходник	Славица Стојаноска + наставник	Розета Фиљкова Билјана Личкова	Маја Питроповска Марија Лефковска	Тања Гилова Ивана С.Спасиќ	Дневен престој
Втор ходник	Елена Боневска +наставник	Сузана Апостолова Елизабета Каранфилова	Анетка Трајкова Радица Стоилковска	Љубинка С.Петрушева Ангелина Трајковска	Анита Костадинова
Спој	Виолета Радулова Даниела Ристеска	Моника Трајковска Дарко Димитриевиќ Бојана Митеvsка	Јосиф Шапкалиевски Гордана Мацкова	Марина Јаковиќ Марјан Трајковски	Руменка Дејанова Јордан Петрушевски
Коцка приземје	Тоше Трајковски Славица Трипуноска Анета Младеноvsка	Лилјана Трајкова Благица Илијевска	Александар Каровски Ана Ристовска Бобан Величковски	Тања Горгиева Јулијана Печевска	Слободанка Басотова Андријана Стефановска

## Прилог 35

### **План за естетско и функционално уредување на просторот и опкружувањето на училиштето**

**Критериуми за успех** – естетски уреден ентериер и опкружување

**Инструменти** –анкетни прашалници за родителите и учениците

**Индикатор за успешност** – записници од увиди на инспекторите од МОН и Секторот за образование при Гази Баба, позитивни искази од ученици и родители и од локалната заедница

**Одговорен за следење** – директор, тим за еколошка едукација и тим за естетско уредување на училиштето

#### **Повратна информација**

- естетско уредени училници и ходници во училиштето;
- развиени естетски вредности кај учениците;
- функционалност на просторот и пријатен претстој во училиштето;
- развиена еколошка свест и претприемнички вештини кај учениците

## **Правилник за однесувањето на ученици, наставници и родители (во училиштето и училишниот двор)**

Правилникот за однесување на учениците, родителите и наставниците ги содржи основните начела на однесување во училиштето и училишниот двор, што е предуслов за непречена и успешна работа. Правилата се видливо истакнати во училишната зграда, така што сите учесници во воспитно- образовниот процес имаат можност постојано да ги проследуваат и да се потсетуваат на истите.

Сите учесници во воспитно-образовниот процес треба да имаат јасна слика за својата положба и улога во училиштето, да ги знаат своите права и одговорности.

### **ПРАВИЛНИК ЗА ОДНЕСУВАЊЕ НА УЧЕНИЦИ**

#### **Ученикот треба:**

- навреме и редовно да доаѓа на настава;
- да се грижи за училишниот инвентар (клучите, компјутерите, столчињата и сл.);
- да се грижи за хигиената во училиштето (училниците, тоалетите и ходниците), училишниот двор и блиската околина;
- да биде совесен, одговорен, со должно почитување кон сите;
- да доаѓа уреден;
- на часовите внимателно да слуша и навреме и целосно да ги извршува училишните обврски;
- да придонесе за одржување на работната атмосфера;
- редовно да носи училишен прибор, учебници и тетратки;
- секогаш да служи за пример со својот изглед и однесување;
- да доаѓа на училиште пристојно облечен;
- секогаш и секаде да внимава на својот речник и јазик, кој треба да е литературен, јасен и пристоен;
- да соработува со наставниците, стручната служба и другите субјекти во училиштето;
- да помага на помалку успешните ученици;
- да биде одговорен, да се однесува примерно и да се изградува во личност во која секој ќе може да има доверба;
- да се грижи и да придонесува во градењето на позитивни односи со сите ученици врз основа на другарството;
- да го исклучи својот мобилен телефон за време на часовите;

- да не носат вредни предмети и повеќе пари во училиште, а доколку им се загубат одговорноста е нивна;
- да го отпоздрави наставникот кога ќе влезе во училница;
- за време на часот да не излегува во тоалет;
- да не вика по ходниците, да не трча и да се придржува кон правилата на однесување;
- ако во дворот види отпад да го фрли во корпа за отпадоци;
- да влезе во училницата штом го слушне свончето;
- да внимава на своето однесување и да не врши психичко и физичко малтретирање на учениците и вработените во училиштето;
- да им се обраќа со ВИЕ на возрасните;
- да користи молам, благодарам, повели, извини во секојдневната комуникација;
- да поздравува со добро утро, добар ден и до видување;
- да не користи вулгарни зборови кога комуницира;
- да не носи предмети со кои би можел да ги повреди другите ученици;
- да го искаже секое незадоволство со одбрани и пристојни зборови;
- да не ги потценува способностите на своите соученици;
- како повозрасен да се однесува коректно кон помалите;
- го сослуша внимателно и да го почитува мислењето на другиот;
- да ги почитува различните од себе;
- да биде искрен со своите родители, дури и да згреши, тие ќе имаат разбирање за неговите постапки;
- да не се затвора во свое „друштво“, туку да пронајде време и за оние кои не припаѓаат на неговото „друштво“;
- редовно да ги информира родителите за случувањата во училиштето;
- задолжително на родителот да му ги пренесува информациите по барање на наставникот;

### **Дежурниот ученик треба:**

- навреме да го започне своето дежурство;
- да го следи и евидентира влегувањето и излегувањето на лица кои не се вработени во училиштето;
- да се грижи за редот и дисциплината за време на часовите и одморите;
- да внимава родителите да имаат дозволен влез само на одморите, до наставничката канцеларија или до канцелариите на стручната служба;
- да не дозволува да влегуваат младинци ( бивши ученици) да се шетаат низ училишните ходници;
- да не дозволува кај пријавницата собирање на други ученици кои не се дежурни;

## ***ПРАВИЛНИК ЗА ОДНЕСУВАЊЕ НА РОДИТЕЛИ***

### **Родителот- старателот треба:**

- да го почитува куќниот ред на училиштето;
- при влегувањето во училиштето, задолжително да се пријави кај дежурниот ученик;
- како што го почитува своето време, да го почитува и времето за прием кај наставниците;
- на примерен начин да комуницира со персоналот во училиштето и соодветно да се однесува со нив;
- редовно да се информира за постигнатиот успех и поведение на своето дете;
- редовно да ги исполнува обврските што ги има кон училиштето (материјални обврски, оправдување на отсуства од часовите на учениците, консултации со наставниците и сл.);
- да не ги игнорира потенцијалните проблеми на сопственото дете и да реагира превентивно и благовремено;
- задолжително да присуствува на родителските средби во училиштето;
- да има на ум дека неговите постапки се пример за однесување на сопственото дете;
- да знае дека училиштето е воспитно-образовна институција во која се влегува со пристојна облека.

## ***ПРАВИЛНИК ЗА ОДНЕСУВАЊЕ НА НАСТАВНИЦИТЕ***

### **Наставникот треба:**

- да се грижи за целиот училишен простор и имот, посебно за кабинетот во кој држи настава;
- да го почитува времетраењето на часот;
- секогаш да е пример со својот изглед и своето однесување;
- професионално да се усовршува преку следење на литература, посета на семинари, курсеви и користење на современа технологија;
- да ја почитува личноста на секој ученик;
- професионално да се однесува за време на часот;
- реално да го оценува знаењето на ученикот без оглед на другите негови оценки;
- редовно да им помага на учениците, преку разни форми на активност;
- да настојува учениците пристојно и дисциплинирано да се однесуваат во училиштето и надвор од него;

- редовно и навреме да го повикува и известува родителот за постигнувањата, однесувањето и проблемите на неговото дете;
- да го упатува родителот на помош од компетентни лица, во ситуации кога за тоа има потреба;
- да го почитува секој свој колега, да соработува, разменува мислења и искуства врзани за работата;
- да се ангажира во работата на стручниот актив на кој припаѓа;
- редовно да присуствува во работата на одделенскиот и наставничкиот совет во училиштето и да ги почитува одлуките од истите;
- да е креатор на пријатна работна атмосфера и позитивна емоционална клима во својата училница;

### ***ПРАВИЛНИК ЗА ОДНЕСУВАЊЕ НА ОСТАНАТИТЕ ВРАБОТЕНИ***

#### **Останатите вработени во училиштето треба:**

- да ги извршуваат работните задачи што се во описот на нивното работно место;
- да соработуваат со наставниците, стручните соработници и директорот и да се однесуваат во склад со потребите на наставата;
- да доаѓаат навреме на работното место;
- да остваруваат коректна комуникација и треба да биде на располагање на родителите и учениците во термините за прием одредени од самиот вработен;
- со својот лик, однесување, говор и култура да биде пример за учениците и вработените во училиштето;

## УЧИЛИШНА ПРОГРАМА ЗА ПРОФЕСИОНАЛЕН РАЗВОЈ

Компетенции	Тема/Наслов/Носител	Активности за форми на професионален развој	Очекувани исходи	Вид на професионален развој	Потребни ресурси	Учесници	Улога на учесниците	Време на реализација
I.A. 7 Ги познава наставниот план и програмата и односите меѓу нивните компоненти (цели, содржини, дидактички насоки, поими, активности)	Обука за новите наставни програми согласно Концепцијата за основно образование за наставниците од одделенска настава во III, VI одделение, организирана од МОН и БРО	Учество во обука	Изготвува и реализира наставни планови и програми согласно Концепцијата за основно образование	Екстерна обука	ИКТ технологија	Наставниците од одделенска настава во III и VI одделение во учебната 2023/24 година	Учесник, реализатор	јуни
II.A.3 Применува иновативни и интерактивни пристапи за реализација на наставата	Креирање и примена на иновативни и интерактивни пристапи за реализација на наставата	Колаборативни и форми на професионален развој	Применува иновативни и интерактивни пристапи за реализација на наставата	Колаборативни форми	ИКТ технологија	Одделенски и предметни наставници, стручни соработници	Учесник, реализатор	септември / јуни
II.A.7 Знае дека примарна цел на оценувањето е унапредување на постигањата на учениците	Оценување на ученици со акцент на самооценување и соученичко оценување	Учество во заеднички активности	Објективност и транспарентност во оценувањето; Зголемена мотивација за повисоки постигнувања кај учениците	Колаборативни форми	Прирачници, стручна литература	Одделенски и предметни наставници, стручни соработници	Учесник, реализатор	септември - јуни
III.A.9	Стратегии за	Учество во	Позитивна клима	Екстерна обука	Прирачници,	Одделенски и	Учесник	август



Познава стратегии за менаџмент во училишница (создавање позитивна клима и имплементирање техники и стилови на комуникација)	менаџмент во училишница – принципи и примери на добра практика за создавање позитивна работна атмосфера	обука	и конструктивна работна атмосфера за време на часот		стручна литература, ИКТ	предметни наставници, стручни соработници		
II.Б.7 Применува современи наставни средства и помагала	Поставување смарт табли во училиштето и нивна соодветна примена во реализацијата на наставните содржини	Индивидуален: проучување стручни извори. Колаборативен: консултации, заедничко учење, следење на наставата	Осовременување на наставата во тек со светските трендови	Индивидуален, интерен – во училиштето	Смарт табли, интернет пристап, ЛЦД проектори, компјутери	Одделенски и предметни наставници	Учесник, реализатор	септември-јуни
V.A.2 Знае начини за соработка со семејствата и локалната заедница и можности за нивно учество во животот во училиштето	Едукативни предавања од страна на родители, соработка со Советот на родители	Посети на културни, образовни институции и претпријатија и соработка со медиуми и родители	Проширени знаења на учениците, развиени вештини и поттик за професионална ориентација Ефективна соработка со родителите и локалната заедница	Колаборативен: наставници, ученици, родители, членови на заедницата	Финансиски средства	Одделенски и предметни наставници, родители, ученици, членови на заедницата	Учесник, реализатор	септември-јуни

III.Б.8 Користи соодветни начини за справување со насилство и дискриминација	Личен развој – градење толеранција и ослободување од предрасуди и стереотипни рамки, Реализатор Анетка Трајкова – наставник ментор	Интерна обука - работилници	Наставниците поседуваат вештини за создавање позитивна комуникација и клима кај учениците. Непречено одвивање на воспитно- образовниот процес во училиштето каде сите се чувствуваат безбедно, сигурно и прифатено.	Интерна обука	Прирачници Упатства Стручна литература	Одделенски и предметни наставници, стручни соработници	Учесник, реализатор	Октомври
III.Б.1 Организира стимулативна средина за учење	Позитивна дисциплина, стратегии и интервенции за подобрување на училишната клима, Реализатори: Билјана Василевска – педагог Билјана Теовска - специјален едукатор и рехабилитатор	Интерна обука	Училиште во кое владее позитивна и топла клима во која сите се чувствуваат сигурни и слободни, со развиена самопочит, одговорност и општествени вештини	Интерна обука	Прирачници Упатства Стручна литература	Одделенски и предметни наставници, стручни соработници	Учесник, реализатор	Јануари
VI.Б.3 Идентификување на сопствените образовни	Увид во планирање на сопствениот професионален	Индивидуале н: проучување стручни	Извршена самопроценка на сопствените компетенции	Индивидуален, внатрешен –во училиштето	Правилници/ Прирачници за основните компетенции	Тим за професионален развој, одделенски и	Учесници, реализатор	август, септември

потреби и планирање за својот професионален развој.	развој на наставниците	извори, Колаборативен: стручен актив, консултации, заедничко учење	Изработен личен план за професионален развој Изготвен извештај од реализација на личниот план за професионален развој		на наставниците и с тручните соработници упатства,	предметни наставници, стручни соработници		
---	------------------------	--	--	--	--	---	--	--

Тим за професионален развој: Лилјана Стефановска -директор, Биљана Василевска – педагог, Билјана Теовска – дефектолог, Татјана Арсова- предметен наставник, Благица Блажеска- предметен наставник, Благица Илијевска – одделенски наставник, Ана Ристовска- одделенски наставник

**Програма за кариерен развој на воспитно- образовниот кадар**

	<b>Активности</b>	<b>Индикатори</b>	<b>Носител на активност</b>	<b>Временска рамка за реализација</b>	<b>Ресурси</b>	<b>Очекувани исходи/резултати</b>
Приправник	<ol style="list-style-type: none"> <li>1. Доделување на менторство</li> <li>2. Изготвување на програма за поддршка на приправникот</li> <li>3. Следење и евалуација на работата на приправникот</li> <li>4. Изготвување извештај за неговата подготвеност за полагање стручниот испит</li> </ol>	<p>Изготвена менторска програма; Дадено мислење по завршен приправнички стаж</p>	Директор наставник стручен соработник	По засновање на работен однос (во рок од 1 година)	Менторска програма; Записници од средбите на менторот и приправникот; Дадено мислење по завршен приправнички стаж	Успешно совладани основни компетнции за наставник/стручен соработник (приправник) Положен приправнички испит
Наставник/стручен соработник ментор	<p><u>Наставник ментор:</u></p> <ol style="list-style-type: none"> <li>1. Менторирање на наставник-приправник</li> <li>2. Менторирање на студенти од факултетите за наставници</li> <li>3. Менторирање на наставници што имаат поддржан професионален развој</li> <li>4. Користење иновативни приоди во спроведување акциски истражувања</li> <li>5. Учество во изготвување развојни политики на училиштето</li> <li>6. Други задачи согласно стекнатите компетенции за наставник-ментор</li> </ol>	<p>Изготвена менторска програма</p> <p>Спроведени акциски истражувања</p> <p>Изготвени развојни планови</p>	Наставници  Стручни соработници	<p>По објавување на конкурс од страна на МОН</p> <p>По објавување на конкурс од страна на МОН</p>	<p>Докази за: професионалниот развој, професионалната практика, професионалната соработка и соработка со семејството и заедницата.</p> <p>Докази за: професионалниот развој, професионалната практика, професионалната соработка и соработка со</p>	<p>Успешно развиени компетенции и стандарди за наставник/стручен соработник ментор</p> <p>Добивање на звање наставник/стручен соработник-ментор</p>

	<p><u>Стручен соработник ментор:</u></p> <ol style="list-style-type: none"> <li>1. Менторирање на стручен соработник-приправник</li> <li>2. Менторирање на студенти од соодветните факултети</li> <li>3. Изготвување развојни политики на училиштето</li> <li>4. Поттикнување и на професионалниот развој на вработените во училиштето</li> <li>5. Воведување иновативни приоди во воспитно-образовната работа на училиштето и следење на нивната имплементација</li> <li>6. Иницирање и развивање партнерска соработка со семејството и заедницата за прашања релевантни за заедницата од аспект на образованието</li> <li>7. Други задачи согласно стекнатите компетенции за стручен соработник-ментор</li> </ol>	<p>Изготвена менторска програма</p> <p>Програма и акционен план за професионален развој, ЛППР</p> <p>иновативни приоди во воспитно-образовната работа;</p> <p>Воспоставена партнерска соработка со наставник, ученик, родител и локална заедница;</p> <p>Изготвени развојни планирања</p>			семејството и заедницата	
--	---	---	--	--	--------------------------	--

Наставник/ стручен соработник советник	<p><u>Наставник советник:</u></p> <ol style="list-style-type: none"> <li>1. Менторирање на студенти од факултетите за наставници</li> <li>2. Менторирање на колеги што имаат поддржан професионален развој</li> <li>3. Учество во изготвување на развојни политики на училиштето</li> <li>4. Водење меѓуучилишни тимови за учење</li> <li>5. Изготвување наставни материјали за учење и поучување</li> <li>5. Аплицирање и реализација на проекти во училиштето</li> <li>7. Други задачи согласно стекнатите компетенции за наставник-советник</li> </ol>	<p>Изготвена менторска програма</p> <p>Формирани тимови за меѓусебна соработка со други училишта;</p> <p>Изготвени наставни материјали;</p> <p>Апликации за проекти</p> <p>Изготвени развојни планови</p>	Наставници	По објавување на конкурс од страна на МОН	Докази за: професионален развој, професионална практика  професионална соработка и соработка со семејството и заедницата	Успешно развиени компетенции и стандарди за наставник/стручен соработник советник
	<p><u>Стручен соработник советник:</u></p> <ol style="list-style-type: none"> <li>1. Менторирање на студенти од факултетите за наставници</li> <li>2. Менторирање на колеги што имаат поддржан професионален развој</li> <li>3. Водење на процесот на развојно планирање во училиштето и предлагање училишни политики</li> <li>4. Спроведување комплексни истражувања релевантни за образованието во поширок контекст</li> </ol>	<p>Изготвена менторска програма</p> <p>Спроведени истражувања</p> <p>Развојни планови за</p>				

	5. Идентификување нови подрачја и начини за соработка на училиштето со семејството и заедницата и раководење со нивната имплементацијата	подобрување на воспитно-образовната работа; Соработка со семејствата и локалната заедница				
--	--	--	--	--	--	--

За изготвување на планот за кариерен развој на воспитно-образовниот кадар користена е следнава литература :

1. Прирачници за професионален и кариерен развој на наставниците и стручните соработници во основните и средните училишта;
2. Закон за наставници и стручни соработници во основните и средните училишта;

## **Програма за соработка на основното училиште со родителите/старателите**

Вклученоста на родителите/старатели ќе се одвива во текот на целата година, најчесто низ три форми на соработка и тоа:

1. индивидуални средби на одделенскиот раководител со родителот на ученикот;
2. ден на отворени средби на училиштето и средба со сите наставници;
3. општи родителски состаноци
4. вонредните родителски средби
5. приредби и заеднички акции
6. работилници со родители

Содржини	Време
- Запознавање со содржините и активностите од Годишната програма на училиштето - Екскурзии, посети, набљудувања и педагошко-психолошкиот аспект на целите - Подршка од страна на родителите во рамките на online наставата	<b>IX</b>
- Другарството и пријателството кај врсниците - Психофизичките карактеристики на децата од оваа возраст	<b>IX</b>
- Односот помеѓу родител, ученик, наставник - Соработка на семејството со училиштето	<b>IX</b>
- Одговорно однесување на ученикот во училиштето и надвор од него	<b>IX</b>
- Заедничка еко – акција за средување на училишниот двор - Соработка за одбележување на патрониот празник на училиштето	<b>X</b>
- Организирање на работниот ден на ученикот во домот	<b>X</b>
- Видови на семејно воспитување и нивното значење	<b>XI</b>
- Обврските на учениците кон училиштето и пошироката заедница	<b>XI</b>
- Успехот, изостаноците и однесувањето на ученикот	<b>XI, I, IV, VI</b>
- Влијанието на книгите, списанијата, ТВ, филмот, интернетот	<b>XI</b>
- Анализа на успехот и поведението на учениците на крајот од првото полугодие - Како корисно и занимливо да се искористи зимскиот распуст (напатствија, совети и сугестии) - Како да се заинтересира детето за читање книги	<b>I</b>
- Психолошката позадина на невообичаените постапки и однесувања на учениците	<b>III</b>
- Организирање на велигденски базар	<b>IV</b>
- Наградувањето и казнувањето во семејството и нивната рефлексија врз детското однесување и училишниот успех	<b>IX, XI, IV</b>
- Хигиена и хигиенски навики	<b>IX, XI, III</b>
- Вклучување на родителите во реализација на пролетен излет	<b>V</b>
- Анализа на успехот и поведението на учениците на крајот на учебната година - Поделба на свидетелства - Како корисно и занимливо да се искористи летниот распуст (напатствија, совети и сугестии)	<b>VI</b>



### План за средби со родители

Датум на одржување	Карактер на средбата	Време на одржување	Одделенија
04.09.2023 год.	информативна родителска средба	17 ч.00 мин. 17 ч.30 мин.	од I - Vodд. од VI - IXодд.
06.11.2023 год.	Родителска средба прво тримесечие  отворена средба со предметните наставници	17 ч.00-17.30мин. 17 ч.30 -18.00мин.  17 ч.30 -18.30мин.	од VI - IXодд. од I - Vodд.  од I - IXодд.
23.01.2024 год.	Родителска средба прво полугодие	17 ч.00 -17.30мин. 17 ч.30 -18.00мин.	од I - Vodд. од VI - IXодд.
10.04.2024 год.	Родителска средба трето тримесечие  отворена средба со предметните наставници	17 ч.00-17.30мин. 17 ч.30 -18.00мин.  17 ч.30 -18.30мин.	од VI - IXодд. од I - Vodд.  од I - IXодд.
17.05.2024 год.	отворена средба со предметните наставници	17 ч.00-17.30мин. 17 ч.30 -18.00мин.	од I - Vodд. од VI - IXодд.
17.06.2023 год.	информативна родителска средба за успехот на учениците	17 ч.00-17.30мин.  17 ч.30 -18.30мин.	од VI - IXодд. од I - Vodд

### 38.2 Приемни денови за родители-предметна настава

Реден број	Име и презиме на наставникот	Приемен ден	Термин ( од-до )
1	Магдалена Јанковска	среда	10.30 - 11.00
2	Олга Добревска	вторник	10.30-11.00
3	Валентина Соколова	понеделник	10.30-11.00
4	Татјана Арсова	четврток	11:15 – 11:55
5	Благица Блажеска	среда	9:45 – 10:25
6	Бојана Митевска	Вторник	12:00-12:30
7	Анита Костадиновска	четврток	12:00-12:30
8	Моника Трајкоска	понеделник	13:30-14:15
9	Софија Петроска	четврток	11:15 – 11:50
10	Даниела Монеvsка	четврток	11:15 – 11:50
11	Олгица Ристовска	четврток	10:30 – 11:00
12	Даниела Димишковска	вторник	11:10 – 11:50
13	Билјана Ристоска	вторник	11:30 -12:00
14	Лилјана Трајкова	понеделник	11:15 – 11:55
15	Александар Каровски	петок	08.40 - 09.25
16	Тоше Трајковски	среда	10:30-11:10
17	Марина Грамова	четврток	10:30-11:10
18	Владанка Михајловска	четврток	10:00-10:30
19	Благица Јованова	понеделник	10.30-11.00
20	Емилија Божиновска	петок	10.30-11.00
21	Виолета Радулова	понеделник	08:50 – 09:20
22	Дарко Димитријевиќ	петок	08:40 - 9:20
23	Марјан Трајковски	среда	12:45 – 13:25
24	Даниела Денковска	среда	12.45-13.25
25	Лилјана Стефановска/ нов предметен наставник	вторник	10.30-11.00
26	Анета С. Николовска	вторник	10.00 - 10.30
27	Славица Анчевска	понеделник	11:15 – 12:00
28	Валентина Николовска	вторник	10:30 – 11:10
29	Даниела Ристеска	вторник	10:30 – 11.15
30	Соња Рулевска	среда	10.00 - 10.30

**Приемни денови за родители-одделенска настава**

<b>Реден број</b>	<b>Име и презиме на наставникот</b>	<b>Приемен ден</b>	<b>Термин ( од-до )</b>
1	Гордана Мацкова	Среда	07.30-8.00/12.15-12.45
2	Елица Милошевска	Петок	07.00-8.00/ 16.00-17.00
3	Славица Трипуноска	понеделник	07.30-8.00/ 12.15.-12.45
4	Љубинка С. Петрушева	четврток	07.00-8.00/ 16.00-17.00
5	Јулијана Печевска	четврток	07.30-8.00/ 12.15.-12.45
6	Радица Стоилковска	Среда	07.00-8.00/ 16.00-17.00
7	Благица Илијевска	вторник	07.30-8.00/12.15.-12.45
8	Апостолова Сузана	вторник	07.00-8.00/ 16.00-17.00
9	Слободанка Басотова	Петок	07.30-8.00/12.15.-12.45
10	Марија Лефковска	вторник	07.00-8.00/ 16.00-17.00
11	Марлена Најдовска/нов одд. наставник	понеделник	07.00-8.00/ 16.00-17.00
12	Маја Питроповска	вторник	07.00-8.00/ 16.00-17.00
13	Марина Јаковиќ	четврток	07.30-8.00/12.15.-12.45
14	Розета Фиљкова	Среда	07.00-8.00/ 16.00-17.00
15	Руменка Дејанова	Петок	07.00-8.00/ 16.00-17.00
16	Анетка Трајкова	Среда	07.00-8.00/ 16.00-17.00
17	Ана Ристовска	четврток	07.30-8.00/12.15.-12.45
18	Ангелина Трајковска	четврток	07.00-8.00/ 16.00-17.00
19	Елизабета Каранфилова	вторник	07.00-8.00/ 16.00-17.00
20	Елена Боневска	понеделник	07.00-8.00/ 16.00-17.00
21	Тања Гилова	четврток	07.00-8.00/ 16.00-17.00
22	Ивана С.Спасиќ	четврток	07.00-8.00/ 16.00-17.00
23	Билјана Личкова	Среда	07.00-8.00/ 16.00-17.00
24	Нов одд. наставник	Петок	07.00-8.00/ 16.00-17.00
25	Андријана Стефановска	петок	07.00-8.00/ 16.00-17.00
26	Анета Младеновска	понеделник	07.00-8.00/ 16.00-17.00
27	Славица Стојаноска	понеделник	07.00-8.00/ 16.00-17.00
28	Тања Горгиева	вторник	07.00-8.00/ 16.00-17.00
29	Ирена Тричковска	петок	07.00-8.00/ 16.00-17.00
30	Анита Костадиновска	петок	11.00 – 11.30
31	Марјан Трајковски	среда	12.00-12.40
32	Бобан Величковски	среда	13.20-14.00
33	Јордан Петрушевски	петок	07.00-8.00/ 16.00-17.00

**Програма за соработка со локалната средина и локалната заедница**

Цели	Содржини/активности	Носител на активноста	Време на реализација	Очекувани ефекти
Креирање на политика за унапредување на соработката со локалната заедница	Континуирани средби и активности со локалната заедница	Директор, стручни соработници, наставници, ученици и родители	Континуирано во текот на учебната година	Унапредена соработка со локалната заедница
Подобрување на условите за работа во училиштето	Перманентна соработка со установи и претпријатија	Директор и претседател на училишен одбор	Континуирано во текот на учебната година	Подобрени услови за работа во училиштето
Афирмација и промовирање на постигањата на училиштето	Одбележување на денот на училиштето Учество на организирани настани, манифестации, промоции во соработка со локалната заедница	Директор, стручни соработници, наставници, ученици и родители	Континуирано во текот на учебната година	Афирмирано училиште и јакнење на соработката со локалната средина и бизнис секторот
Учество во организирани настани, манифестации и активности од страна на општината	Одбележување на Денот на општината	Директор, стручни соработници, ученици, наставници, претставници од локалната самоуправа	Ноември	Негување и издигнување на културно ниво, афирмирање на општината
Размена на знаења, искуства и вештини, за унапредување на воспитно – образовната дејност	Соработка со други институции и основни училишта преку учество на проекти	Наставници, стручни соработници училиштето, директор	Континуирано во текот на учебната година	Унапредена воспитно - образовна дејност

Продлабочување на знаењата за локалната самоуправа, стекнување сознанија за начинот на решавање на јавните прашања и проблеми во општината	Едукација на учениците за функционирање на општината и нејзините структури (поврзани со Граѓанско образование и Општество)	Ученици, наставници и вработени во општината	Континуирано во текот на учебната година	Продлабочени знаења за локалната самоуправа, стекнати сознанија за начинот на решавање на јавните прашања и проблеми во општината
Развивање на еколошка свест, работни навики, чувство на солидарност, соработка	Учество во акции од јавен интерес организирани од општината (еколошки, работни, хуманитарни)	Ученици, одговорни наставници, одговорни лица од општината	Континуирано во текот на учебната година	Развиена еколошка свест, работни навики, чувство на солидарност, соработка
Грижа за безбедноста на учениците во сообраќајот и за време на престојот во училиштето	Соработка со полицијата на општина Гази Баба	Претставници од полициската станица Гази Баба	Континуирано во текот на учебната година	Развиена свест кај учениците за безбедноста во сообраќајот и престојот во училиштето
Промовирање на културни вредности Поттикнување на креативноста кај учениците Јакнење на соработката со локалната заедница	Учество во избор за најубава мартинка во општина Гази Баба Одбележување на Денот на шегата-Први април Учество на Велигденски хепенинг	Директор, стручни соработници, наставници, ученици родители, претставници од општината и локалната заедница	Март Април	Промовирани културни вредности Развиена креативност кај учениците Успешна соработка со локалната заедница
Развивање на спортскиот дух кај учениците, меѓусебна соработка и дружење	Учество на спортски манифестации	членови на спортските секции, одговорни наставници	Континуирано во текот на учебната година	Формирани правилни навики за здрав живот и спортска култура
Справување со кризни ситуации што го засегаат училиштето	Учество во симулација за евакуација при елементарна непогода	Директор, стручни соработници, наставници, ученици родители, технички персонал претставници од	Се определува според потребите	Подготвеност на вработените, учениците и родителите за постапување во случај на елементарна непогода

		општината и локалната заедница		
Јакнење на соработката со основните и средните училишта од општината и градот Унапредување на воспитно-образовната дејност	Соработка и размена на искуства помеѓу наставниците, стручните соработници и директорите од основните и средните училишта од општината и градот	Психолози, педагози, социјални работници, дефектолози	Континуирано во текот на учебната година	Успешна соработката со основните и средните училишта од општината и градот Унапредена воспитно-образовна дејност
Информирање на учениците за работата на средните училишта заради полесно професионално ориентирање	Соработка со средни училишта и нивна промоција	Ученици, наставници, директор	Мај	Информирани ученици за работата на средните училишта и условите за запишување
Едукација на учениците за заштита и превенција од болести, грижа за орално и телесно здравје, како и за заштита од пороци	Соработка со амбулантата во Автокоманда	Стручни лица од амбуланта Автокоманда	Се определува според потребите	Едуцирани ученици за заштита и превенција од болести, грижа за орално и телесно здравје, како и за заштита од пороци
Промоција на работата и постигањата на училиштето	Учество на организирани настани и манифестации Учество во медиуми Презентација на информации преку веб страна на училиштето, брошури	Директор, стручни соработници, наставници, ученици родители,	Континуирано во текот на учебната година	Училиште препознатливо по квалитетот на работата и постигањата

**Програма за грижа за здравјето на учениците**

Цели	Содржини и активности	Носител на активноста	Време на реализација	Очекувани ефекти
Креирање на политика за грижа за здравјето на учениците Формирање на училишен тим за грижа за здравјето на учениците	-Формирање на училишен тим -Изготвување на годишна програма за работа	-Училишен тим -Директор -Стручни соработници	Септември Октомври	Успешна реализација на планираните активности
Формирање навики за конзумирање здрава храна	Организирање исхрана на учениците со ладен оброк – ужинка од I до IX одделение	-Одд. наставници и раководители -Предметни наставници	Во тек на годината	Развиена свест за придобивките од здрава храна
Заштита на општата психофизичка и здравствена состојба на учениците	Осигурување на учениците	Директор Секретар Наставници	Октомври	Обезбедување финансиски надомест во случај на повреда
Одржување на хигиената во училиштето и обезбедување здравствена заштита на учениците	Редовно одржување на хигиената на училниците, ходници и училишен двор со употреба на соодветни дезинфекциони средства	Директор Технички персонал Хаусмајстор	Во тек на учебната година	Обезбедена здравствено хигиенска заштита за учениците
Градење правилни навики за здравствена заштита и здравствено образование	-Информирање за : одржување лична хигиена и заштита од заразни болести	-Одд. наставници и раководители -Предметни наставници	Во тек на годината	Развиена свест кај учениците за потребата за заштита од заразни болести Самостојна грижа за сопственото здравје Формирани позитивни здравствено хигиенски навики

Заштита на здравјето на децата	-Систематски прегледи -Вакцинирање согласно календарот за имунизација -Стручни предавања и трибини на теми: Пороците на 21 век, Правилно држење на телото, Конзумирање здрава храна	-Одд. наставници и раководители -Предметни наставници -Здравствени институции -Родители	Во тек на годината	Подобрена здравствена состојба на децата
--------------------------------	---	--	--------------------	--

Училишен тим: Мери Тодорова, Слободанка Басотова, , Билјана Теовска, Ана Ристовска

### **Програма за превенција од заразни болести**

<b>Задачи</b>	<b>Активности</b>	<b>Одговорни лица</b>	<b>Време на реализација</b>	<b>Задачи</b>
-Креирање на политика за превенција од заразни болести -Формирање на училишен тим за превенција од заразни болести	-Формирање на училишен тим -Изготвување на годишна програма за работа	-Училишен тим -Директор -Стручни соработници	Септември Октомври	-Успешна реализација на планираните активности
-Градење правилни навики за здравствена заштита и здравствено образование	-Информирање за : одржување лична хигиена, заразни болести ( грип, вошливост, сипаници, шарлах, жолтица, сексуално преносливи болести...)	-Одд. наставници и раководители -Предметни наставници -Лекари епидемиолози	Во тек на учебната година	-Развиена свест кај учениците за потребата за заштита од заразни болести -Самостојна грижа за сопственото здравје -Формирани позитивни здравствено хигиенски навики



Превземање мерки и едукација за намалување на факторите на ризик од заразни и инфективни болести	Стручни предавања, едукативни работилници и трибини	-Одд. наставници и раководители -Предметни наставници -Здравствени институции -Родители	Во тек на учебната година	Развиена свест за грижа за сопственото здравје
-Заштита на здравјето на децата	-Систематски прегледи -Вакцинирање согласно календарот за имунизација -Стручни предавања и трибини	-Одд. наставници и раководители -Предметни наставници -Здравствени институции -Родители	Во тек на учебната година	Во тек на учебната година

Училишен тим: Мери Тодорова, Слободанка Басотова, Виолета Радулова, Билјана Теовска, Анета Младеновска,

## Програма за јавна и културна дејност на училиштето

Во нашето училиште се организираат разновидни општествено-образовни активности кои се од големо значење за воспитно-образовниот процес кај учениците. Активностите опфаќаат одбележување на поважни датуми, настани и воннаставни активности, а учество земаат учениците од I-IX одделение. Активностите се реализираат според годишната програма која ја изготвуваат одговорните наставници во соработка со директорот и стручната служба.

Секоја активност ја организира наставникот носител на активността во соработка со наставниците и учениците согласно целта на активността и возраста на учениците.

Содржини	Цели	Носители на активности	Ме се ц
Програма по повод првиот училиштен ден (прием на првачињата)	Правилен однос кон училиштето и другарството	-Детска организација	IX
Одбележување на 8-ми Септември -Ден на осамостојување на Р.Македонија	Позитивен однос кон празникот и негување на патриотски чувства	-Наставници и ученици од IVодд. -Тоше Трајковски	
Одбележување на 12-ти Септември -Денот на смртта на Стив Наумов	Почит кон хероите и историјата	-Наставници и ученици од IVодд. -М. Јанковска	
Одбележување на Меѓународниот ден на мирот-проект „Мировно образование“ - Меѓаши	Развивање чувство за мирољубие и прифаќање и почитување на различноста	Билјана Теоава	
Одбележување на светскиот ден без автомобил	Развивање на свеста кај луѓето за зелените, еколошки транспортни решенија (јавен транспорт, пешачење, велосипедизам, итн.)	Виолета Радулова Марјан Трајковски	
Одбележување на Детска недела	Развивање чувство за солидарност	-Детска организација	X
Одбележување на Светскиот ден за заштита на животните(4.10)	Развивање и зајакнување на свеста за заштита на животните кои што се дел од нашиот свет	-Славица Стојаноска	
Одбележување на Светскиот ден на учителите	Развивање чувство на почит кон наставниците	-Олга Добревска -Наставници и ученици од IV одд. (членови на Детска организација)	
Свечена приредба за прием на првачињата во Детска организација	Правилен однос кон детето, запознавање со неговите права и должности	-Детска организација	
Одбележување на 11-ти Октомври	Чувство за самопочит, љубов кон историското минато	-Валентина Соколова	

Одбележување на Светскиот ден на гладта( 16.10)	Развивање на свеста за правилно користење на храната како фактор за живот кои го добиваме од природата	-Билјана Теовска -Ученички парламент	
Одбележување на 23-ти Октомври - Ден на македонската револуционерна борба	Чувство за самопочит, љубов кон историското минато	-Александар Каровски	
25-ти - 29-ти Октомври Активности за одбележување на патрониот празник	Развивање чувство на почит и благодарност кон нашиот патрон	-Одделенски и предметни наставници заедно со учениците	
Одбележување на 3-ри Ноември - Ден на општината	Соработка со локалната самоуправа и почит кон истата	-Ученици од I до V одд. Мери Тодоровска	
Одбележување на 13-ти Ноември -Денот на ослободување на Скопје	Почит кон борците за слобода и значењето на празникот	-Наставници и ученици од III одделение -Членови на Детска организација	XI
13.11.-Одбележување на Светскиот ден на добрината(љубезноста)	Употреба на „убавиот збор„ и љубезност при комуникација	Учениците од II и III одд. Елена Боневска	
Одбележување на „Светскиот ден на детето“	Љубов и почит кон децата	-Детска организација -Ученички парламент	
20 Декември „Меѓународен ден на човековата солидарност“ (Проект „Патека на хуманоста“)	Подигнување на јавната свест за важноста на солидарноста,  Промовирање на солидарноста	-Ученички правобранител, заменици, -одговорни наставници, наставници по математика -ученици	
1.12. Меѓународен ден на борба против СИДА	Стекнување знаења за пренесување и заштита од болеста	Учениците од VIII и IX одд. Билјана Теовска	XII
3.12 Меѓународен ден на лица со посебни потреби	Развивање чувство за хуманост	Билјана Теовска	
Одбележување на празникот „Св. Климент Охридски“	Љубов и почит кон ликот и делото на Св.Климент Охридски	-Олга Добревска -Детска организација	
Одбележување на Денот на раѓањето на Гоце Делчев	Љубов и почит кон ликот и делото на Гоце Делчев	-Тоше Трајковски	II
Одбележување на Денот на вљубените	Развивање и негување на љубовта	Благица Блажевска	
Одбележување на Први март - Денот на мартинките	Развивање креативност и творечка фантазија, соработка со локална самоуправа	-Ученици од одделенска и предметна настава Руменка Дејанова	III
Одбележување на 8-ми Март	Љубов и почит кон мајката	-Магдалена Јаневска -Ученици членови на Детска организација	
Одбележување на 17-ти Март Ден на Црвен Крст	Развивање чувство за хуманост	-Билјана Теовска	
20.3-Меѓународен ден на франкофонијата	Развивање љубов кон францускиот јазик и култура	-Софија Петровска	
20.3 Одбележување на меѓународниот ден на среќата	Развивање и негување на чувството на среќа	-Анетка Трајковска	

Одбележување на Денот на пролетта	Развивање љубов кон природата и соработка со локалната самоуправа	-Гордана Мацкова -Билјана Ристовска	
Активности од проектот „Интегрирање на еколошката едукација во македонскиот образовен систем“ - одбележување на Денот на екологијата	Заштита на животната средина	-Еколошко друштво -Маја Питроповска	
Одбележување на Светскиот ден на театарот(27.3)	Развивање љубов кон театарската уметност	-Олга Добревска	
22Март Ден на водата	Заштита на животната средина, водата	Наставници и ученици од III и II одд.	
Априлијада – Ден на шегата, организирање маскембал	Развивање креативност, творечка фанатазија, соработка со локалната самоуправа	-Детска организација	IV
Одбележување на светскиот Ден на здравјето и крводарителството	Чувство за правилен однос кон здравјето	-Билјана Теовска	
Одбележување на Недела на хигиенизација и недела на Црвениот крст	Чувство за правилен однос кон здравјето	-Билјана Теовска	
Одбележување на Денот на планетата Земја(22 Април)	Развивање љубов кон природата и заштита на животната средина	-Тања Гигова -наставници и ученици	
Одбележување на 1-ви Мај - Меѓународен ден на трудот	Почит кон правата и слободата на живеење и развивање позитивен однос кон трудот	-Валентина Николовска	V
Одбележување на 4-ти Мај - Годишнина од смртта на Гоце Делчев	Љубов и почит кон ликот и делото на Гоце Делчев	-Тоше Трајковски -Ученици од Детска организација	
Одбележување на 5-ти Мај- Денот на македонскиот јазик	Развивање чувство и градење почит кон мајчиниот јазик	-Олга Добреска	
Одбележување на 9-ти Мај –„Ден на Европа“, како и „Ден на победата над фашизмот“	Градење на позитивен однос, бидејќи сме дел од Европа, и почит кон борците за слобода	-Александар Каровски	
Одбележување на 24-ти Мај - Денот на сесловенските просветители	Почит кон ликот и делото на браќата Кирил и Методиј	-Валентина Соколова -Членови (ученици) на Детска организација	
1 Јуни- Меѓународен ден на децата	Развивање чувство за солидарност	-Ивана С. Спасиќ	VI
Забава за одбележување на крајот на учебната година	Развој на другарството и социјализација на учениците	-Класните раководители	

Одговорени наставници: Олга Добревска, Тања Гигова

Прилог 42

**Програма за следење и евалуација на годишната програма за работа на основното училиште**

Активности	Докази	Носители	Заклучоци и препораки
Општи податоци за основното училиште	Документи, записници, процес на мерење	Директор, стручна служба	Континуирано да се следи точноста на податоците и евентуална промена во текот на годината
Податоци за условите за работа на основното училиште	Документи, записници, процес на мерење	Директор, стручна служба, наставници, библиотекар	Континуирано да се следи точноста на податоците и евентуална промена во текот на годината
Податоци за вработените и за учениците во основното училиште	Документи, записници	Директор, стручна служба, секретар	Континуирано да се следи точноста на податоците и евентуална промена заради отсуство или замена во текот на годината
Материјално-финансиско работење на основното училиште	Документи, записници	Директор, книговодител, секретар	Континуирано да се следи финансиската состојба на училиштето и правилниот распоред на средствата
Подрачја на промени, приоритети и цели	Документи, записници, протоколи за набљудување и опсервација	Директор, надзор, училишен одбор, стручна служба, училишни тимови, комисији, локална самоуправа	Да се подобрат условите за работа, да се интензивира соработката со локалните институции
Организација на работата во училиштето	Документи, анкети, прашалници, интервјуа, педагошка евиденција и документација	Директор, стручна служба, наставници, ученици, родители	Да се следи индивидуалниот напредок и постигањата на учениците од страна на сите наставници и стручни соработници од училиштето и да се поттикнува надареноста и умешноста на учениците за напредување во одредени наставни подрачја
Работа со ученици посебни образовни потреби	различни активности	Директор, специјален едукатор и рехабилитатор, психолог	Да се следи континуирано секој успех на ученикот и активно вклучување на дефектологот во сите области каде што учениците имаат потешкотии
Воннаставни активности	Анкети, прашалници, списанија, интернет	Наставници, ученици, стручна служба	Зголемување на интерес кон на училишниот спорт, континуирано да се следат редовноста, ангажираноста, надареноста и талентот на учениците како и нивните постигања и резултати
Вонучилишни активности	Документи	Директор, училишен одбор, комисији, агенции, тим за изработка на програма	Да се пројави и негува интересот на учениците за посета на вонучилишни активности

Натпревари на учениците	План за ученички натпревари, тестови, спортски реквизити, пофалници, награди, дипломи	Актив на наставници, ученици, комисији,	Да се поттикнат учениците кон напредок и постигнување лични и екипни резултати
Мултикултурализам /интеркултурализам и меѓуетничка интеграција	Записници, документи, прашалници, протоколи, дискусии, интервјуа, посети	Директор, стручната служба, локална самоуправа, наставници, ученици, родители, партнерски училишта,	Развивање и применување на соодветни стратегии за унапредување на меѓуетничката интеграција Вклучување на училиштето во промената за меѓуетничко образование
Проекти што се реализираат во училиштето	Интернет-активности, ЦД касетофон, анкетни листови, алатки за пребрување, онлајн семинари, курсеви	Наставници, ученици, директор, библиотекар,	Континуирано да комуницираат, соработуваат, да учествуваат во проекти
Поддршка на учениците	Анкетни листови, прашалници, зписници, извештаи, работилници	Директор, педагог, психолог, стручни лица, ученици, родители	Подигање на свеста кај учениците од повеќе аспекти во насока на зголемување на нивните знаења и ставови
Оценување	Дијагностички тестови; анкетни листови; усни прашања подготвени од наставникот; пишување куси состави, усни презентации; писмени вежби; тестови; домашни работи; портфолио на ученикот, педагошка евиденција и документација, извештаи	Директор, наставници, ученици, тим за следење, стручни соработници	Подобрување на континуитетот и објективноста во оценувањето во рамките на училиштето користејќи план за следење и анализа на состојбите со оценувањето
Грижа за здравјето	Едукативни предавања Систематски прегледи	Учениците, родителите, наставниците ,локална заедница, здравствен дом	Подигање на свеста, подигање на училишниот активизам, промоција и вклучување на родителите и локалната заедница за значењето на здравата храна за здравјето
Училишна клима	Етички кодекси, работилници, дебати, состаноци, екскурзии	Учениците, родителите, наставниците, стручни соработници	Подобрување на училишната дисциплина, уредувањето и одржувањето на просторот во училиштето и училишниот двор, подигнување на квалитетот на комуникацијата и меѓусебната доверба и соработка
Професионален и кариерен развој на воспитно - образовниот кадар	Обуки, семинари, работилници, акциони планови, сертификати, брошури, флаери, плакети, извештаите , закони	Директор, наставници, советници, локална заедница, БРО	Континуирано усовршување и професионален развој на воспитно-образовниот кадар
Соработка со родители/старатели	Натпревари, екскурзии, приредби, манифестации, промоции, идејни планови,	Директор, родители, наставници, стручни соработници, училишниот	Редовна соработка со родителите/старатели при имплементирање на активностите во училиштето

	отворен ден за прием, советодавно-консултативни работилници, индивидуални средби, посета на семејства, флаери, плакети, брошури, обуки	одбор, учениците	
Комуникација со јавноста и промоција на основното училиште	Состаноци, средби, дебати, трибини, посети на институции и бизнис-компаниии, собири и здружувања, изложби, посета на културно-историски споменици и музеи, библиотеки, театар, ликовни колонии,	МОН, БРО, ДПИ, Сектор за основно образование локална самоуправа, бизнис заедница, месно население, актив на директори на ниво на општина, други основни и средни училишта, невладини организации, осигурителни компании	Подобро информирање на јавноста и промоција на работата на училиштето, промовирање на постигнати резултати од различен вид, промовирње на проектни активности, комуникација со медиуми